

# wesco® 2019

Le monde pour terrain de jeu

Tout l'équipement sportif pour les 3-12 ans

Spécial collectivités, écoles & associations



[www.wesco.fr](http://www.wesco.fr)

# Bienvenue

chez **wesco**®

Depuis plus de 40 ans,  
Wesco crée et sélectionne plus de 15 000 produits  
qui accompagnent le bien grandir des enfants de 0 à 12 ans.



## La satisfaction client comme priorité

Etre à votre service, vous écouter, vous proposer des solutions personnalisées et adaptées à vos besoins, voilà ce qui nous fait avancer.



## La qualité comme marque de fabrique

De la conception produits au service client, en passant par le respect des normes, la qualité est une de nos valeurs primordiales. Elle est un gage de confiance pour nos clients.



## Des produits accessibles à tous

Nos produits sont pensés pour être ergonomiques, accessibles à tous les enfants, quel que soit leur rythme. C'est pour ça que nos jouets sont non-genrés, multi-ethniques, favorisant l'ouverture aux autres et le partage.



## Engagé pour l'avenir des enfants et de la planète

Afin de réduire notre impact sur l'environnement, nous concevons et sélectionnons des produits respectueux de l'environnement. Notre conception et distribution sont certifiées ISO 14001 depuis 2008.

## Vous satisfaire est notre priorité

De la conception à la sélection produits, nos équipes ont pour objectif de vous proposer les produits les plus adaptés à vos besoins.

Retrouvez leurs  
conseils tout au long  
de ce catalogue :



Grégory  
Chef de produits Sport



Lucie  
Designer



Emmanuel  
Responsable qualité



Juliette Lequinio,  
Ergothérapeute

**02**



## ACTIVITÉS GYMNIQUES

PAGES  
02-39

**40**



## ACTIVITÉS COLLECTIVES

PAGES  
40-59

**60**



## ACTIVITÉS DE RAQUETTES

PAGES  
60-71

**72**



## ACTIVITÉS ATHLÉTIQUES

PAGES  
72-81

**82**



## EQUIPEMENTS ET ACCESSOIRES

PAGES  
82-105

**106**



## ACTIVITÉS DE PLEIN AIR ET LOISIRS

PAGES  
106-122



# ACTIVITÉS GYMNIQUES

**04** —

NATTES ET TAPIS

**14** —

MODULES DE MOTRICITÉ ET GYMNASTIQUE

**24** —

CIRQUE

**30** —

PARCOURS ET ACTIVITÉS D'ÉQUILIBRE

 conception  
**wesco**  
**GARANTIE 2 ANS**  
**FABRIQUÉ EN FRANCE**

Toile non feu M2  
 Uniquement pour vos  
 exercices à l'intérieur.

# Tapis d'activités motrices

## Courir, sauter, rouler...

## Un large choix de tapis pour toutes vos activités !



### A TAPIS FLEXIBLE EN MOUSSE MOELLEUSE

pages 7, 10-11

**Pour la réception et l'amortissement des sauts.**  
**Grande souplesse et absorption** importante pour un amortissement optimal.  
 Composé de mousse de polyéther ou polyuréthane.



### B TAPIS FLEXIBLE EN MOUSSE DENSE

page 7

**Pour la motricité libre**  
**Grande flexibilité** pour épouser la forme du sol  
**Grande stabilité** lorsqu'on marche dessus  
 Composé de mousse agglomérée de polyuréthane



### C TAPIS RIGIDE EN MOUSSE FERME

pages 8 - 9

**Pour les exercices au sol** (gymnastique, danse, etc.) et les jeux de lutte.  
**Ultra-ferme** (type tatami de judo).  
**Léger**  
 Composé de mousse de polyéthylène.

\* Tous nos tapis sont recouverts d'une toile enduite sur support jersey, classée non feu M2.  
 Douce au toucher et facile à nettoyer, elle est également hypoallergénique et ne contient pas de phtalates.

	<p> <b>MOUSSE DÉTERGENTE            DÉSINFECTANTE PARFUMÉE</b>            Contenu 750 ml.            43 055 l'unité <b>10,60 / 8,83</b> </p>	<p>   <b>+ d'infos</b>            sur notre site         </p>		<p> <b>CHARIOT DE TRANSPORT</b>            L: 150 cm - l: 105 cm - H: 70 cm -            poids: 15 kg.            48 163 l'unité <b>333,00 / 277,50</b> </p>
---	--	--	--	--

# Dessinez le tapis adapté à vos besoins

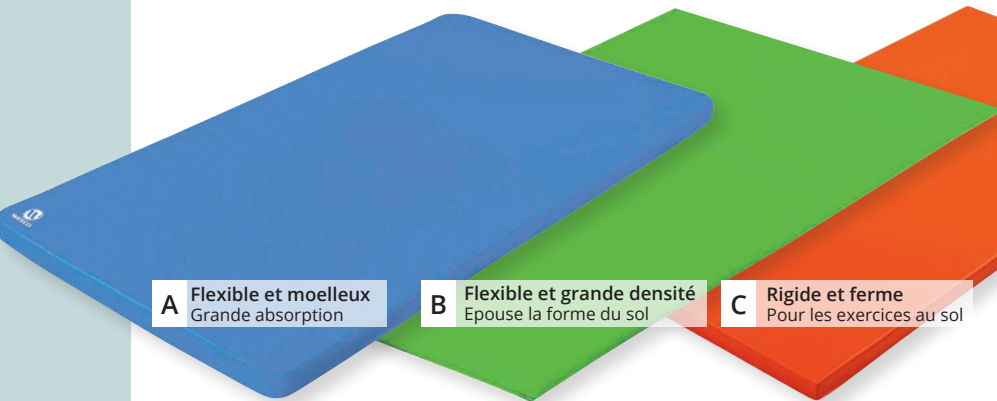

**A** Flexible et moelleux  
Grande absorption

**B** Flexible et grande densité  
Epouse la forme du sol

**C** Rigide et ferme  
Pour les exercices au sol

**D** Flexible et absorbant  
Pour une protection maximale



## Coloris au choix

BLANC (001) - IVOIRE (138) - BEIGE (010) - JAUNE (014) - ORANGE CLAIR (164) - ORANGE (007) - ROUGE (011) - VIOLET (034) - BLEU CLAIR (057) - BLEU (002) - BLEU FONCÉ (142) - VERT CLAIR (037) - VERT PRINTEMPS (104) - VERT MOUSSE (139) - VERT (008) - GRIS CLAIR (180) - GRIS (006)

### A TAPIS FLEXIBLE EN MOUSSE MOELLEUSE SUR MESURE

POLYURÉTHANE,  
Densité 24 kg/m<sup>3</sup>.

le m<sup>2</sup>

ép: 2 cm	02 984	95,00 / 79,17
ép: 4 cm	53 234	125,00 / 104,17
ép: 7 cm	02 985	132,00 / 110,00

### B TAPIS FLEXIBLE EN MOUSSE DENSE SUR MESURE

MOUSSE AGGLOMÉRÉE POLYURÉTHANE,  
Densité 150 kg/m<sup>3</sup>.

le m<sup>2</sup>

ép: 2 cm.	02 987	173,00 / 144,17
-----------	--------	-----------------

### C TAPIS RIGIDE EN MOUSSE FERME SUR MESURE

POLYÉTHYLÈNE,  
Densité 24 kg/m<sup>3</sup>.

le m<sup>2</sup>

ép: 4 cm.	52 837	159,00 / 132,50
-----------	--------	-----------------

### D TAPIS MURAL SUR MESURE

POLYURÉTHANE,  
Densité 24 kg/m<sup>3</sup>.

le m<sup>2</sup>

ép: 5 cm.	50 336	140,00 / 116,67
-----------	--------	-----------------

Dimensions maximum : 2 m x 1,50 m - minimum : 60 cm x 60 cm  
(les tapis seront munis d'une couture au centre dans les cas suivants :  
les tapis ép. 2 cm d'une largeur supérieure à 138 cm,  
les tapis ép. 4 cm d'une largeur supérieure à 134 cm,  
les tapis ép. 7 cm, d'une largeur supérieure à 128 cm).

Dim. maxi : 2 m x 1 m  
Dim. mini : 60 cm x 60 cm

Dim. maxi : 2 m x 1,32 m  
Dim. mini : 60 cm x 60 cm

**POUR LES FORMES SIMPLES (carrés, rectangles), calculez vous-même votre prix et reportez-le sur votre bon de commande**

INDIQUEZ LA RÉFÉRENCE PRODUIT

--	--	--	--	--	--

CODE COLORIS

--	--	--	--

INDIQUEZ LES DIMENSIONS

LONG X LARG = surface m<sup>2</sup>

surface m<sup>2</sup> X le prix de votre référence € =

OUI Ajoutez 25,00 € +

OUI Ajoutez 28,00 € +

Ajoutez le nombre d'angles arrondis souhaités (de 1 à 4 possible) X 12,50 € =

### CALCULEZ LE COÛT DU TAPIS

#### AVEC BANDES AUTO-AGRIPPANTES ?

Si oui, merci de joindre un schéma en indiquant le(s) côté(s) et la longueur de la bande souhaités.

#### AVEC 4 ANGLES RENFORCÉS ?

#### AVEC ANGLES ARRONDIS ?

Cochez sur le schéma les angles souhaités

Attention, cette option n'est pas cumulable avec les angles renforcés.

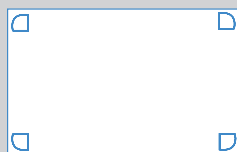

bon à photocopier et à joindre à votre bon de commande

DÉLAI DE LIVRAISON : 4 SEMAINES

À reporter sur votre bon de commande global

PRIX TOTAL DU TAPIS

--	--	--	--	--	--

POUR LES FORMES COMPLEXES (découpes, arrondis...), consultez notre service commercial.



Encore plus facile avec notre configurateur en ligne sur [www.wesco.fr/tapis-sur-mesure](http://www.wesco.fr/tapis-sur-mesure)

# Nattes et tapis de motricité



**GARANTIE 2 ANS**

**FABRIQUÉ EN FRANCE**

Pliable en 4  
Facile à transporter  
Hypoallergénique  
Dessous anti-dérapant

A

B

C

D

Dessus strié antiglisse  
Oeillet pour les ranger facilement

à partir de  
**10,30 €**



## Pour la danse, la gymnastique : grande fermeté

Réalisées en mousse polyéthylène, ces nattes assurent une grande résistance aux chocs.

**A NATTE PLIABLE** Réalisé en POLYÉTHYLÈNE. Coloris BLEU (002)

		l'unité		à partir de 5
L: 150 cm - l: 60 cm - ép: 1 cm.	39 082	23,90	/ 19,92	21,50 / 17,92

**B NATTE** Réalisé en POLYÉTHYLÈNE. Coloris DIVERS (171)

		l'unité		à partir de 5
L: 180 cm - l: 50 cm - ép: 0,8 cm.	05 268	11,20	/ 9,33	10,30 / 8,58
L: 180 cm - l: 50 cm - ép: 1,2 cm.	05 269	16,50	/ 13,75	14,90 / 12,42

## Pour les exercices au sol ou en piscine : grande élasticité

Grâce à un traitement fongicide et bactéricide, ces nattes assurent une protection à long terme contre les odeurs et toutes les bactéries possibles lors d'un usage intensif en collectivité.

**C NATTE DURELASTIC** Réalisé en VINYLE. Coloris BLEU (002)

		l'unité		à partir de 5
L: 120 cm - l: 60 cm - ép: 1 cm.	05 393	35,90	/ 29,92	33,90 / 28,25
L: 180 cm - l: 60 cm - ép: 1 cm.	05 394	50,90	/ 42,42	48,50 / 40,42

**D NATTE DUOFLEX** Réalisé en VINYLE. Coloris BLEU (002).

		l'unité		à partir de 5
L: 185 cm - l: 70 cm - ép: 1 cm.	19 614	50,90	/ 42,42	46,90 / 39,08





**+ 2 ans**  
**JEU DE YOGA** Une belle manière d'apprendre le yoga avec les plus petits et de mettre en place des exercices de relaxation et de prise de conscience de soi. Il faudra faire tourner la toupie afin de déterminer l'exercice de relaxation ou la posture à réaliser. Composé de : 1 toupie géante, 36 exercices (6 disques de 6 exercices), 1 livret pédagogique et 1 code de téléchargement de contenu numérique supplémentaire. Favorise la concentration, l'auto-contrôle et la résolution de conflits dans la classe à travers de la pratique d'exercices de respiration, relaxation, yoga et méditation. Contenus supplémentaires en téléchargement numérique (exercices de massage, mandalas à colorier, exercices animés, musiques, etc.). Ø: 38 cm - H: 50 cm. Réalisé en PLASTIQUE.  
 55 611 l'ensemble **49,90 / 41,58**

**+ 3 mois**  
**MON PREMIER LIVRE DE RELAXATION, YOGA, MÉDITATION**  
 L: 25,5 cm - l: 23 cm.  
 55 712 l'unité **12,95 / 12,27**

## Pour les exercices de motricité : tapis souples et très moelleux

Sa surface plastifiée réalisée en toile enduite = ultrahygiénique

Entièrement cousu,  
 fil haute résistance = sécurité  
 Densité 30 kg/m<sup>3</sup>.

**E TAPIS UNI COUSU** Réalisé en MOUSSE DE POLYURÉTHANE densité 30 kg/m<sup>3</sup>, recouverte d'une TOILE ENDUITE support jersey, traitée non feu M2. Coloris au choix ORANGE CLAIR (164) - BLEU CLAIR (057) - VERT CLAIR (037)

		l'unité	à partir de 5
L: 130 cm - l: 65 cm - ép: 2 cm.	45 431	55,50 / 46,25	49,90 / 41,58
L: 130 cm - l: 130 cm - ép: 2 cm.	45 432	79,00 / 65,83	71,00 / 59,17
L: 200 cm - l: 130 cm - ép: 2 cm.	45 433	99,00 / 82,50	89,90 / 74,92

Soudée = extrêmement hermétique  
 Densité 24 kg/m<sup>3</sup>.

**F TAPIS SOUDÉ** Réalisé en MOUSSE DE POLYURÉTHANE densité 24 kg/m<sup>3</sup>. Coloris BLEU/JAUNE (024)

		l'unité	à partir de 5
L: 120 cm - l: 75 cm - ép: 1 cm.	00 804	43,80 / 36,50	41,60 / 34,67
L: 180 cm - l: 75 cm - ép: 2 cm.	00 805	73,90 / 61,58	69,80 / 58,17
L: 120 cm - l: 75 cm - ép: 3 cm.	00 803	57,60 / 48,00	53,70 / 44,75

## Pour l'apprentissage de la marche : tapis en mousse de forte densité

Ce tapis a été conçu pour épouser parfaitement la forme du sol. Sa fermeté permet de marcher dessus sans efforts.

**G TAPIS DE SOL flexible et dense 200 x 50 cm** Réalisé en MOUSSE AGGLOMÉRÉE DE POLYURÉTHANE. Coloris au choix ORANGE (007) - BLEU (002) - BLEU FONCE (142) - VERT (008)

		l'unité	à partir de 5
L: 200 cm - l: 50 cm - ép: 2 cm.	00 608	76,90 / 64,08	73,00 / 60,83

conception  
**WESCO**  
 GARANTIE 2 ANS  
 FABRIQUÉ EN FRANCE

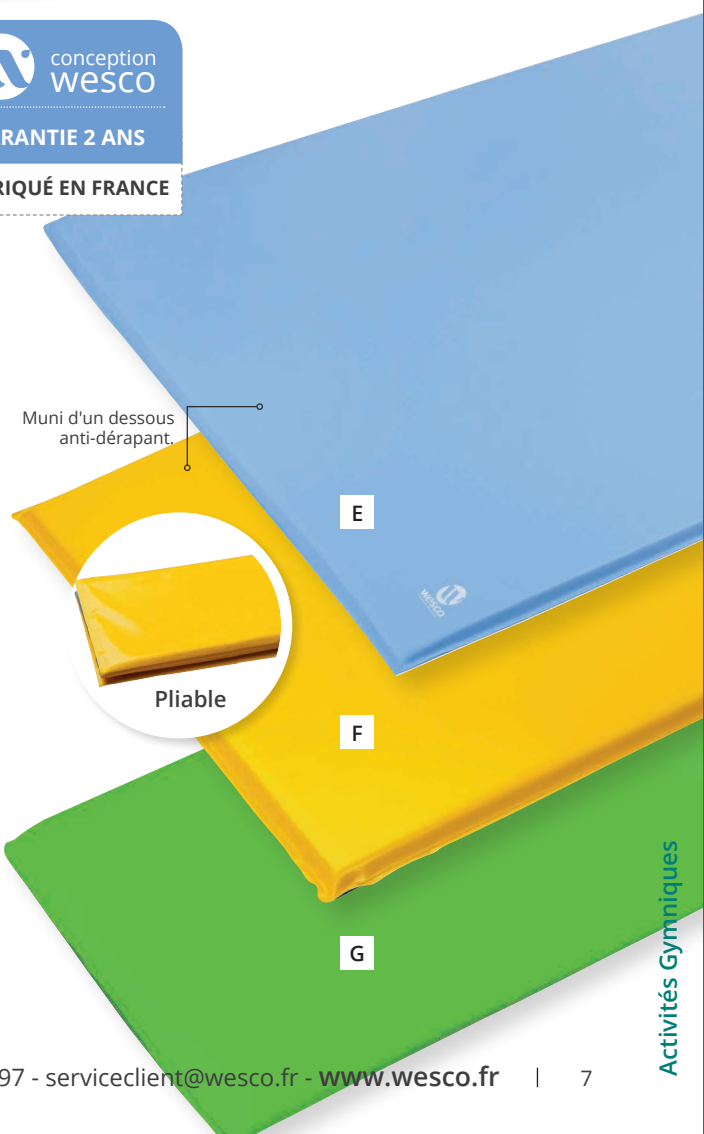



Christelle,  
Designer chez  
Wesco

*Les tapis multicolores conviennent à une utilisation normale ou intensive en milieu scolaire. Ils sont conçus pour réaliser des chemins d'évolution rythmés. Associés en ligne, ils permettent de définir des zones pour guider l'ampleur d'un saut ou organiser des exercices de lancer.*



GARANTIE 3 ANS

FABRIQUÉ EN FRANCE

Sans phtalates.  
Toile non feu M2  
Uniquement pour vos  
exercices à l'intérieur



Mousse de polyéthylène, densité 24 kg/m<sup>3</sup>,  
**ultraferme**, type tatami de judo.

Recouvert d'une toile enduite : **se nettoie facilement**  
à l'aide d'un chiffon doux à l'eau froide savonneuse ou  
avec notre produit nettoyant.

Nos coutures façon tapissier les rendent  
**hermétiques et interdisent l'accès à l'intérieur.**

Munis d'un dessous antidérapant.

## Tapis de gymnastique et d'évolution

Les tapis d'évolution sont conçus pour réaliser des chemins ou des surfaces d'évolution. Ils s'installent juxtaposés pour les séances d'activités ludiques et motrices au sol : gymnastique, danse, judo, jeux...

# Tapis rigides en mousse ferme pour les exercices au sol et jeux de lutte

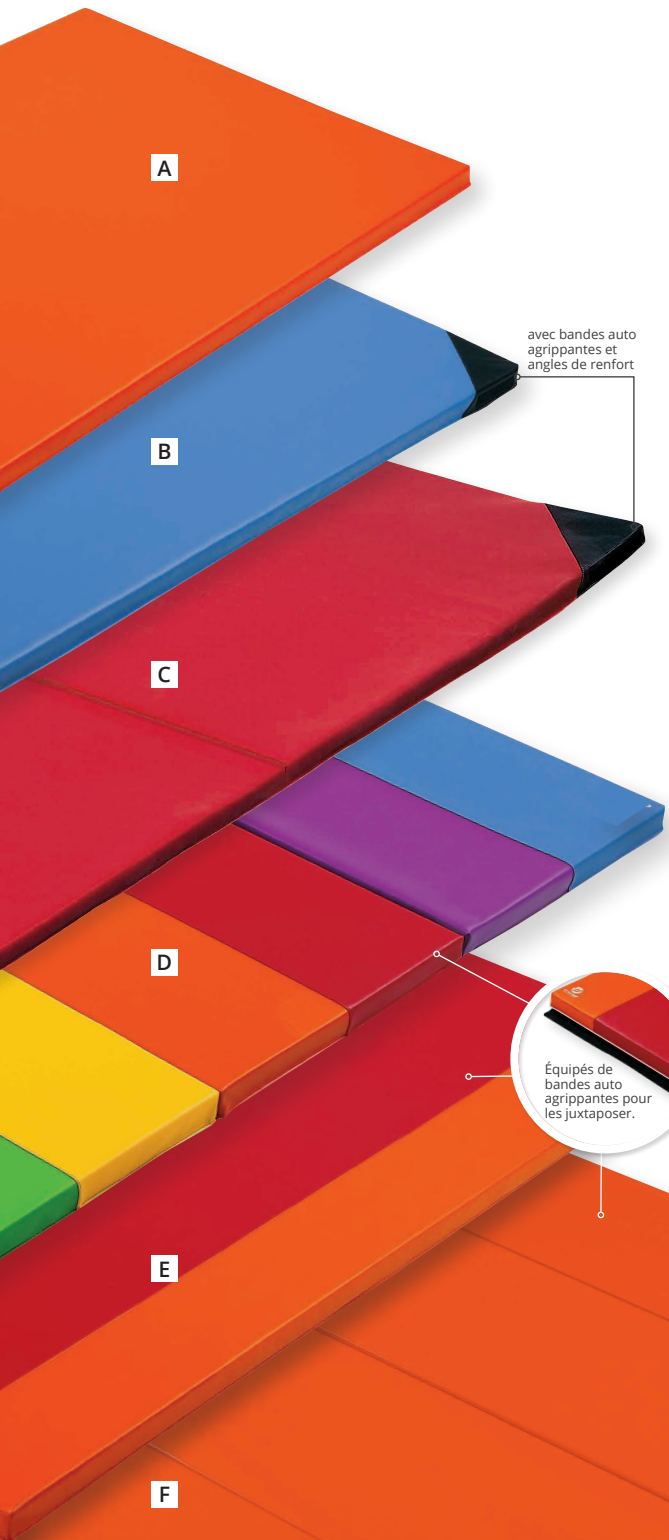

**TAPIS D'ÉVOLUTION** Réalisé en MOUSSE DE POLYÉTHYLÈNE ultraferme. Coloris au choix : ORANGE (007) - ROUGE (011) - BLEU (002) - VERT (008).

<b>A</b>	L: 200 cm - l: 100 cm - ép: 4 cm	34 338	l'unité	<b>143,00</b> / 119,17
<b>B</b>	L: 100 cm - l: 100 cm - ép: 4 cm	20 198	l'unité	<b>108,00</b> / 90,00
<b>B</b>	L: 200 cm - l: 100 cm - ép: 4 cm	34 339	l'unité	<b>173,00</b> / 144,17

Pliables en 2

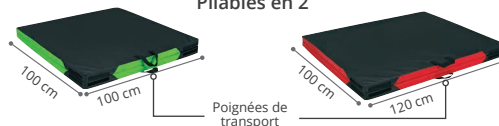

**TAPIS D'ÉVOLUTION pliable en 2** Réalisé en MOUSSE DE POLYÉTHYLÈNE ultraferme. Coloris au choix : ORANGE (007) - ROUGE (011) - BLEU (002) - VERT (008).

<b>C</b>	L: 200 cm - l: 100 cm - ép: 4 cm	20 199	l'unité	<b>199,00</b> / 165,83
<b>C</b>	L: 200 cm - l: 120 cm - ép: 4 cm	20 200	l'unité	<b>239,00</b> / 199,17

avec bandes auto agrippantes et angles de renfort

Pliables

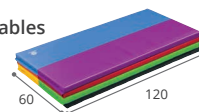

**TAPIS D'ÉVOLUTION** Réalisé en MOUSSE DE POLYÉTHYLÈNE ultraferme. Coloris ROUGE/ORANGE (039) - BLEU/BLEU CLAIR (059) - VERT/VERT CLAIR (169) - MULTICOLORE (020).

<b>D</b>	L: 180 cm - l: 120 cm - pliable en 3	34 342	l'unité	<b>269,00</b> / 224,17
<b>D</b>	L: 240 cm - l: 120 cm - pliable en 4	34 343	l'unité	<b>315,00</b> / 262,50

**MAXI LOT TAPIS D'ÉVOLUTION**  
Multicolore 240 x 120 cm

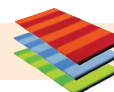

34 473  
les 3  
**886,00** /  
738,33



**TAPIS D'ÉVOLUTION Chemin** Réalisé en MOUSSE DE POLYURÉTHANE. Coloris au choix : ROUGE/ORANGE (039) - BLEU/BLEU CLAIR (059).

<b>E</b>	L: 200 cm - L: 100 cm - ép: 4 cm.	34 345	l'unité	<b>209,00</b> / 174,17
----------	-----------------------------------	--------	---------	------------------------

**MAXI LOT TAPIS D'ÉVOLUTION**  
Chemin 200 x 100 cm

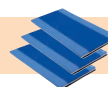

34 346  
les 3  
**589,00** /  
490,83

Équipés de bandes auto agrippantes pour les juxtaposer.



**GRANDE AIRE D'ÉVOLUTION** Réalisé en MOUSSE DE POLYURÉTHANE. Coloris ORANGE (007).

<b>F</b>	L: 240 cm - l: 240 cm - ép: 4 cm	34 344	l'unité	<b>419,00</b> / 349,17
----------	----------------------------------	--------	---------	------------------------

Pliable en 4

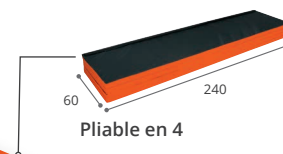

# Tapis de réception

Ces tapis sont conseillés pour la réception et l'amortissement de petits sauts. Ainsi protégés, les enfants effectuent leurs exercices sans craindre les éventuelles chutes.

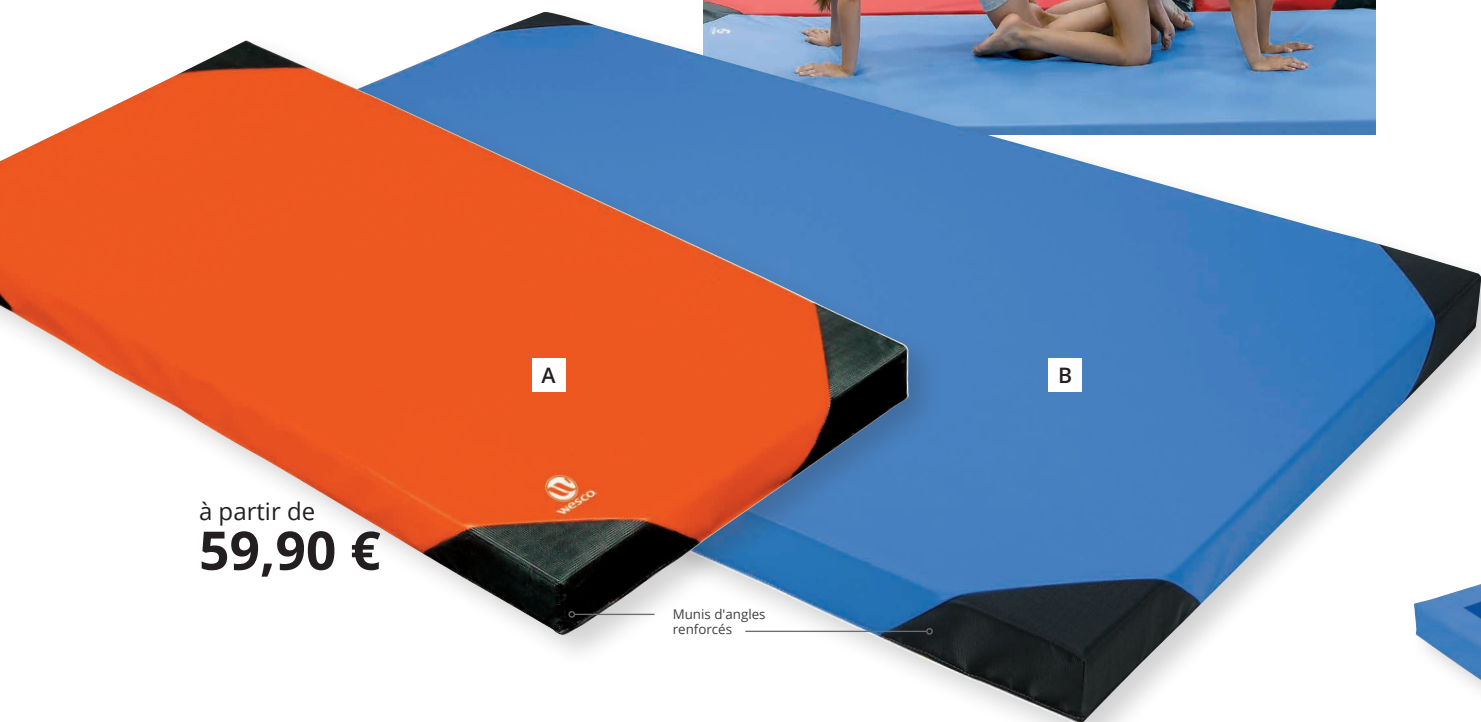

à partir de  
**59,90 €**

Munis d'angles renforcés

**A TAPIS DE RÉCEPTION** Réalisé en MOUSSE DE POLYURÉTHANE souple. Coloris au choix ORANGE (007) - ROUGE (011) - BLEU (002) - VERT (008)

L: 120 cm - l: 60 cm - ép: 7 cm.  
L: 180 cm - l: 60 cm - ép: 7 cm.  
L: 200 cm - l: 100 cm - ép: 7 cm.



00 123	l'unité	59,90 / 49,92
00 146	l'unité	84,00 / 70,00
00 761	l'unité	132,00 / 110,00

Coloris BLEU (002)

L: 200 cm - l: 120 cm - ép: 7 cm.  
L: 200 cm - l: 100 cm - ép: 7 cm. Pliable en 2



00 762	l'unité	141,00 / 117,50
20 201	l'unité	172,00 / 143,33

**B TAPIS DE RÉCEPTION** Réalisé en MOUSSE DE POLYURÉTHANE souple. Munis de poignées de transport. Coloris au choix : ROUGE (011) - BLEU (002) - VERT (008).

L: 120 cm - l: 200 cm - ép: 10 cm.  
L: 120 cm - l: 200 cm - ép: 10 cm - Pliable en 2.



20 202	l'unité	159,00 / 132,50
20 203	l'unité	184,00 / 153,33

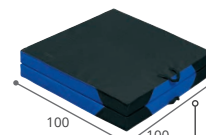

Poignées de transport

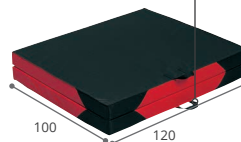



## Tapis flexibles en mousse moelleuse pour la réception et l'amortissement des sauts



conception  
wesco

GARANTIE 3 ANS

FABRIQUÉ EN FRANCE

Sans phtalates.  
Toile non feu M2  
Uniquement pour vos  
exercices à l'intérieur



Mousse de polyuréthane **souple**, densité 24 kg/m<sup>3</sup>.  
Recouvert d'une toile enduite : **se nettoie facilement** à l'aide d'un chiffon doux à l'eau froide savonneuse ou avec notre produit nettoyant.  
Munis d'un dessous **antidérapant**.

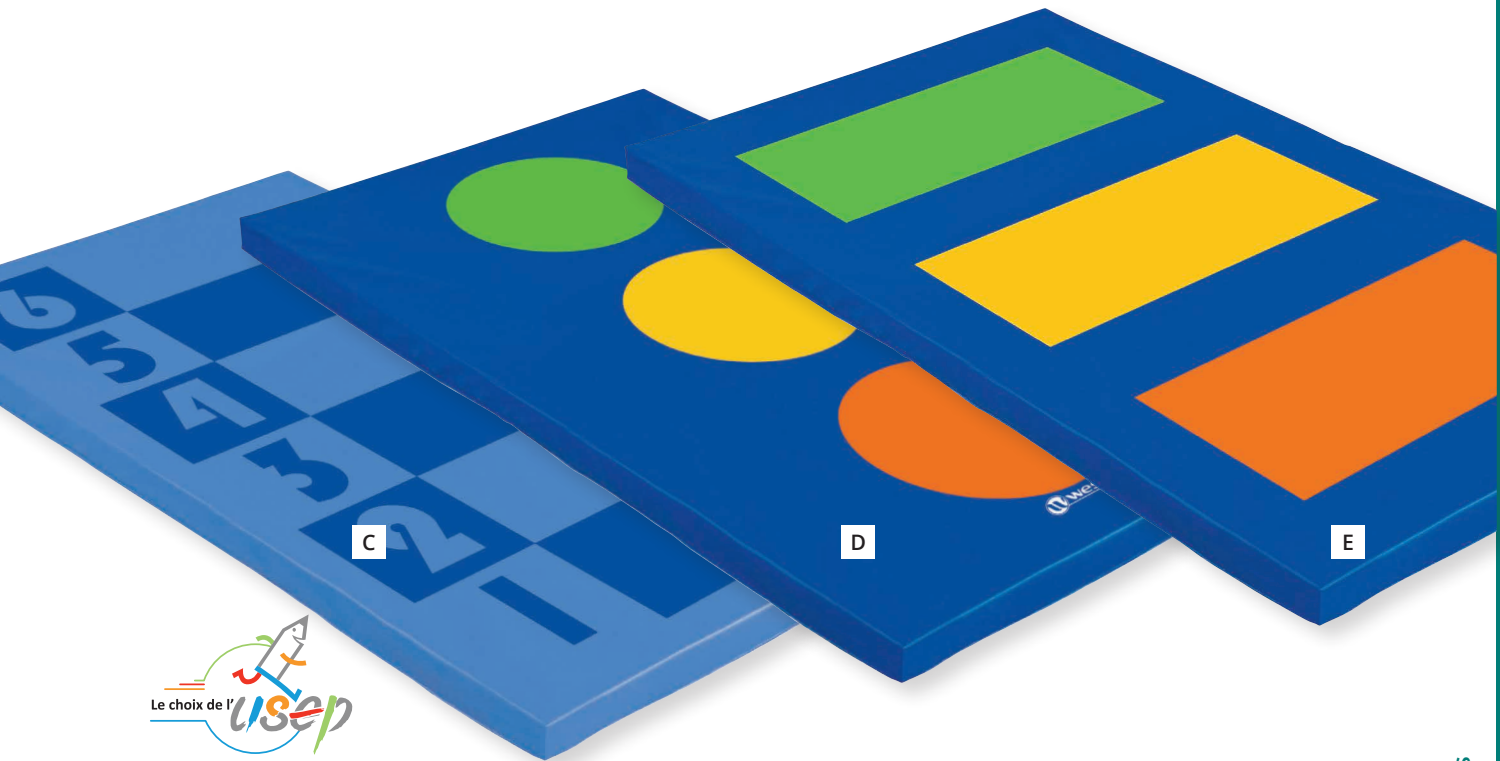

TAPIS DE RÉCEPTION ET D'ACTIVITÉS Décors sérigraphiés. Réalisé en MOUSSE DE POLYURÉTHANE souple.

<b>C</b> chiffres de 1 à 6	L: 120 cm - l: 200 cm - ép: 10 cm.	● BLEU (002)	30 221	l'unité	169,00 / 140,83
<b>D</b> les 3 cercles	L: 120 cm - l: 200 cm - ép: 10 cm.	● MULTICOLORE (020)	30 220	l'unité	169,00 / 140,83
<b>E</b> les 3 traits	L: 120 cm - l: 200 cm - ép: 10 cm.	● MULTICOLORE (020)	30 219	l'unité	169,00 / 140,83

Sans phtalates.  
Toile non feu M2  
Uniquement pour vos  
exercices à l'intérieur

## Maxi tapis de réception

### Moelleux pour la réception et l'amortissement des sauts

**+** Mousse de polyuréthane souple, densité 24 kg/m<sup>3</sup>.  
Recouvert d'une toile enduite :  
**se nettoie facilement** à l'aide  
d'un chiffon doux à l'eau froide  
savonneuse ou avec notre  
produit nettoyant.

Munis d'un dessous  
antidérapant.

Nos coutures façon tapisserie  
les rendent hermétiques et  
interdisent l'accès à l'intérieur.

Renforts d'angle antidérapants.  
Sangles à attaches rapides pour  
réaliser des surfaces de  
réception à la demande.

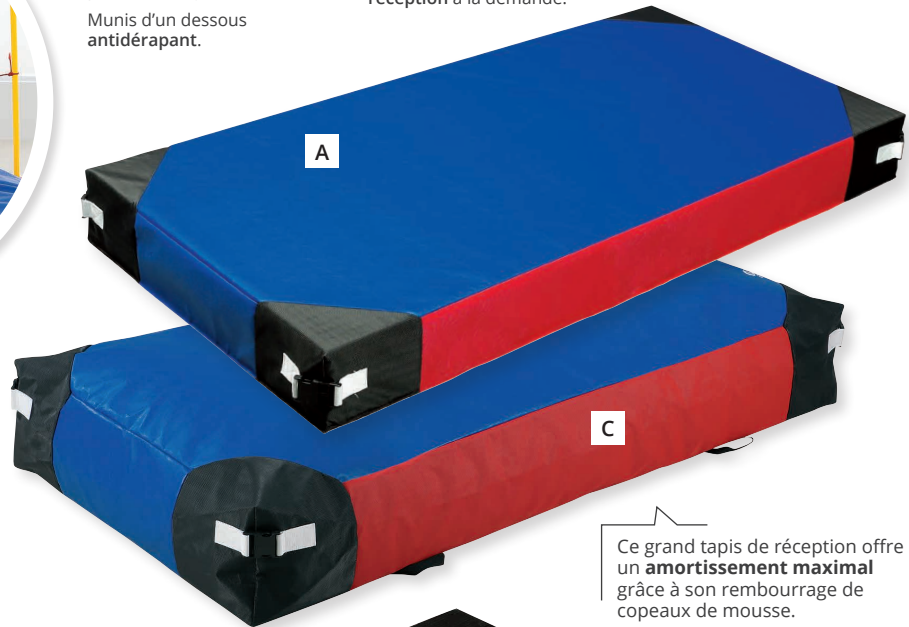

à partir de  
**299,00 €**

Ce grand tapis de réception offre  
un **amortissement maximal**  
grâce à son rembourrage de  
copeaux de mousse.

#### MAXI TAPIS DE RÉCEPTION

Coloris BLEU/ROUGE (033)

<b>A</b>	L: 200 cm - l: 100 cm - ép: 20 cm - Poids: 12 kg.	01 081	l'unité	299,00 / 249,17
<b>B</b>	L: 400 cm - l: 200 cm - ép: 20 cm - Poids: 47,5 kg.	01 093	l'unité	969,00 / 807,50
<b>C</b>	L: 200 cm - l: 100 cm - ép: 30 cm - Poids: 14 kg.	41 339	l'unité	355,00 / 295,83

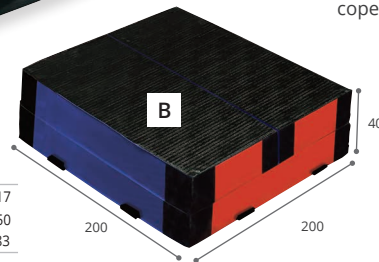

#### pliable en 3

Plié : devient un maxi  
tapis côté 200 cm  
- ép. 40 cm

## Trampoline

**FABRIQUÉ EN EUROPE**

**D** + 3 ans Sous la surveillance d'un adulte

**nouveau**

**TRAMPOLINE Trimilin Junior** Les enfants réaliseront des mouvements rapides et dynamiques avec un confort d'utilisation exceptionnel. Son système de suspension par câbles en caoutchouc offre douceur et élasticité. Sa housse de protection assure une haute sécurité lors des sauts. Poids maximum supporté : 55 kg. Ø: 87 cm - H: 22 cm - Poids: 6 kg. Réalisé en ACIER (structure) et TOILE ENDUITE (housse).

57 026

l'unité

149,00 / 124,17



## Espaliers et bancs suédois

Ces articles se complètent pour former des ensembles à grimper idéaux pour le travail de l'équilibre et de la gymnastique.

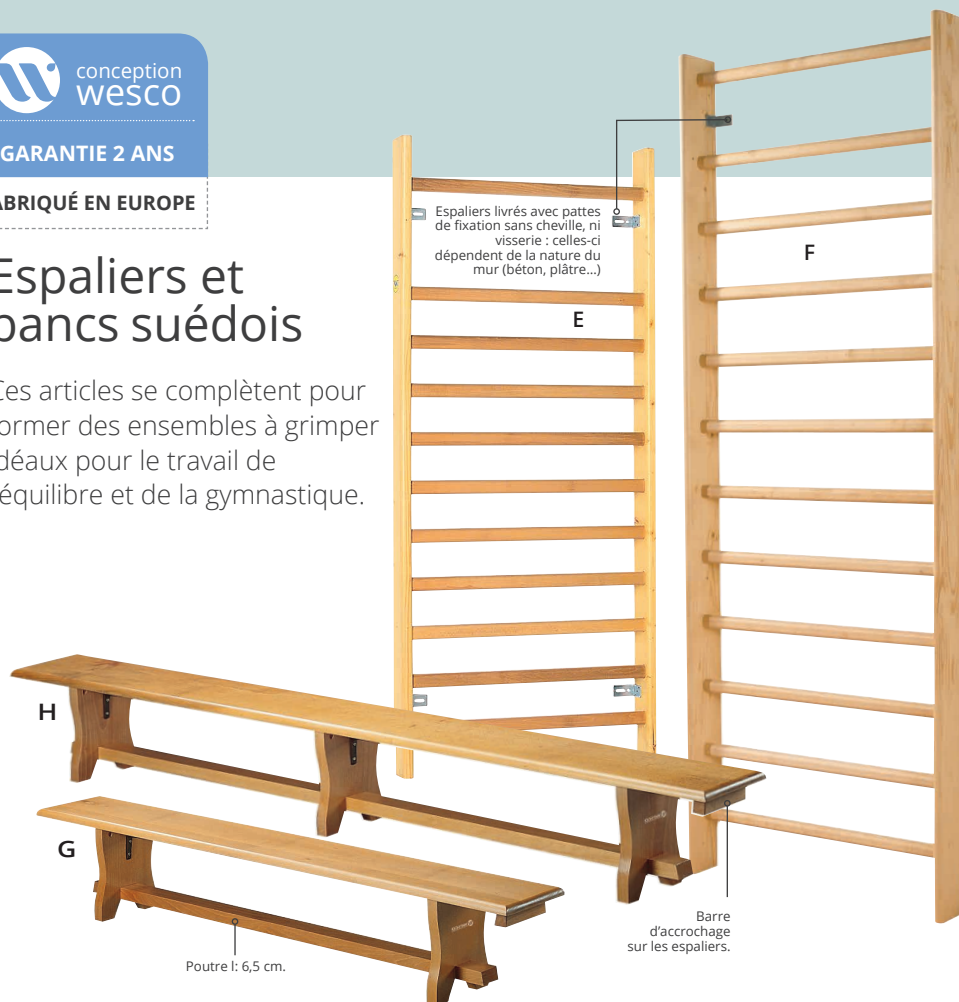

Poutre l: 6,5 cm.

Barre d'accrochage sur les espaliers.

+ 3 ans

**ESPALIER SUÉDOIS** Très résistants, ces espaliers ont été spécialement pensés pour une utilisation en collectivité. Réalisés en SAPIN DU NORD (montants) et en HÊTRE (barreaux). Livré avec 4 pattes de fixation au mur. Livré à plat, à monter soi-même.

<b>E</b> Petit modèle	l. hors tout 78 cm - l. int. 73 cm - H: 188 cm - ép. 12 cm - ép: des barreaux 2,5 x 3,5 cm.	<b>00 270</b>	l'unité	<b>119,00 / 99,17</b>
<b>F</b> Grand modèle	l. hors tout 90 cm - l. int. 84 cm H: 250 cm - ép. 15 cm - ép: des barreaux 2,5 x 3,5 cm.	<b>00 276</b>	l'unité	<b>172,00 / 143,33</b>

+ 3 ans

**BANC SUÉDOIS**

<b>G</b> Petit modèle	L: 180 cm - l: 26 cm - H: 30 cm.	<b>00 271</b>	l'unité	<b>112,00 / 93,33</b>
<b>H</b> Grand modèle	L: 250 cm - l: 26 cm - H: 30 cm.	<b>00 272</b>	l'unité	<b>149,00 / 124,17</b>



**TAPIS CONFORT POUR ESPALIER**  
L: 100 cm - l: 73 cm - ép: 3 cm.

**00 282** l'unité **72,40 / 60,33**



**BABI TAPIS MURAL 96 x 48 cm**  
L: 96 cm - l: 48 cm - ép: 5 cm. Coloris au choix : BLANC (001) - BEIGE (010) - ORANGE CLAIR (164) - BLEU CLAIR (057) - VERT CLAIR (037) - VERT PRINTEMPS (104) - VERT MOUSSE (139).

**33 486** l'unité **67,40 / 56,17**

à partir de 3 l'unité **64,30 / 53,58**

## Combat / Lutte



+ 3 ans

**FRITES DE COMBAT** Sans danger, ces frites de combat en mousse seront idéales pour les échauffements ou pour l'apprentissage des déplacements, des mises à distance, des bons gestes et réflexes, dès le plus jeune âge. Composé de : 2 frites de combat. L: 39 cm - Ø 6 cm. Réalisé en MOUSSE. Utilisation à l'intérieur comme à l'extérieur.

**53 826** les 2 **6,00 / 5,00**



# Gamme BLOCmodules

En 1984, Wesco est le premier créateur-fabricant à proposer une gamme de modules de motricité en mousse. Conçue avec la collaboration de psychomotriciens, cette gamme favorise l'expression des caractéristiques de l'enfance : la spontanéité, le naturel, le besoin de se tester, de bouger... Utilisés seuls ou en combinaisons multiples, les Blocmodules offrent de vastes possibilités, permettant aux enfants de maîtriser leur motricité en utilisant tout leur corps, d'amplifier leurs mouvements, de prendre des risques et de les maîtriser, de combiner et d'enchaîner des actions motrices...



Christelle,  
Designer chez Wesco

*Ramper, enjamber, trouver son équilibre, développer son assurance et la confiance en soi... les plus de 3 ans apprennent à maîtriser leur motricité et à acquérir initiative et persévérance grâce à ces modules imaginés, conçus et fabriqués en France !*

ATTENTION : ce matériel de motricité s'utilise dans le cadre d'activités éducatives encadrées, libres dirigées par des professionnels qualifiés



# Les premiers modules de motricité pour les plus de 3 ans !

Toile enduite très résistante, entretien facile  
Mousse 24 kg/m<sup>3</sup> : tenue et longévité,  
ne s'affaisse pas



#### Mousse ferme et confortable

Mousse de polyéther d'une densité de 24kg/m<sup>3</sup> pour une longévité supérieure dans le temps : ne s'affaisse pas.

#### Coutures ultra-résistantes

Tous nos modules sont cousus et sans fermeture à glissière pour ne pas blesser les enfants. Nos coutures façon "tapissier" les rendent hermétiques et interdisent aux enfants l'accès à l'intérieur.

#### Toile très résistante

Toile enduite sur support en jersey, cousue en continu avec un fil de nylon très résistant. Ce revêtement ne brûle pas la peau des enfants par frottement.

#### Hygiène

La toile enduite se nettoie facilement à l'aide d'un chiffon doux à l'eau froide savonneuse ou avec notre produit nettoyant.



conception  
**WESCO**

**GARANTIE 3 ANS**

**FABRIQUÉ EN FRANCE**

Conforme à la norme  
NF S54-300 : sécurité  
des activités motrices

Toile non feu M2  
Sans phtalates.

+ 3 ans  
Sous la surveillance  
d'un adulte



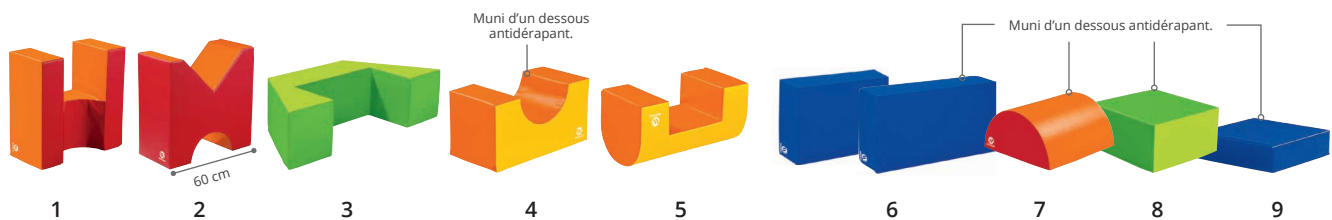

**BLOCMODULES Réalisé en TOILE ENDUITE.**

<b>1</b>	<b>Encastrement en U double usage</b>	L: 60 cm - l: 30 cm - H: 60 cm.	00 187	l'unité	<b>82,70</b> / 68,92
<b>2</b>	<b>Encastrement en biais</b>	L: 60 cm - l: 30 cm - H: 60 cm.	00 102	l'unité	<b>107,00</b> / 89,17
<b>3</b>	<b>Demi-hexagone</b>	L: 120 cm - l: 52 cm - H: 30 cm. Trou : L: 60 cm - l: 30 cm - H: 30 cm.	00 161	l'unité	<b>129,00</b> / 107,50
<b>4</b>	<b>Pont rectangulaire</b>	L: 60 cm - l: 30 cm - H: 30 cm.	00 263	l'unité	<b>54,80</b> / 45,67
<b>5</b>	<b>Pont demi-oval</b>	L: 60 cm - l: 30 cm - H: 30 cm - Intérieur : 30 x 15 cm.	00 148	l'unité	<b>66,40</b> / 55,33
<b>6</b>	<b>Mur obstacle</b>	L: 90 cm - l: 60 cm - ép: 30 cm.	00 139	l'unité	<b>102,00</b> / 85,00
<b>7</b>	<b>Mur obstacle</b>	L: 120 cm - l: 60 cm - ép: 30 cm.	00 137	l'unité	<b>130,00</b> / 108,33
<b>8</b>	<b>Demi-lune</b>	L: 60 cm - H: 30 cm - Ø 60 cm.	00 129	l'unité	<b>78,30</b> / 65,25
<b>9</b>	<b>Demi-cube</b>	Côté: 60 cm - H: 30 cm.	00 130	l'unité	<b>79,00</b> / 65,83
<b>9</b>	<b>Quart de cube</b>	Côté: 60 cm - H: 15 cm.	00 979	l'unité	<b>55,90</b> / 46,58

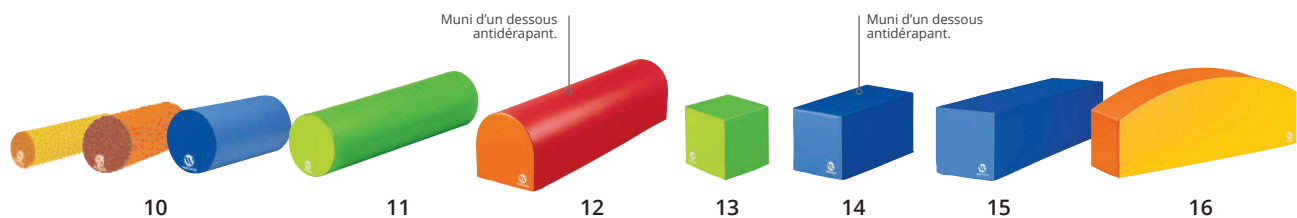

**BLOCMODULES Réalisé en TOILE ENDUITE.**

<b>10</b>	<b>Cylindre L: 60 cm - Ø 15 cm</b>	L: 60 cm - Ø 15 cm.	00 977	l'unité	<b>35,30</b> / 29,42
<b>10</b>	<b>Cylindre L: 60 cm - Ø 20 cm</b>	L: 60 cm - Ø 20 cm.	00 120	l'unité	<b>37,00</b> / 30,83
<b>10</b>	<b>Cylindre L: 60 cm - Ø 30 cm</b>	L: 60 cm - Ø 30 cm.	00 125	l'unité	<b>57,50</b> / 47,92
<b>11</b>	<b>Cylindre L: 120 cm - Ø 30 cm</b>	L: 120 cm - Ø 30 cm.	00 141	l'unité	<b>86,00</b> / 71,67
<b>12</b>	<b>Poutre</b>	L: 120 cm - l: 30 cm - H: 30 cm.	00 151	l'unité	<b>83,50</b> / 63,58
<b>13</b>	<b>Cube</b>	Côté : 30 cm.	00 131	l'unité	<b>35,40</b> / 29,50
<b>14</b>	<b>Parallélépipède</b>	L: 60 cm - l: 30 cm - H: 30 cm.	00 126	l'unité	<b>47,90</b> / 39,92
<b>15</b>	<b>Banc/poutre</b>	L: 120 cm - l: 30 cm - H: 30 cm.	00 152	l'unité	<b>77,00</b> / 64,17
<b>16</b>	<b>Poutre balance</b>	L: 120 cm - l: 30 cm - H: 30 à 40 cm.	00 103	l'unité	<b>118,00</b> / 98,33



conception  
wesco

GARANTIE 3 ANS

FABRIQUÉ EN FRANCE

Conforme à la norme  
NF S54-300 : sécurité  
des activités motrices

Toile non feu M2  
Sans phtalates.

+ 3 ans  
Sous la surveillance  
d'un adulte

## Gamme BLOCmodules

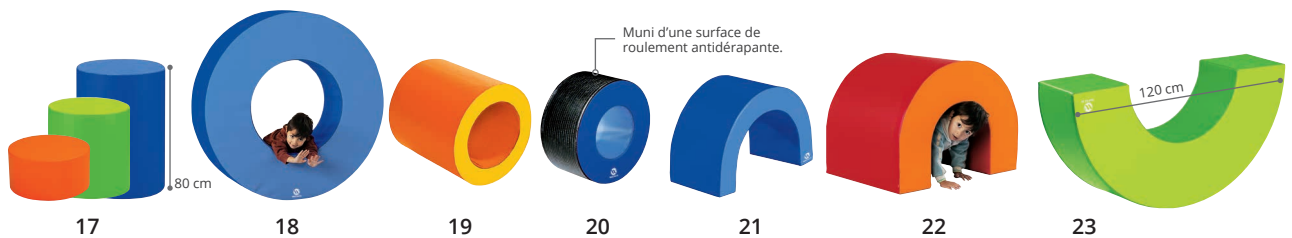

BLOCmodules Réalisé en TOILE ENDUITE.

17	Cylindre	L: 32 cm - Ø 60 cm.	53 232	l'unité	79,90 / 66,58
	Cylindre	L: 60 cm - Ø 60 cm.	00 127	l'unité	142,00 / 118,33
	Cylindre	L: 80 cm - Ø 60 cm.	23 677	l'unité	219,00 / 182,50
18	Grande roue	Ø 120 cm - ép: 30 cm - Ø intérieur: 60 cm.	00 138	l'unité	196,00 / 163,33
19	Tonneau	L: 60 cm - Ø extérieur: 60 cm - Ø intérieur: 40 cm.	00 592	l'unité	130,00 / 108,33
20	Pneu	Ø 60 cm - ép: 30 cm - Ø intérieur: 30 cm.	00 180	l'unité	99,00 / 82,50
21	Babitunnel	L: 60 cm - P: 30 cm - H: 40 cm - ép: 10 cm - Long. de passage: 40 cm.	00 593	l'unité	76,80 / 64,00
22	Tunnel	L: 80 cm - l: 60 cm - H: 60 cm - Long. de passage: 40 cm.	00 133	l'unité	175,00 / 145,83
23	Demi-cercle	Ø 120 cm - ép: 30 cm - Ø intérieur: 60 cm.	00 144	l'unité	122,00 / 101,67

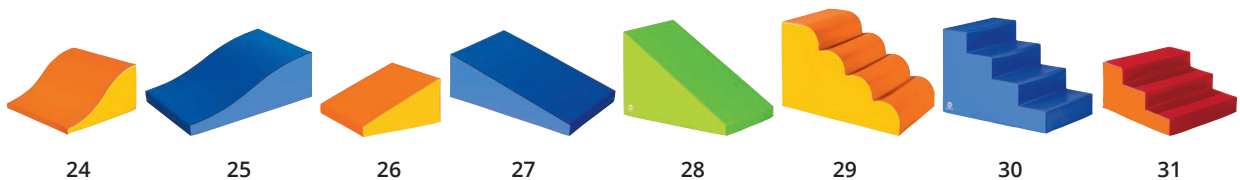

BLOCmodules Réalisé en TOILE ENDUITE. Muni d'un dessous antidérapant.

24	Vague forte	Côté: 60 cm - H: 7 à 30 cm.	00 157	l'unité	75,30 / 62,75
25	Vague douce	L: 90 cm - l: 60 cm - H: 7 à 30 cm.	00 990	l'unité	99,90 / 83,25
26	Trapèze	Côté: 60 cm - H: 7 à 30 cm.	00 124	l'unité	62,50 / 52,08
27	Grande pente	L: 90 cm - l: 60 cm - H: 7 à 30 cm.	00 989	l'unité	85,00 / 70,83
28	Maxi-pente	L: 90 cm - l: 60 cm - H: 7 à 60 cm.	00 101	l'unité	122,00 / 101,67
29	Maxi bosses	L: 90 cm - l: 60 cm - H: 60 cm.	00 158	l'unité	197,00 / 164,17
30	Quatre marches	L: 90 cm - l: 60 cm - H: 60 cm. Marche: H: 15 cm - P: 22,5 cm.	01 317	l'unité	179,00 / 149,17
31	Trois marches	Côté: 60 cm - H: maxi 30 cm - Prof. d'une marche: 20 cm.	00 982	l'unité	75,80 / 63,17

# Gamme BLOCmodules



**A KIT BLOCmodules La plate-forme**  
Composé de : 1 demi-cube, 1 trois marches, 1 vague douce. Encombrement au sol : 210 x 60 cm. Livré avec un guide pédagogique.

30 378 l'ensemble **254,70** **232,00** / 193,33

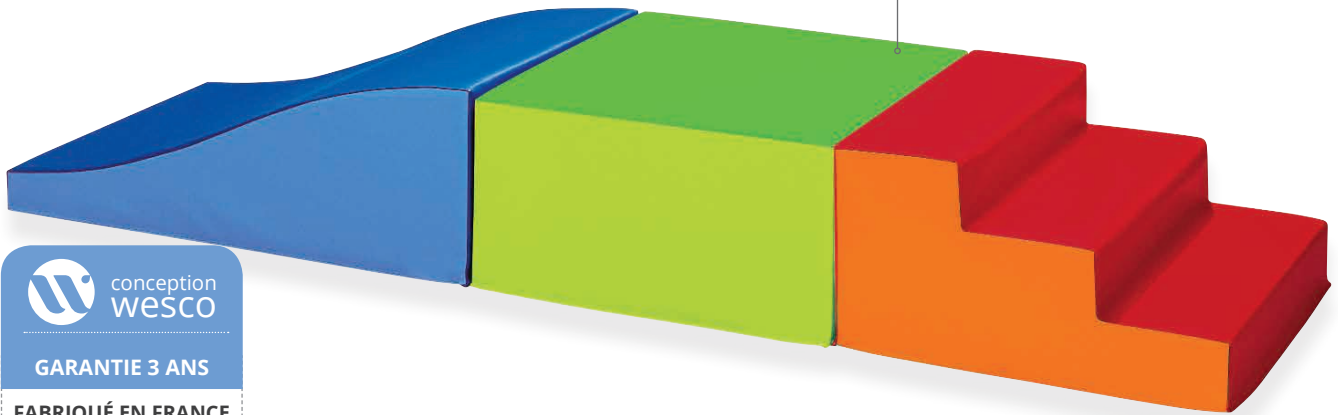

**GARANTIE 3 ANS**

**FABRIQUÉ EN FRANCE**

Conforme à la norme NF S54-300 : sécurité des activités motrices

Toile non feu M2  
Sans phtalates.

Livré avec un guide pédagogique.



+ 3 ans  
Sous la surveillance d'un adulte

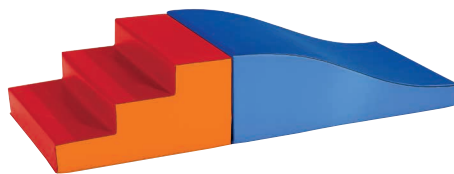

**B**

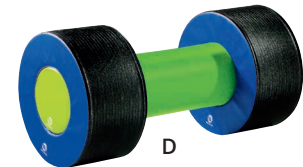

**D**



**C**

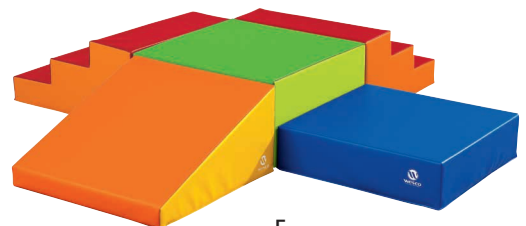

**E**

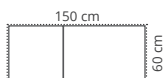

**B KIT BLOCmodules L'escalier-pente**  
Composé de : 1 trois marches, 1 vague douce. Encombrement au sol : 150 cm x 60 cm. Livré avec un guide pédagogique.

30 364 l'ensemble **175,70** **159,00** / 132,50

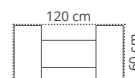

**D KIT BLOCmodules Les roulades** Composé de : 1 cylindre, 2 pneus. Encombrement au sol : 120 x 60 cm. Livré avec un guide pédagogique.

30 366 l'ensemble **284,00** **258,00** / 215,00

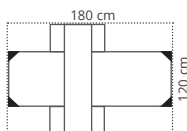

**C KIT BLOCmodules L'équilibre** Composé de : 1 cylindre, 1 tapis de réception 180 x 60 cm, 2 ponts rectangulaires. Encombrement au sol : 180 x 120 cm. Livré avec un guide pédagogique.

34 347 l'ensemble **279,60** **251,00** / 209,17

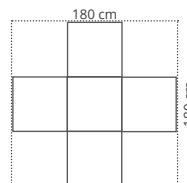

**E KIT BLOCmodules Le palier** Composé de : 2 trois marches, 1 demi-cube, 1 trapèze, 1 quart de cube. Encombrement au sol : 180 cm x 180 cm. Livré avec un guide pédagogique.

30 371 l'ensemble **349,00** **322,00** / 268,33

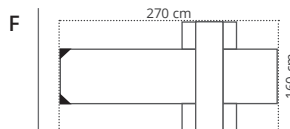

**F KIT BLOCmodules L'arche** Composé de :  
1 trapèze, 1 demi-cercle, 1 tapis de réception, 2  
encastresments en U. Encombement au sol : 270 x  
160 cm. Livré avec un guide pédagogique.

34 352 l'ensemble ~~433,90~~ **409,00** / 340,83



G



H

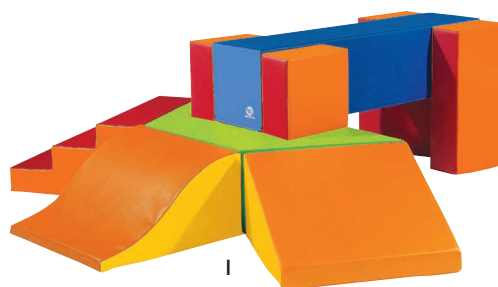

I

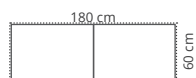

**G KIT BLOCmodules L'escalade** Composé de :  
1 quatre marches, 1 maxi bosses. Encombement au  
sol : 180 cm x 60 cm. Livré avec un guide pédagogique.

30 367 l'ensemble ~~376,00~~ **357,00** / 297,50

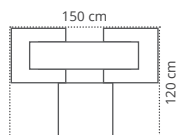

**H KIT BLOCmodules L'anneau** Composé de : 1  
trapèze, 1 grande roue, 2 encastresments en U.  
Encombement au sol : 150 cm x 120 cm. Livré avec  
un guide pédagogique.

30 375 l'ensemble ~~423,90~~ **399,00** / 332,50

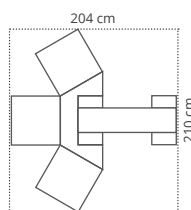

**I KIT BLOCmodules Les 3 entrées** Composé  
de : 2 encastresments en U, 1 banc-poutre, 1 trois  
marches, 1 vague forte, 1 trapèze, 1 demi-hexagone.  
Encombement au sol : 204 cm x 210 cm. Livré avec  
un guide pédagogique.

30 376 l'ensemble ~~585,00~~ **555,00** / 462,50

# Gamme BLOCmodules

**GARANTIE 3 ANS**

**FABRIQUÉ EN FRANCE**

Conforme à la norme  
NF S54-300 : sécurité  
des activités motrices

Toile non feu M2  
Sans phtalates.

Livré avec un guide  
pédagogique.



+ 3 ans  
Sous la surveillance  
d'un adulte

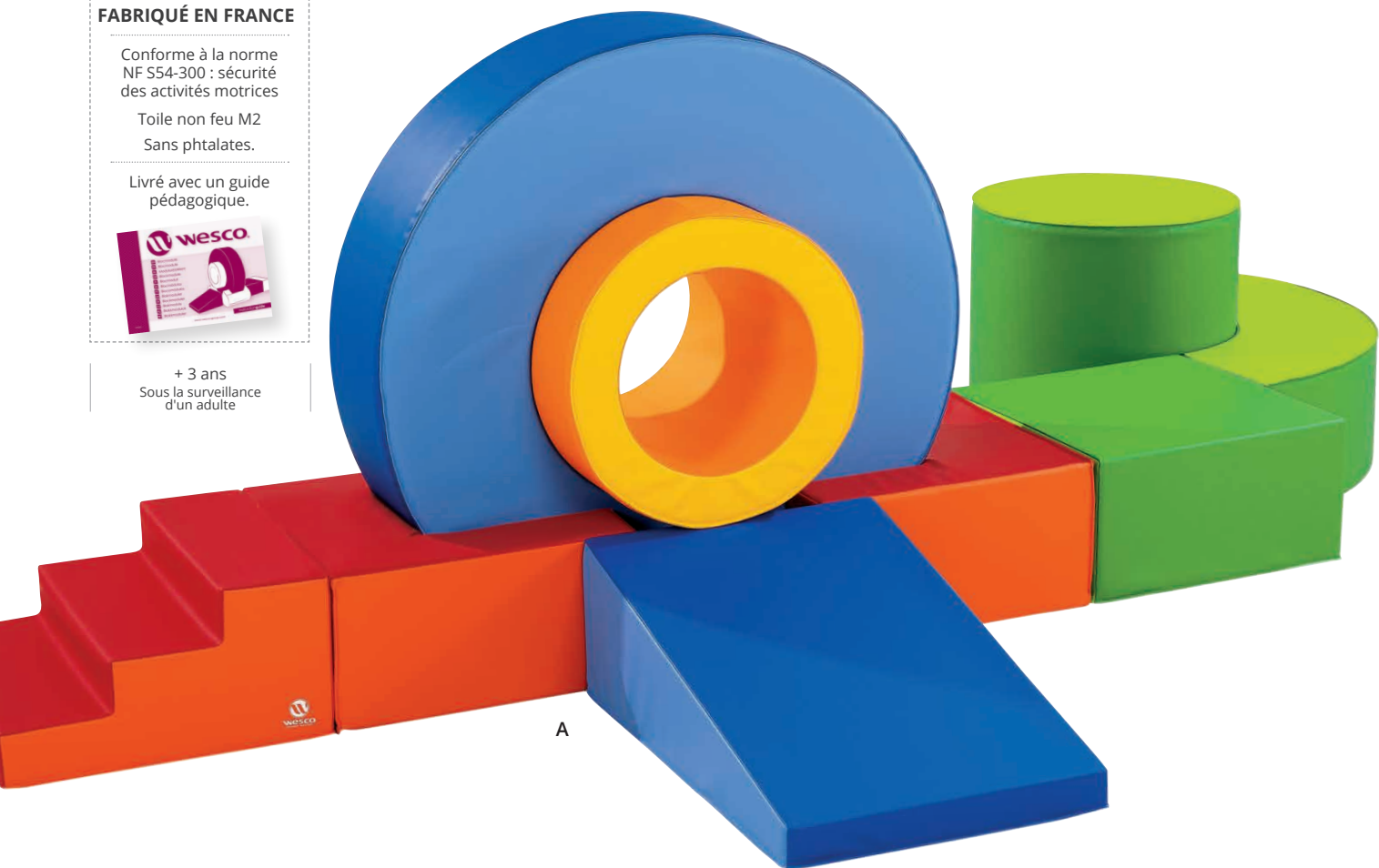

A

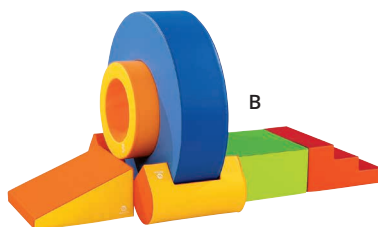

B

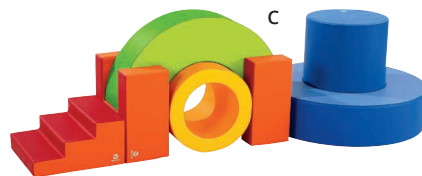

C

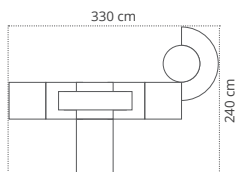

**A** KIT BLOCmodules Serpentin Composé de :  
1 grande roue, 1 tonneau, 1 trois marches, 2  
encastresments en U, 1 grande pente, 1 demi cube, 1  
cylindre et 1 demi cercle. Encombrement au sol : 330  
x 240 cm. Livré avec un guide pédagogique.

39 864 l'ensemble **995,20** **945,00** / 787,50

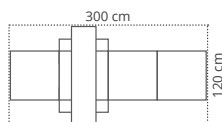

**B** KIT BLOCmodules Dessus Dessous  
Composé de : 1 grande roue, 1 tonneau, 2 petits  
ponts ovales, 1 trapèze, 1 demi cube et 1 trois  
marches. Encombrement au sol : 300 x 120 cm. Livré  
avec un guide pédagogique.

39 863 l'ensemble **676,10** **643,00** / 535,83

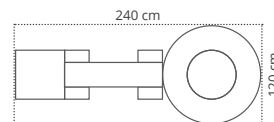

**C** KIT BLOCmodules Le tunnel Composé de :  
7 éléments: 1 cylindre, 1 grande roue, 2 encastresments  
en U, 1 tonneau, 1 demi cercle et 1 trois marches.  
Encombrement au sol : 240 x 120 cm. Livré avec un  
guide pédagogique.

39 865 l'ensemble **908,20** **824,00** / 686,67



### Handisolution

Ces produits sensoriels permettent aux enfants de développer et stimuler leur proprioception et leur équilibre.



## 5 couleurs pour 5 densités différentes !



Trous d'aération



+ 2 ans

**BLOCS DENSITÉS** Les blocs 5 densités permettent d'adapter et de réajuster les acquisitions motrices grâce aux différences de densités. En vrac ou organisés en parcours à plat ou en volume, ils donnent accès à une multitude d'exercices pédagogiques axés sur le développement des perceptions et des aptitudes motrices. Une couleur est attribuée à chaque densité. Composé de : 1 Bloc orange très moelleux (Dureté de 65N), 1 bloc rouge moelleux (110N), 1 bloc violet mi-ferme (170N), 1 bloc bleu ferme (190N), 1 bloc vert très ferme (300N). Bloc : L: 70 cm - l: 20 cm - ép: 15 cm. Réalisé en TOILE ENDUITE. Utilisation à l'intérieur. Livré avec un guide pédagogique.

42 415

les 5

190,00 / 158,33



Test de densité les yeux bandés



conception  
**wesco**

**GARANTIE 3 ANS**

**FABRIQUÉ EN FRANCE**

Conforme à la norme  
NF S54-300 : sécurité  
des activités motrices  
Toile non feu M2  
Sans phtalates.

+ 6 ans  
Sous la surveillance  
d'un adulte

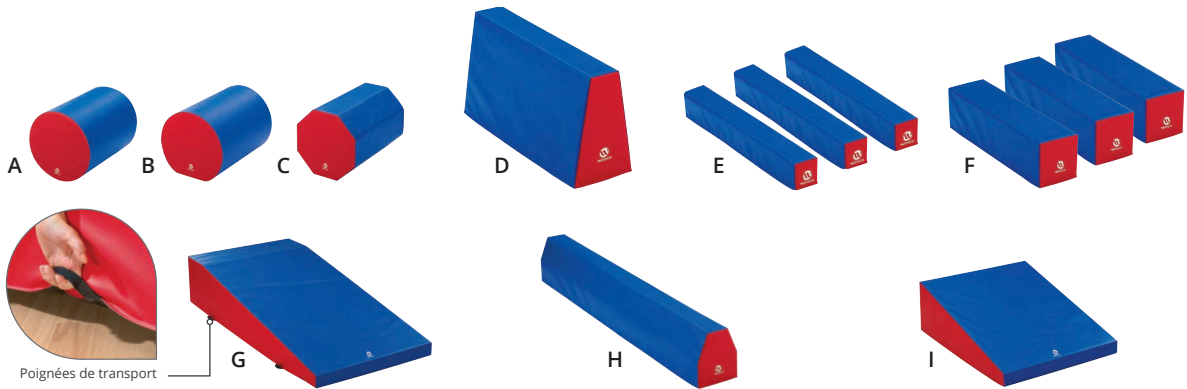

**GYMMODULES** Réalisé en TOILE ENDUITE.

<b>A</b> Maxi cylindre	L: 80 cm - Ø 60 cm.	23 677	l'unité	<b>219,00</b> / 182,50
<b>B</b> Cylindre tronqué	L: 80 cm - Ø 60 cm.	23 678	l'unité	<b>209,00</b> / 174,17
<b>C</b> Octogone	L: 80 cm - Ø 60 cm.	23 679	l'unité	<b>215,00</b> / 179,17
<b>D</b> Haie	L: 80 cm - l: 12 à 25 cm - H: 40 cm.	23 701	l'unité	<b>87,00</b> / 72,50
<b>E</b> Petits obstacles	L: 80 cm - l: 10 cm - H: 10 cm.	23 694	les 3	<b>117,00</b> / 97,50
<b>F</b> Grands obstacles	L: 80 cm - l: 20 cm - H: 20 cm.	23 697	les 3	<b>183,00</b> / 152,50
<b>G</b> Module incliné avec plate-forme	L: 200 cm - l: 100 cm - H: 10 cm à 40 cm.	23 682	l'unité	<b>315,00</b> / 262,50
<b>H</b> Poutre d'équilibre	L: 200 cm - l: 12 à 25 cm - H: 30 cm.	23 692	l'unité	<b>157,00</b> / 130,83
<b>I</b> Module incliné d'évolution	L: 120 cm - l: 100 cm - H: 10 cm à 40 cm.	23 680	l'unité	<b>230,00</b> / 191,67





# Gamme Gymmodules

En supprimant le phénomène d'appréhension, la mousse permet d'augmenter la difficulté des exercices et ainsi de **prendre davantage d'assurance pour s'initier à la gymnastique en toute sécurité.**



## Légers et très robustes

### Mousse ferme et confortable

Mousse de polyéthère d'une densité de 24kg/m<sup>3</sup> pour une longévité supérieure dans le temps : ne s'affaisse pas.

**Pour résister aux tractions les plus intenses.**

### Toile très résistante

Toile enduite sur support en jersey, cousue en continu avec un fil de nylon très résistant. Ce revêtement **ne brûle pas la peau** des enfants par frottement.

### Coutures ultra-résistantes

Tous nos modules sont cousus et sans fermeture à glissière pour ne **pas blesser les enfants**. Nos coutures façon "tapissier" les rendent **hermétiques** et interdisent aux enfants l'accès à l'intérieur.

### Hygiène

La toile enduite **se nettoie facilement** à l'aide d'un chiffon doux à l'eau froide savonneuse ou avec notre produit nettoyant.



Ces produits sont munis de **bandes auto agrippantes** qui permettent de les assembler les uns aux autres.

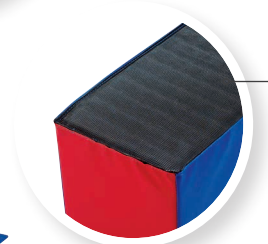
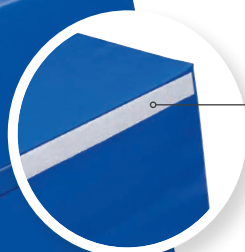

Munis d'un **dessous antidérapant**

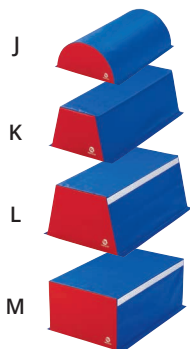

**N**

**GYMMODULES Plinth** Composé de : 2 plates forme de base, 1 module demi-lune. L: 100 cm - l: 60 cm - H: 110 cm.

23 691 l'ensemble ~~594,00~~ **560,00** / 466,67

**O**

**GYMMODULES Cheval de saut** Composé de : 1 plate-forme intermédiaire, 1 plate-forme supérieure, 1 plate-forme de base. L: 100 cm - l: 60 cm - H: 110 cm. Poids : 16,3 kg.

23 690 l'ensemble ~~564,00~~ **519,00** / 432,50

GYMMODULES Réalisé en TOILE ENDUITE.

<b>J</b> Module demi-lune	L: 100 cm - l: 60 cm - H: 30 cm.	23 683	l'unité	<del>168,00</del> / 140,00
<b>K</b> Plate-forme supérieure	L: 100 cm - l: 31 à 44,5 cm - H: 40 cm.	23 689	l'unité	<del>146,00</del> / 121,67
<b>L</b> Plate-forme intermédiaire	L: 100 cm - l: 44,5 à 60 cm - H: 40 cm.	23 686	l'unité	<del>205,00</del> / 170,83
<b>M</b> Plate-forme de base	L: 100 cm - l: 60 cm - H: 40 cm.	23 685	l'unité	<del>213,00</del> / 177,50

Poignée large,  
facile à prendre en main

Angle lesté

## Gymnastique rythmique

+ 3 ans  
Tous nos produits doivent être  
utilisés dans le cadre d'une activité  
surveillée par un adulte.

### Coordination, concentration, adresse

Nous vous proposons une gamme spécialement étudiée pour permettre aux enfants d'aborder progressivement les notions de déplacement, de vitesse et de durée, indispensables à la pratique de la gymnastique rythmique. Ils pourront ainsi s'engager dans des actions individuelles ou collectives et apprendre à mieux contrôler leurs gestes en utilisant du matériel d'initiation.



**A** + 3 ans



**BÂTONS** Longueur 30 cm Ces petits bâtons permettent de développer l'adresse et la coordination chez les débutants. Ø 2,5 cm. L: 30 cm - Poids: 36 g. Réalisé en PLASTIQUE ABS. Coloris au choix : JAUNE (014) - ORANGE (007) - ROUGE (011) - VIOLET (034) - BLEU (002) - VERT (008).

25 239	l'unité	1,50 / 1,25
ASSORTIMENT de 6 couleurs.	00 010 les 6	9,00 <b>8,60</b> / 7,17
ASSORTIMENT de 6 couleurs.	00 191 les 12	18,00 <b>17,50</b> / 14,58

**B** + 3 ans



**GRANDS FOULARDS À LANCER** Les grands foulards permettent d'effectuer des exercices de coordination mais aussi des exercices de lancer/rattraper. Munis d'une poignée et d'un angle lesté pour un contrôle optimal du geste. ASSORTIMENT de 6 couleurs. Côté: 50 cm - Poids: 60 g. Réalisé en TISSU. Lavage à 30 °C.

00 883	les 6	19,90 / 16,58
--------	-------	---------------

**C** + 3 ans



**CERCEAU ROND THERMO SOUDÉ Ø 50 cm** Ø: 50 cm. Réalisé en PLASTIQUE. Coloris au choix : JAUNE (014) - ROUGE (011) - BLEU (002) - VERT (008).

44 399	l'unité	3,90 / 3,25
--------	---------	-------------

+ 3 ans



**CERCEAU ROND THERMO SOUDÉ Ø 65 cm** Ø: 65 cm. Réalisé en PLASTIQUE. Coloris au choix : BLANC (001) - JAUNE (014) - ROUGE (011) - BLEU (002) - VERT (008).

44 401	l'unité	4,90 / 4,08
--------	---------	-------------

+ 3 ans



**POIGNÉES À RUBANS** Plus simples à manier que les rubans de gymnastique rythmique, ces poignées à rubans sont idéales pour inciter les enfants à réaliser des mouvements plus ou moins lents et coordonnés. ASSORTIMENT DE 6 couleurs. Réalisé en PLASTIQUE et en SATIN.

**D** Rubans courts L: 28 cm - l: 1,5 cm.

11 755	les 6	22,00 / 18,33
--------	-------	---------------

**E** Rubans longs L: 58 cm - l: 1,5 cm.

11 756	les 6	25,00 / 20,83
--------	-------	---------------

**F** + 3 ans



**BALLON D'INITIATION À LA GYMNASTIQUE RYTHMIQUE** Spécialement étudié pour la gymnastique rythmique, ce ballon a une peau épaisse et un poids élevé, également réparti pour un équilibre optimal. Ø 16 cm - Poids: 360 g. Réalisé en PLASTIQUE SOUPLE. Livré gonflé. Coloris au choix : JAUNE (014) - ORANGE (007) - ROUGE (011) - VIOLET (034) - BLEU (002) - VERT (008).

00 322	l'unité	7,90 / 6,58
à partir de 3	l'unité	7,20 / 6,00
ASSORTIMENT de 6 couleurs.	11 399 les 6	47,40 <b>43,00</b> / 35,83

**G** + 3 ans



**MASSUE DE GYMNASTIQUE RYTHMIQUE** L: 35 cm - Poids: environ 86 g. Réalisé en PLASTIQUE très robuste. Coloris au choix : BLANC (001) - JAUNE (014) - ROUGE (011) - BLEU (002) - VERT (008).

24 842	l'unité	2,50 / 2,08
ASSORTIMENT de 5 couleurs.	24 844 les 5	12,50 <b>11,40</b> / 9,50

**H** + 3 ans



**RUBANS DE DANSE** Les dimensions de ces rubans sont adaptées à une utilisation dans un espace restreint et pour de jeunes enfants. Chaque baguette est munie de 2 rubans synthétiques. ASSORTIMENT de 6 couleurs. Baguette : L: 23 cm. Rubans: L: 90 cm - l: 2,5 cm. Réalisé en PLASTIQUE (manche) et TISSU (ruban).

51 209	les 6	8,50 / 7,08
--------	-------	-------------

**I** + 3 ans

**MAXI RUBANS DE GYMNASTIQUE RYTHMIQUE** Ils permettent d'enchaîner des mouvements chorégraphiques de plus ou moins forte amplitude. Bâton plastifié : L: 50 cm. Ruban : L: 4 m - l: 5 cm - Env. 25 g. Réalisé en PLASTIQUE (manche) et TISSU (ruban).

Lot de 4 ASSORTIMENT de 4 couleurs (JAUNE - ROUGE - BLEU - VERT).		
00 323	les 4	26,90 / 22,42
Lot de 6 ASSORTIMENT de 6 couleurs (JAUNE - ORANGE - ROUGE - VIOLET - BLEU - VERT).		
11 423	les 6	39,90 / 33,25



**KIT N°1 Initiation à la gymnastique rythmique** Composé de : 6 bâtons 30 cm, 1 lot de 6 foulards à lancer, 1 lot de 6 poignées à rubans 58 cm. ASSORTIMENT de 6 couleurs.

24 401	l'ensemble	53,90 <b>51,20</b> / 42,67
--------	------------	----------------------------



**KIT N°2 Initiation à la gymnastique rythmique** Composé de : 5 massues, 6 ballons d'initiation, 1 lot de 6 rubans. ASSORTIMENT de couleurs.

24 406	l'ensemble	99,80 <b>91,00</b> / 75,83
--------	------------	----------------------------



A

Excellentes propriétés dynamiques



B



C

**Texture très douce et souple**  
Plus légers, ces gros ballons peuvent supporter une charge allant jusqu'à 200 kg. Ils peuvent être utilisés gonflés ou semi-gonflés.

+ 3 ans

**A BALLON ROLL** Réalisé en PLASTIQUE. Livré non gonflé.

Ø	Poids	H.mini	H.maxi
65 cm	1,30 kg.	35 cm	40 cm.
86 cm	2,30 kg.	49 cm	55 cm.
90 cm	2,5 kg.	50 cm	55 cm.
100 cm	3 kg.	65 cm	70 cm.

Couleur	Code	Unité	Prix
ROUGE	(011)	00 388	32,50 / 27,08
JAUNE	(014)	00 389	46,80 / 39,00
Transparent avec balles colorées.		01 419	49,50 / 41,25
BLEU	(002)	00 390	69,40 / 57,83

+ 3 ans

**B GROS BALLON** Réalisé en PLASTIQUE. Livré non gonflé.

Ø	Poids
45 cm	600 g.
55 cm	840 g.
65 cm	1,20 kg.
75 cm	1,60 kg.
85 cm	2 kg.
95 cm	2,38 kg.
120 cm	4,20 kg.

Couleur	Code	Unité	Prix
JAUNE	(014)	00 384	12,20 / 10,17
ROUGE	(011)	00 385	15,90 / 13,25
BLEU	(002)	01 146	17,50 / 14,58
JAUNE	(014)	00 386	20,50 / 17,08
ROUGE	(011)	01 404	31,00 / 25,83
BLEU	(002)	00 387	33,70 / 28,08
ROUGE	(011)	01 418	67,00 / 55,83

+ 3 ans

**C GROS BALLON ULTRALÉGER** Réalisé en PLASTIQUE. Livré non gonflé.

Ø	Poids
55 cm	540 g.
65 cm	900 g.
75 cm	1,35 kg.
85 cm	1,35 kg.
95 cm	1,40 kg.

Couleur	Code	Unité	Prix
ROSE	(003)	00 397	18,70 / 15,58
BLEU	(002)	01 152	22,40 / 18,67
JAUNE	(014)	00 398	27,90 / 23,25
ROUGE	(011)	01 173	32,40 / 27,00
BLEU	(002)	00 399	43,40 / 36,17



# Gymnastique rythmique

Légers et très résistants, ces ballons géants s'utilisent pour des exercices de motricité intensifs, individuels ou collectifs.

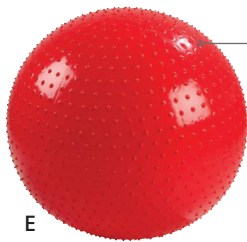
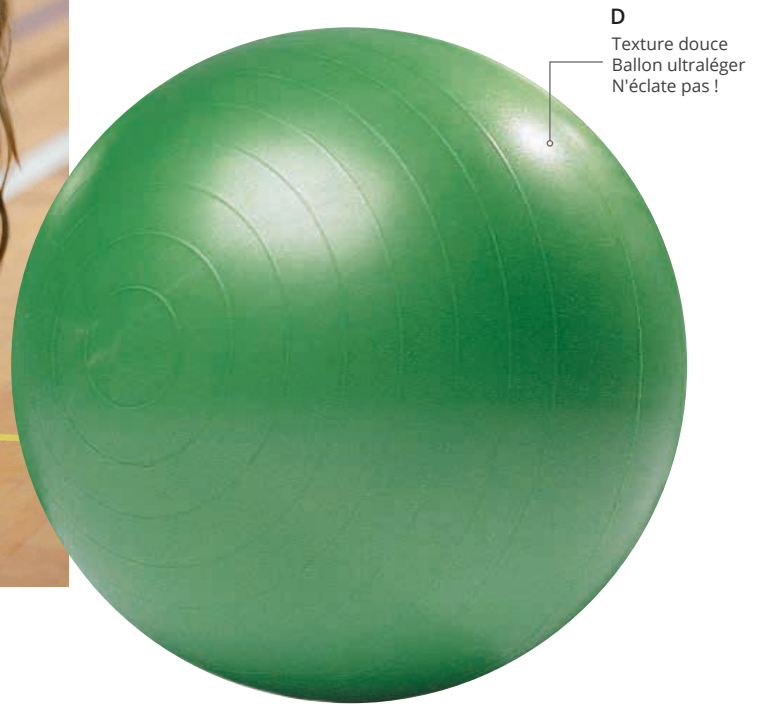

Stimulation tactile

E



F

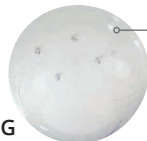

G

Grelots



➔ Les ballons de cette page sont gonflables à l'aide des pompes page 100

+ 3 ans

**D BALLON DE SÉCURITÉ** Réalisé grâce à un procédé de fabrication utilisant une matière synthétique homogène, ce ballon élimine tout risque d'éclatement soudain en cas de perforation brutale provoquée par un objet pointu. De ce fait, l'utilisateur est à l'abri d'une chute intempestive et brutale. Réalisé en PLASTIQUE. Livré non gonflé.

				l'unité
Ø 55 cm - Poids: 1,15 kg.	● VERT (008)	01 155	18,90 / 15,75	
Ø 65 cm - Poids: 1,20 kg.	● JAUNE (014)	01 156	22,40 / 18,67	
Ø 75 cm - Poids: 1,35 kg.	● VERT (008)	01 157	26,70 / 22,25	

+ 3 ans

**E BALLE SENSORIELLE** Réalisé en PLASTIQUE souple et doux. Livré non gonflé.

				l'unité
Ø 65 cm - Poids: 1,5 kg.	● VERT (008)	01 308	24,90 / 20,75	
Ø 100 cm - Poids: 3,2 kg.	● ROUGE (011)	01 303	73,00 / 60,83	

+ 3 ans

**F BALLON CRISTAL AUX BALLE MULTICOLORES** Ce ballon renferme des balles colorées qui se projettent sur les parois à chaque rebond. PVC non toxique, sans phtalates et sans latex. Ø 50 cm. Réalisé en PLASTIQUE. Livré non gonflé.

00 378	l'unité	24,90 / 20,75
--------	---------	---------------

+ 3 ans

**G BALLON CRISTAL MUSICAL** Ce gros ballon contient quatre grelots qui permettent un repérage sonore très apprécié. Ø 55 cm. Réalisé en PLASTIQUE. Livré non gonflé.

01 151	l'unité	26,00 / 21,67
--------	---------	---------------



# Cirque

**+ 3 ans**  
Tous nos produits doivent être utilisés dans le cadre d'une activité surveillée par un adulte.



Grégory,  
Chef de produits  
Sport chez Wesco.

*Complément indispensable de la gymnastique rythmique, la jonglerie, plus complexe, apprend véritablement aux enfants à contrôler leur corps. Artistique, elle engage les enfants dans des actions collectives visant à communiquer aux autres des sentiments, une émotion...*

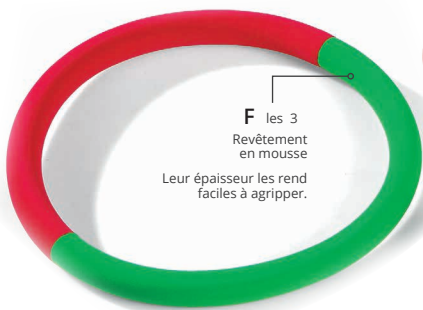
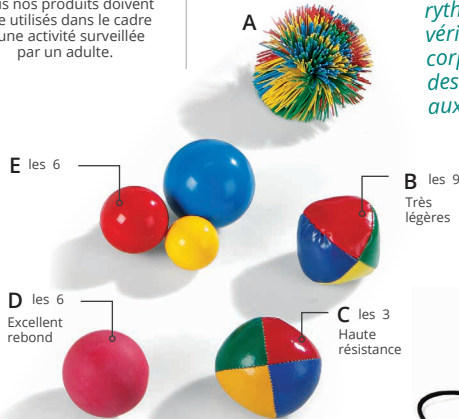

**A** + 3 ans  
**BALLE POMPON** Ø 7 cm - Poids: 50 g. Réalisé en CAOUTCHOUC.

46 669 l'unité **2,60 / 2,17**  
à partir de 6 l'unité **2,30 / 1,92**

**B** + 3 ans  
**BALLES À JONGLER 1er prix** Ø 6,5 cm - Poids: 75 g. Réalisé en TOILE ENDUITE et remplies de billes de plastique. Livré avec un guide de 24 pages.  
01 531 les 9 **12,40 / 10,33**

**C** + 3 ans  
**BALLES À JONGLER Haute résistance** Conçues spécialement pour les utilisations intensives. Ø 6,5 cm - Poids: 85 g. Réalisé en VINYLE (peau) et remplies de granules en PLASTIQUE.  
51 641 les 3 **9,90 / 8,25**

**D** + 3 ans  
**Ø 6,5 cm PETITE BALLE PLEINE** Poids 66 g. Coloris DIVERS (171).  
00 838 les 6 **10,38**  
**9,90 / 8,25**

**E** + 3 ans  
**PETITES BALLES CREUSES** Composé de : 2 balles creuses jaunes : Ø 4 cm - Poids: 21 g, 2 balles creuses rouges : Ø 5,5 cm - Poids: 36 g et 2 balles creuses bleues : Ø 7 cm - Poids: 51 g. Coloris assortis. Réalisé en PLASTIQUE SOUPLE. Livré gonflé.  
01 127 les 6 **7,30 / 6,08**

**F** + 3 ans  
**ANNEAUX SOFT À JONGLER** Composés de 2 couleurs et recouverts d'un revêtement ultradoux, ils sont aussi très résistants et conviennent aussi bien pour le jonglage que pour des exercices de lancer. Ø 33,5 cm - ép. 3 cm. Réalisé en MOUSSE (extérieur) et en PLASTIQUE (intérieur).  
11 335 les 3 **16,00 / 13,33**

**G** + 3 ans  
**ANNEAUX DE JONGLERIE** Pour améliorer la précision du geste et devenir un as du lancer et de la réception ! Réalisé en PLASTIQUE.  
Ø 24 CM Composé de : 3 anneaux de jonglerie Ø 24 cm. Ø 24 cm - l: 3,5 cm.  
54 953 les 3 **4,90 / 4,08**  
Ø 32 CM Composé de : 3 anneaux de jonglerie Ø 32 cm. Ø 32 cm - l: 3,5 cm.  
54 954 les 3 **4,90 / 4,08**

**H** + 3 ans  
**BILBOQUET** Excellent exercice de dextérité. Légers et sans danger, il est idéal pour s'amuser pendant des heures. Cornet : L: 16 cm. Balle : Ø 6,5 cm. Réalisé en PLASTIQUE.  
53 963 l'unité **2,50 / 2,08**

**I** + 3 ans  
**MASSUES DE JONGLERIE** Massues en plastique pour l'initiation des tout-petits. ASSORTIMENT de couleurs. L: 45 cm - Ø 7 cm - Poids: 100 g. Réalisé en PLASTIQUE.  
51 203 les 3 **15,50 / 12,92**

**J** + 3 ans  
**BALLES FOULARDS À JONGLER NUMÉROTÉES** Balles numérotées de 1 à 6. ASSORTIMENT DE 6 couleurs. Balle : Ø 6 cm - Foulard : 30 cm. Réalisé en TISSU.  
51 208 les 6 **9,90 / 8,25**

**+ 3 ans**  
**KIT Jonglerie** Composé de : 3 massues, 3 anneaux et 3 balles haute résistance. Anneaux : Ø 32 cm - Balles : Ø 6,5 cm - Massues : L: 45 cm - Ø 7 cm.  
54 952 l'ensemble **30,30**  
**26,90 / 22,42**

# Coordination, contrôle, précision



**K + 4 ans**

**DIABOLO** Le diablo vous permet de faire, outre de multiples lancers, des figures spectaculaires. Diabolo : Ø 8,5 cm - H: 10 cm. Bâton : L: 49 cm - Ø 1,2 cm - Poids: diablo : 160 g. Réalisé en PLASTIQUE et en PIN. Livré avec un fichier d'exercices de 12 pages. Coloris au choix : JAUNE (014) - ORANGE (007) - ROUGE (011) - VIOLET (034) - BLEU (002) - VERT (008).

32 035 l'unité **10,70 / 8,92**

ASSORTIMENT DE 6 couleurs.	11 421 les 6	<b>58,50 / 48,75</b>
	64,29	

**L + 3 ans**

**PLUMES DE PAON** Placez la plume sur la paume de la main. Regardez vers le haut. Ensuite, déplacez-la vers le bout du doigt puis vers le dos de la main... Excellent moyen pour apprendre la méthode de base de la jonglerie : le regard montant. L. moyenne : 100 cm.

19 441 les 12 **29,90 / 24,92**

**M + 3 ans**

**FOULARDS À JONGLER** Le foulard est un très bon accessoire pour apprendre à décomposer ses gestes et s'initier à la jonglerie. ASSORTIMENT de couleurs. Côté: 40 cm. Réalisé en TISSU.

51 201 les 10 **13,50 / 11,25**

**N + 6 ans**

**PAIRE DE BOLS DE JONGLERIE** La pratique du bols de jonglerie combine à la fois des mouvements croisés dynamiques et esthétiques pour créer des figures artistiques. Il peut être aussi utilisé pour des chorégraphies de danse. Les rubans de tissu satiné donnent un bel impact visuel tout en évitant les problèmes d'emmêlage. Bols L: 15 cm - Ø 4,5 cm - Poids: 0,240 kg. Coloris DIVERS (171).

44 402 la paire **17,70 / 14,75**

**O + 5 ans**

**ASSIETTES CHINOISES** Accessoires indispensables dans la panoplie du jongleur. Composé de : 6 assiettes, 6 baguettes et un fichier d'exercices de 6 pages. ASSORTIMENT DE 6 couleurs. Assiette : Ø 23,5 cm - ép: 3 cm. Réalisé en PLASTIQUE.

11 422 les 6 **18,70 / 15,58**

**P + 5 ans**

**BÂTON DU DIABLO** Le principe consiste à faire tourner le bâton en l'air au moyen des deux baguettes de contrôle. De quoi développer la dextérité et l'adresse des petits et des grands ! L: 60 cm - Poids: 236 g. Réalisé en MOUSSE (manche) et en TISSU (franges).

31 631 l'unité **18,90 / 15,75**

**Lot de 46 éléments !**

+ 5 ans Pour 15 enfants

**KIT Initiation à la jonglerie** Composé de : 12 balles à jongler, 3 massues junior initiation, 6 anneaux junior 24 cm, 3 assiettes chinoises + baguettes plastiques, 3 diabolos, 6 foulard à jongler, 13 livrets pédagogiques.

44 422 l'ensemble **169,00 / 140,83**







**GARANTIE 3 ANS**

**FABRIQUÉ EN EUROPE**

Conforme à la norme  
NF S54-300 : sécurité  
des activités motrices  
Sans phtalates.

2 à 6 ans  
Sous la surveillance  
d'un adulte

## Gamme Scogym TACTIK

La gamme SCOGYM Tactik a été imaginée pour répondre aux besoins des enfants de tester leurs limites et vaincre leurs peurs. Ces expériences leur permettront de prendre confiance et s'aventurer sur de nouveaux parcours.

La gamme SCOGYM Tactik est conçue pour travailler le sens de l'équilibre, stimuler le sens tactile, l'observation, la coordination et le renforcement musculaire. Entièrement modulable, elle vous permettra de réaliser un apprentissage progressif.

## Vivre de nouvelles expériences sensorielles !



Juliette Lequinio,  
Ergothérapeute

*J'ai eu l'occasion de tester un kit Scogym Tactik, en partenariat avec Wesco. Ces kits permettent de multiplier les activités, de varier les supports et les difficultés. D'un point de vue pratique, ils sont transportables dans un sac dédié, ce qui est idéal pour les ergothérapeutes comme moi qui travaillons à domicile !*



**Les modules bois et plastique sont compatibles !**

**Stabilité :**

garantie par de larges plots monoblocs

**Robustesse :**

spécialement conçus pour les activités de motricité et pour une utilisation intensive

**Sécurité :**

base antidérapante, aucun angle vif

**Hygiène :**

se nettoie facilement à l'aide d'un chiffon et de notre produit nettoyant

**Assemblage facile :**

fixation par simple clipsage

**Grande modularité :**

pour construire des parcours



Retrouvez les différents  
exercices proposés par  
Juliette Lequinio sur le site  
[www.juliettelequinio.fr](http://www.juliettelequinio.fr)



### Niveau 1 :

Très proches du sol, ces exercices de motricité permettent aux plus petits d'être rassurés. À utiliser de préférence pieds nus pour intensifier les sensations et la prise de conscience corporelle.



### Niveau 2 :

Monter, descendre, passer dessus... Les parcours sont plus hauts avec des plans inclinés pour perfectionner la motricité.



**GARANTIE 3 ANS**

**FABRIQUÉ EN EUROPE**

Conforme à la norme NF S54-300 : sécurité des activités motrices  
Sans phtalates.

2 à 6 ans  
Sous la surveillance d'un adulte

## Gamme Scogym TACTIK

Deux hauteurs pour une expérience progressive !

## Niveau 1 : parcours sensoriel au ras du sol



**KIT Scogym TACTIK Basic** Composé de : 3 lattes, 1 vague, 1 latte pente et sa bascule, 1 latte motricité, 2 bâtons et 1 sac de rangement.

50 016 l'ensemble ~~242,50~~  
**223,00** / 185,83



**KIT Scogym TACTIK Sensoriel** Composé de : 1 latte vague mousse, 1 latte personnalisable, 1 latte miroir, 4 liaisons, 2 bâtons et 1 sac de rangement.

50 012 l'ensemble ~~296,70~~  
**276,00** / 230,00



**KIT Scogym TACTIK Équilibre** Composé de : 1 latte vague mousse, 1 latte pente et sa bascule, 1 latte motricité, 2 bâtons, 4 liaisons et 1 sac de rangement.

50 011 l'ensemble ~~325,60~~  
**303,00** / 252,50



**KIT Scogym TACTIK Motricité** Composé de : 1 latte vague mousse, 1 latte pente, 1 latte motricité, 1 latte personnalisable, 4 liaisons, 3 bâtons et 1 sac de rangement.

50 013 l'ensemble ~~358,40~~  
**331,00** / 275,83



**MAXI KIT Scogym TACTIK** Composé de : 1 latte vague mousse, 1 latte pente et sa bascule, 1 latte motricité, 1 latte personnalisable, 1 latte miroir, 6 liaisons, 3 bâtons et 1 sac de rangement.

50 009 l'ensemble ~~478,40~~  
**445,00** / 370,83



Niveaux 1 et 2



Niveau 2 : parcours plus hauts avec plans inclinés pour une difficulté progressive



**KIT Scogym TACTIK MAXIMIX** Composé de : 3 lattes, 1 vague, 1 latte pente et sa bascule, 1 latte motricité, 1 latte miroir, 1 bâton, 1 cerceau Ø 50 cm, 2 petits plots et 1 sac de rangement.

50 014

l'ensemble

~~299,50~~

**279,00** / 232,50



**KIT Scogym TACTIK 46 pièces** Composé de : 3 petits plots, 3 grands plots, 3 anneaux Ø 18 cm, 3 cerceaux Ø 35 cm, 3 cerceaux Ø 60 cm, 4 bâtons de 30 cm, 8 bâtons de 70 cm, 1 lot de 6 pinces doubles pour bâtons, 1 lot de 6 pinces doubles pour cerceaux, 1 lot de 4 panneaux d'orientation, 2 cordes de 5 m, 1 sac de rangement. Livré avec un guide pédagogique.

41 321

l'ensemble

~~168,90~~

**149,00** / 124,17



**KIT Scogym TACTIK MAXI CLIMB** Composé de : 2 lattes, 3 petits plots, 2 plots inclinés, 3 grands plots, 1 latte motricité, 1 latte personnalisable, 1 bâton et 1 sac de rangement.

50 015

l'ensemble

~~237,40~~

**224,00** / 186,67



**KIT Scogym TACTIK 49 pièces** Composé de : 2 petits plots, 2 plots inclinés, 2 grands plots, 3 cerceaux Ø 50 cm, 3 cerceaux Ø 60 cm, 8 bâtons de 70 cm, 1 lot de 6 pinces doubles pour cerceaux, 1 lot de 6 pinces doubles pour bâtons, 1 lot de 12 pieds, 4 balles soft Ø 7 cm, 1 sac de rangement. Livré avec un guide pédagogique.

41 323

l'ensemble

~~168,90~~

**151,00** / 125,83

## Niveau 2 : parcours plus hauts avec plans inclinés pour une difficulté progressive



**KIT Scogym TACTIK 11 pièces** Composé de : 3 lattes, 2 petits plots, 2 plots inclinés, 2 grands plots, 1 cerceau Ø 50 cm, 1 sac de rangement (90 x 55 x 20 cm). Livré avec un guide pédagogique.

45 554

l'ensemble

~~145,70~~

**131,00** / 109,17



**KIT Scogym TACTIK 51 pièces** Composé de : 6 petits plots, 2 plots inclinés, 2 cerceaux Ø 35 cm, 6 cerceaux Ø 50 cm, 16 bâtons de 70 cm, 1 lot de 6 pinces doubles pour bâtons, 1 sac de rangement, 1 lot de 6 pinces doubles pour cerceaux, 4 balles soft Ø 7 cm. Livré avec un guide pédagogique.

41 326

l'ensemble

~~186,00~~

**167,00** / 139,17



**KIT Scogym TACTIK 34 pièces** Composé de : 3 lattes, 4 petits plots, 2 plots inclinés, 2 grands plots, 4 cerceaux Ø 50 cm, 4 bâtons de 100 cm, 1 lot de 6 pinces doubles pour bâtons, 1 lot de 2 liaisons, 1 valise de rangement. Livré avec un guide pédagogique.

41 327

l'ensemble

~~208,00~~

**190,00** / 158,33

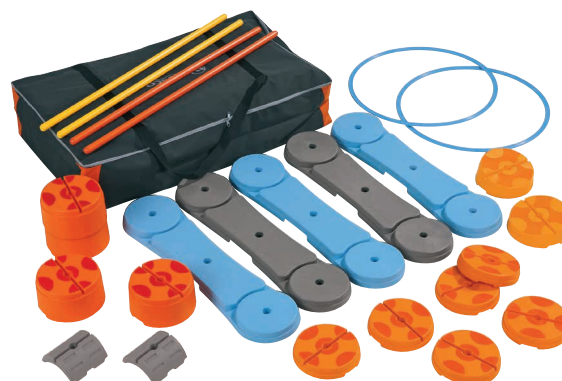

**KIT Scogym TACTIK 26 pièces** Composé de : 5 lattes, 6 petits plots, 2 plots inclinés, 2 grands plots, 2 cerceaux Ø 60 cm, 4 bâtons de 100 cm, 1 lot de 2 liaisons, 1 valise de rangement. Livré avec un guide pédagogique.

41 324

l'ensemble

~~256,40~~

**235,00** / 195,83



**KIT Scogym TACTIK 41 pièces** Composé de : 5 lattes, 10 petits plots, 2 plots inclinés, 4 grands plots, 2 cerceaux Ø 60 cm, 3 bâtons de 100 cm, 1 lot de 6 pinces doubles pour bâtons, 1 lot de 6 pinces doubles pour cerceaux, 1 lot de 2 liaisons, 1 obstacle vague, 1 valise de rangement. Livré avec un guide pédagogique.

41 325

l'ensemble

~~318,00~~

**290,00** / 241,67



**KIT Scogym TACTIK 45 pièces** Composé de : 7 lattes, 10 petits plots, 2 plots inclinés, 4 grands plots, 2 cerceaux Ø 60 cm, 4 bâtons de 100 cm, 1 lot de 6 pinces doubles pour bâtons, 1 lot de 6 pinces doubles pour cerceaux, 1 lot de 2 liaisons, 1 obstacle vague, 1 valise de rangement. Livré avec un guide pédagogique.

41 329

l'ensemble

~~359,80~~

**319,00** / 265,83

## Gamme Scogym TACTIK

### Composez vos kits selon vos besoins !

#### Niveau 1 : parcours sensoriel au ras du sol

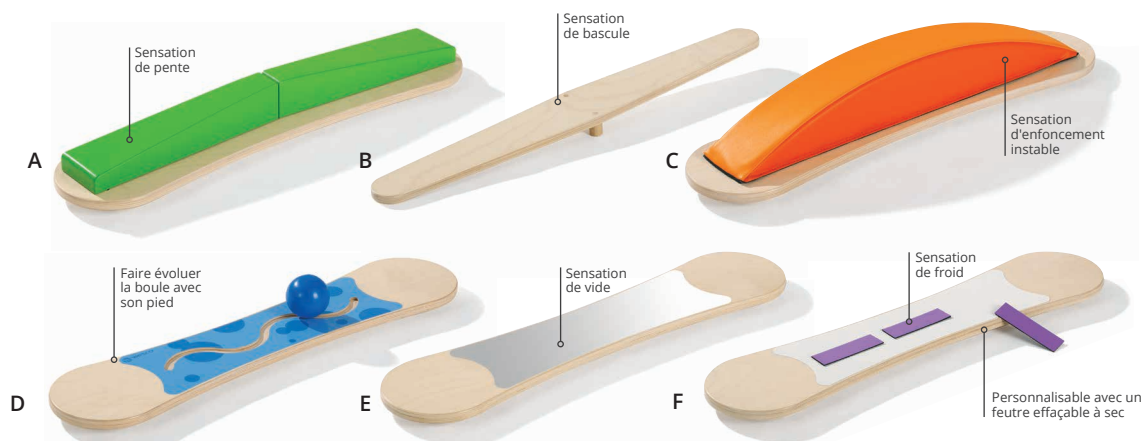

Réalisé en MULTIPLIS verni et en BOIS MASSIF. Livré avec un guide pédagogique.

<b>A</b> LATTE PENTE Scogym TACTIK	L: 81 cm - l: 18 cm - H: 9 cm.	50 001	l'unité	<b>57,00</b> / 47,50
<b>B</b> BASCULE Scogym TACTIK	L: 72 cm - l: 9,5 cm.	50 003	l'unité	<b>20,50</b> / 17,08
<b>C</b> LATTE VAGUE MOUSSE Scogym TACTIK	L: 81 cm - l: 18 cm - H: 12 cm.	50 005	l'unité	<b>59,00</b> / 49,17
<b>D</b> LATTE MOTRICITÉ Scogym TACTIK	L: 81 cm - l: 18 cm - ép: 1,8 cm.	50 008	l'unité	<b>46,90</b> / 39,08
<b>E</b> LATTE MIROIR Scogym TACTIK	L: 81 cm - l: 18 cm - ép: 1,8 cm.	50 004	l'unité	<b>44,50</b> / 37,08
<b>F</b> LATTE FRESH Scogym TACTIK	L: 81 cm - l: 18 cm - ép: 1,8 cm.	50 006	l'unité	<b>51,00</b> / 42,50

2 à 6 ans

**LIAISON PLATE Scogym TACTIK** Indispensable, la liaison TACTIK permet de faire la jonction entre les lattes. Avec ses 4 trous, elle offre également la possibilité de créer une intersection entre 3 lattes ou de positionner des bâtonnets pour créer des parcours plus complexes. Ø 35 cm - ép: 1,8 cm. Réalisé en MULTIPLIS verni et en BOIS MASSIF.

50 007 l'unité **27,50** / 22,92

Indispensable

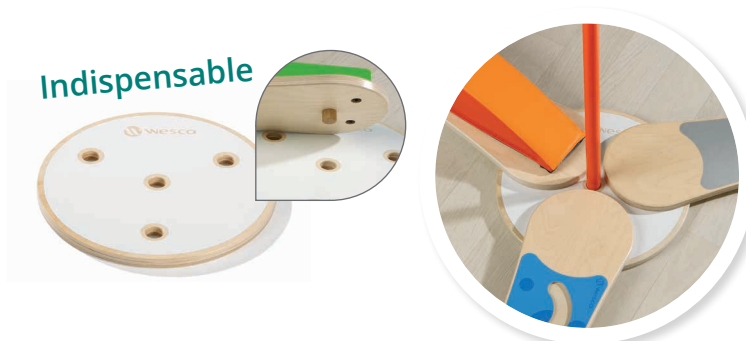



Retrouvez nos sacs page 102  
Retrouvez nos cerceaux et bâtons p.84 - 85



## Niveau 2 : parcours plus hauts avec plans inclinés pour une difficulté progressive

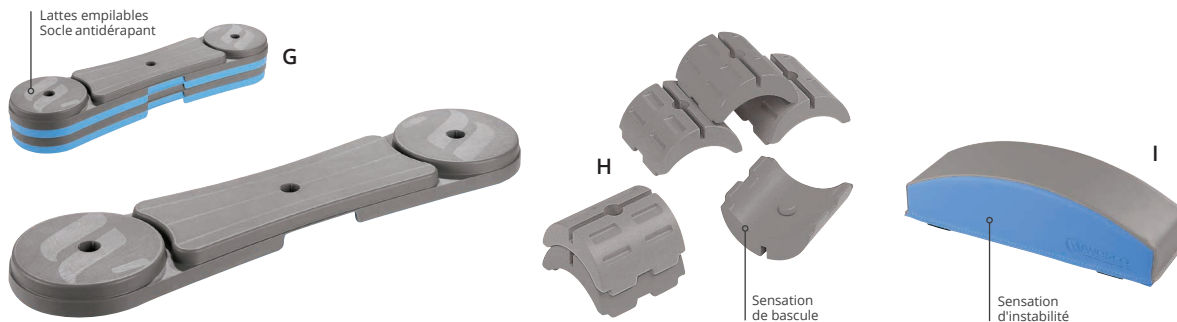

Coloris au choix

						à partir de 4	à partir de 8
<b>G</b> LATTE Scogym TACTIK	L: 86,5 cm - l: 21 cm - H: 4,5 cm.	● BLEU (002) - GRIS (006)	41 215	l'unité	19,90 / 16,58	18,90 / 15,75	17,90 / 14,92
<b>H</b> EQUILIBLOC Scogym TACTIK	Côté: 14 cm - H: 7 cm - Ép. max. 3,5 cm.		32 014	les 2	9,00 / 7,50	8,60 / 7,17	8,00 / 6,67
<b>I</b> VAGUE Scogym TACTIK	L: 40 cm - l: 13 cm - H: 10 cm.		41 281	l'unité	26,20 / 21,83	-	-

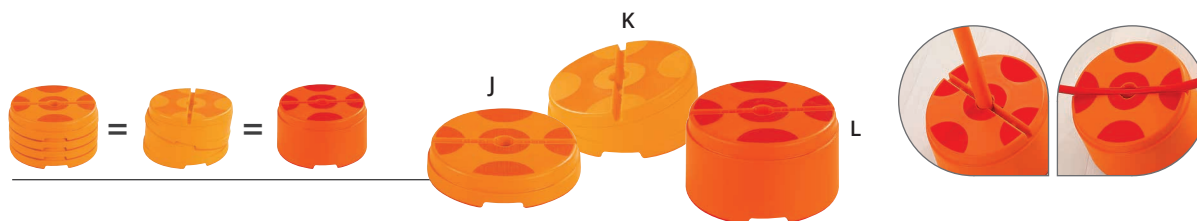

LIAISON Scogym TACTIK Réalisé en POLYÉTHYLÈNE épais. Utilisation à l'intérieur comme à l'extérieur.

						à partir de 4	à partir de 8
<b>J</b> PLOT Scogym TACTIK	H: 4,5 cm - Ø 21 cm.		41 217	l'unité	5,60 / 4,67	5,30 / 4,42	5,00 / 4,17
<b>K</b> PLOT INCLINÉ Scogym TACTIK	H: 9,5 cm - Ø 21 cm.		41 216	l'unité	12,40 / 10,33	11,60 / 9,67	11,00 / 9,17
<b>L</b> GRAND PLOT Scogym TACTIK	H: 12 cm - Ø 21 cm.		41 244	l'unité	9,40 / 7,83	9,00 / 7,50	8,50 / 7,08

# Parcours d'équilibre



**A** Faciles à assembler

**E**

**B** Rebondissant

**F**

**D**

**C**

**Souples,**  
elles s'écrasent et reprennent  
immédiatement leur forme.

**A + 2 ans**  
**PARCOURS D'ÉQUILIBRE La rivière** Faciles à assembler et à articuler, ces éléments permettent de réaliser une infinité de parcours d'équilibre. Composé de : 6 lattes et 1 jonction. Coloris assortis. L : 36 cm - l : 12 cm - ép : 4,7 cm. Réalisé en POLYPROPYLENE. Muni d'un dessous antidérapant.

28 422 l'ensemble **61,00 / 50,83**

**B + 2 ans**  
**ROCHER D'ÉQUILIBRE REBONDISSANT** Ce rocher dispose d'une base souple et d'une plateforme soutenue par trois ressorts en acier solides pour permettre le rebond. L'enfant devra ajuster sa position pour trouver l'équilibre. Ce rocher s'utilise seul ou en complément de nos parcours de motricité afin de développer l'équilibre et la coordination. Coté : 37 cm - ép : 10 cm. Réalisé en CAOUTCHOUC. Coloris VERT (008).

53 858 l'unité **39,90 / 33,50**

**C + 3 ans**  
**DEMI-SPHÈRES SOUPLES** De couleurs vives et assorties, elles sont très utiles dans le cadre d'activités motrices et pour travailler l'équilibre en passant de l'une à l'autre sur la pointe des pieds. Les demi-sphères sont gonflables avec une pompe à aiguille pour varier la stabilité. Coloris assortis. Ø 13,2 cm - H : 5,5 cm. Réalisé en PLASTIQUE SOUPLE.

53 849 les 6 **33,50 / 27,92**

**+ 4 ans**  
**ROCHERS D'ÉQUILIBRE** Ces grands rochers permettent de créer des parcours développant l'équilibre et la coordination. Réalisé en PLASTIQUE RIGIDE. Muni de patins antidérapants.

**D**  
**Petite taille** Grand rocher : Côté : 37 cm - ép : 8,5 cm. Petit rocher : Côté : 25 cm - ép : 4,2 cm.

00 749 les 6 **52,90 / 44,08**

**E**  
**Grande taille** Grand rocher : Côté : 42 cm - ép : 25,5 cm. Moyen rocher : Côté : 40 cm - ép : 17,5 cm. Petit rocher : Côté : 37 cm - ép : 7,5 cm.

29 088 les 5 **98,40 / 82,00**

**F + 3 ans**  
**JEU D'ÉQUILIBRE Chapeau de clown** Formé de 5 pièces, ce chapeau est modulable selon le degré de difficulté souhaité, en utilisant ou non toutes les pièces. Une fois le chapeau positionné sur sa tête, l'enfant doit se tenir droit et ne pas faire de gestes brusques, ce qui stimule la concentration et la coordination. Idéal pour une utilisation sur nos parcours de motricité. H : 21 cm - Ø 16 cm. Réalisé en PLASTIQUE.

54 132 l'unité **19,90 / 16,58**

**MAXI LOT ROCHERS D'ÉQUILIBRE D + E** 31 627 l'ensemble **151,30 139,00 / 115,83**





**Très résistante**  
Embouts manchonnés  
Ø: 6 cm

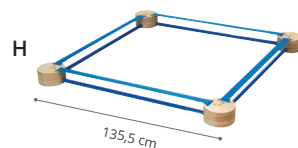
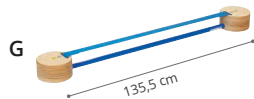

+ 3 ans

**SANGLE D'ÉQUILIBRE - INITIATION À LA SLACKLINE** Ce kit d'initiation à la Slackline permet de stimuler le sens de l'équilibre, la coordination et la concentration. Cette activité permet également aux enfants de mieux appréhender la hauteur ainsi que l'orientation dans l'espace. Les sangles sont antidérapantes et leur tension est ajustable. Contient un livret pédagogique proposant des exemples d'activités. Poids maximum : 60 kg. Réalisé en BOIS (plots) et TISSU SYNTHÉTIQUE (sangles). Livré à plat, à monter soi-même.

			l'ensemble	
<b>G Simple</b>	L: 135,5 cm - l: 5 cm - H: 11 cm. Plot : Ø 18 cm.	51 130	195,00 / 162,50	
<b>H Carré</b>	L: 135,5 cm - l: 5 cm - H: 11 cm - Plots: Ø 18 cm.	51 131	495,00 / 412,50	

**I + 3 ans**

**CORDE D'ÉQUILIBRE** Elle vous donne la possibilité d'organiser de nombreuses activités motrices : jeux d'adresse, sauts, jeux d'équilibre... Lancés sur cette forme instable, les enfants prendront de l'assurance. Compliquez le jeu en leur demandant de ne plus regarder le sol et d'avancer grâce à leur sens tactile. L: 2 m - Ø 6 cm. Réalisé en POLYPROPYLENE - embouts manchonnés.

01 115	l'unité	122,00 / 101,67
--------	---------	-----------------



+ 3 ans

**DISQUES TACTILES** Agréables à toucher, ces disques comprennent 5 reliefs et coloris différents. Les mini disques dans les mains, et les grands posés sur le sol, les utilisateurs peuvent effectuer des parcours d'association (les yeux bandés ou non). Composé de : 5 mini disques, 5 grands disques et un bandeau pour cacher les yeux. Ø 27 cm - ép: 3 cm. Réalisé en PLASTIQUE et en CAOUTCHOUC.

			l'ensemble	
<b>J Disques tactiles 1</b>		19 480	75,90 / 63,25	
<b>K Disques tactiles 2</b>		29 756	75,90 / 63,25	
<b>MAXI LOT DISQUES TACTILES</b>	<b>J + K</b>	29 757	151,80	138,00 / 115,00



**nouveau**  
**DALLES SENSORI-MOTRICES**  
L: 50 cm - l: 50 cm.

55 236 les 6 295,00 / 245,83



+ 3 ans page 89  
**CERCLES SENSORIELS MARQUAGE AU SOL**  
En plastique  
Ø 8 et 25 cm.

48 687 les 10 42,90 / 35,75



# ACTIVITÉS COLLECTIVES

**42** \_  
KIT ÉCONOMIQUES

**46** \_  
FOOTBALL

**48** \_  
BASKETBALL

**50** \_  
RUGBY

**51** \_  
VOLLEY-BALL

**52** \_  
HANDBALL

**54** \_  
TCHOUKBALL

**55** \_  
BALLONS GÉANTS

**56** \_  
ULTIMATE

**57** \_  
LA CROSSE ET POLO

**58** \_  
HOCKEY



# Kits économiques

plus de produits, encore plus d'économies !



**KIT BALLEES SOFT** Tailles mixtes Composé de : 1 balle Ø 7 cm, 1 balle Ø 12 cm, 1 balle Ø 16 cm, 1 balle Ø 20 cm. Ø 7 cm - Poids: 10 g. Ø 12 cm - Poids: 50 g. Ø 16 cm - Poids: 110 g. Ø 20 cm - Poids: 290 g. Utilisation à l'intérieur.

54 373 les 4 ~~39,40~~ **35,50** / 29,58



**KIT BALLONS DE JEU Éveil** Composé de : 1 balle soft peau renforcée Ø 15 cm, 1 balle soft Ø 8 cm, 1 balle rigide surface antidérapante Ø 18 cm, 1 balle lisse à peau épaisse Ø 18 cm, 1 balle lisse à peau épaisse Ø 14 cm et 1 sac de transport. La balle soft peau renforcée: Ø 15 cm.

53 466 l'ensemble ~~29,80~~ **27,00** / 22,50



**KIT BALLEES DE SPORT** en peau de mousse Tailles mixtes Composé de : 1 balle Ø 15 cm, 1 balle Ø 18 cm, 1 balle Ø 24 cm. Ø 15 cm - Poids: 200 g. Ø 18 cm - Poids: 300 g. Ø 24 cm - Poids: 400 g. Utilisation à l'intérieur. Livré non gonflé.

54 380 les 3 ~~20,60~~ **18,50** / 15,42



**KIT BALLONS DE SPORT** Initiation Composé de : 1 ballon de rugby Junior Taille 3, 1 ballon de volley bimatière, 1 ballon de basketball Junior Taille 5, 1 ballon de football Ultra soft Taille 3, 1 ballon de handball Junior Taille 0 et 1 sac de transport. Ballon de volleyball: Ø 21 cm.

53 468 l'ensemble ~~44,30~~ **39,90** / 33,25



**KIT BALLEES SOFT** Peau renforcée Tailles mixtes Composé de : 6 ballons Ø 7 cm, 6 ballons Ø 15 cm, 6 ballons Ø 20 cm. Ø 7 cm - Poids: 16 g. Ø 15 cm - Poids: 70 g. Ø 20 cm - Poids: 200 g. Utilisation à l'intérieur.

54 376 les 18 ~~162,90~~ **147,00** / 122,50



**KIT BALLEES LISSES À PEAU ÉPAISSE** Tailles mixtes Composé de : 6 ballons Ø 14 cm, 6 ballons Ø 18 cm et 6 ballons Ø 22 cm. Ø 14 cm - Poids: 140 g. Ø 18 cm - Poids: 160 g. Ø 22 cm - Poids: 180 g. Utilisation à l'intérieur. Livré non gonflé.

54 361 les 18 ~~73,80~~ **66,80** / 55,67



**BALLONS DE FOOTBALL Ultra soft** Ballon en caoutchouc souple et alvéolé. Sa matière lui confère un amorti doux, agréable et sécurisant pour les enfants. La couleur contrastée a été spécialement étudiée pour une visualisation optimale. Son revêtement alvéolé et antidérapant augmente l'adhérence de la balle et réduit l'usure. Il est adapté à un usage intensif en milieu scolaire. Réalisé en CAOUTCHOUC. Utilisation à l'intérieur comme à l'extérieur. Livré non gonflé.

Taille 3	50 805	les 18	<del>190,80</del>	<b>163,00</b> / 135,83
Taille 5	50 804	les 18	<del>212,40</del>	<b>183,00</b> / 152,50



**KIT 3 BALLONS CYCLE 1** Composé de : 1 ballon de football T3, 1 ballon de handball T0 et 1 ballon de basketball T3. Ballon de football : Ø 18 cm - Poids 300 g.

50 809 les 3 ~~23,50~~ **20,80** / 17,33



**KIT 3 BALLONS CYCLE 2** Composé de : 1 ballon de football T5, 1 ballon de handball T1 et 1 ballon de basketball T5. Ballon de football : Ø 22 cm - Poids 410 g.

50 811 les 3 ~~28,90~~ **26,40** / 22,00



**KIT MULTISPORT ENTRAÎNEMENT** rugby, volley, basket, foot, hand  
Composé de : 2 ballons de handball soft & good grip T3, 2 ballons de rugby good grip T4, 2 ballons de volleyball good grip T5, 2 ballons de football Air mattress pro T5, 2 ballons de basket training T7. Livré non gonflé. Coloris au choix : ROUGE/ ORANGE (039) - BLEU/VIOLET (002) - JAUNE/VERT (030).

48 259 les 10 ~~142,00~~ **126,00** / 105,00



**KIT MULTISPORT INITIATION** rugby, volley, basket, foot, hand  
Composé de : 2 ballons de basket junior T5, 2 ballons de foot junior T5, 2 ballons de volley junior T5, 2 ballons de rugby junior T3, 2 ballons de hand junior T1. Livré non gonflé. Coloris au choix : BLEU (002) - VERT/JAUNE (030) - ROUGE/ ORANGE (039).

48 246 les 10 ~~86,20~~ **77,00** / 64,17



**KIT MULTISPORT INITIATION** Sports collectifs : basket, volley, hand  
Composé de : 6 ballons de basket junior T5, 6 ballons de volleyball junior T5, 6 ballons de handball junior T1. ASSORTIMENT de 6 couleurs. Livré non gonflé.

48 348 les 18 ~~145,80~~ **129,00** / 107,50



**KIT MULTISPORT INITIATION** rugby, volley, basket, foot, hand  
Composé de : 6 ballons de basket junior T5, 6 ballons de foot junior T5, 6 ballons de volley junior T5, 6 ballons de rugby junior T3, 6 ballons de hand junior T1. ASSORTIMENT de 6 couleurs. Livré non gonflé.

48 245 les 30 ~~258,60~~ **229,00** / 190,83



## Balles et ballons d'activités en mousse (balles increvables et non gonflables)

**Handisolution**  
Ces balles permettent la mise en place d'exercices de renforcement musculaire de la main pour les enfants ayant des difficultés de préhension.

**BALLONS DE SPORT en mousse haute densité** Ballon en mousse haute densité recouverte d'une peau protectrice qui rend la mousse imputrescible. Il absorbe les chocs et reprend toujours sa forme initiale. Il offre un faible rebond et ne détériore par les sols. Réalisé en POLYURÉTHANE. Lavage à l'éponge. Utilisation à l'intérieur.

<b>A Football</b>			l'unité
Ø 21 cm - Poids: 314 g.	47 408	9,00 / 7,50	
	à partir de 3	8,20 / 6,83	

<b>B Volleyball</b>			l'unité
Ø 20 cm - Poids: 290 g.	47 405	10,20 / 8,50	
	à partir de 3	9,20 / 7,67	

<b>C Basketball</b>			l'unité
Ø 20 cm - Poids: 290 g.	47 406	10,20 / 8,50	
	à partir de 3	9,20 / 7,67	

<b>D BALLON DE FOOTBALL Soft touch</b>			
Ces balles de qualité supérieure sont enduites d'une peau protectrice, lavable et très résistante qui rend la mousse inaccessible. Elles sont donc idéales pour les plus petits. Ballon de jeu en mousse enduite d'une peau protectrice qui rend la mousse inaccessible. Imputrescible, il absorbe les chocs et reprend facilement sa forme initiale. Réalisé en MOUSSE et PLASTIQUE. Lavage à l'éponge. Utilisation à l'intérieur. Coloris au choix : ORANGE (007) - BLEU (002) - VERT (008).			
Ø 18 cm - Poids: 225 g.	30 397	11,60 / 9,67	l'unité
	à partir de 3	10,20 / 8,50	

**E BALLES SOFT Peau renforcée** Réalisé en MOUSSE et PLASTIQUE. Lavage à l'éponge. Utilisation à l'intérieur.

À l'unité : coloris divers. Lot de 6 : assortiment de 6 couleurs.

Ø 7 cm - Poids: 16 g.			
54 364	l'unité	3,30 / 2,75	
52 184	les 6	19,90 / 16,58	
Ø 15 cm - Poids: 70 g.			
52 761	l'unité	9,00 / 7,50	
51 207	les 6	48,00 / 40,00	
Ø 20 cm - Poids: 200 g.			
54 365	l'unité	15,90 / 13,25	
51 205	les 6	95,00 / 79,17	

**F BALLES SOFT** Très flexibles, ces balles d'exercices sont faciles à prendre en main. Réalisé en MOUSSE de polyuréthane. Utilisation à l'intérieur.

			l'unité
Ø 7 cm - Poids: 10 g.	52 323	1,60 / 1,33	
Ø 12 cm - Poids: 50 g.	52 324	6,10 / 5,08	
Ø 16 cm - Poids: 110 g.	32 762	11,80 / 9,83	
Ø 20 cm - Poids: 290 g.	34 641	19,90 / 16,58	

**G BALLON SOFT ULTRASOUPLE** Ce ballon permet de pratiquer des activités sans rebond. Il est cousu et revêtu d'une couche de polyester, permettant une bonne absorption des chocs. Facile à prendre en main, il est idéal pour travailler les mouvements de la main, du bras... Réalisé en TISSU rempli de ouate. Utilisation à l'intérieur.

			l'unité
Ø 22,5 cm - Poids: 250 g.	31 488	18,50 / 15,42	
	à partir de 3	16,70 / 13,92	

**H BALLON en mousse** Très souple, ce ballon offre un faible rebond et ne détériore pas les sols. Réalisé en MOUSSE.

			l'unité
Ø 12 cm	53 843	3,00 / 2,50	
Ø 20 cm	53 844	6,70 / 5,58	

➔ Retrouvez nos accessoires de gonflage page 100



# Balles et ballons d'activités

en plastique et caoutchouc  
(bon rebond et gonflables)

+ 3 ans  
Sous la surveillance  
d'un adulte

Surface antidérapante  
et ultra-résistante

Léger et  
ultra-résistant

M

Grelots à l'intérieur

L

K



I

Ultraléger  
Toucher doux et  
préhension facile  
peau épaisse



Gonflage  
simple avec  
paille fournie



L



**K** **BALLES LISSES À PEAU ÉPAISSE** Légères, ces balles creuses possèdent une peau épaisse garantissant une grande résistance et un excellent rebond. Réalisé en PLASTIQUE SOUPLE. Livré non gonflé. Coloris au choix : JAUNE (014) - ORANGE (007) - ROUGE (011) - VIOLET (034) - BLEU (002) - VERT (008).

	01 124	l'unité	3,70 / 3,08
Ø 14 cm - Poids: 140 g.	11 393	les 6	<del>22,20</del> 19,90 / 16,58
	01 125	l'unité	4,00 / 3,33
Ø 18 cm - Poids: 160 g.	11 394	les 6	<del>24,00</del> 21,60 / 18,00
	01 126	l'unité	4,60 / 3,83
Ø 22 cm - Poids: 180 g.	11 395	les 6	<del>27,60</del> 24,90 / 20,75

**L** **BALLES À GRELOTS** ASSORTIMENT de 6 couleurs. Ø 18 cm - Poids: 200 g. Réalisé en PLASTIQUE. Utilisation à l'intérieur.

00 720 les 6 47,70 / 39,75

**M** **BALLES SOUPLES** Surface antidérapante Ces balles possèdent un revêtement d'une grande douceur et souplesse facilitant ainsi la prise en main. Réalisé en CAOUTCHOUC. Utilisation à l'intérieur. Livré non gonflé. Coloris DIVERS (171).

	42 844	l'unité	7,00 / 5,83
Ø 18 cm - Poids 320 g.	00 718	les 6	<del>42,00</del> 37,50 / 31,25
	42 845	l'unité	8,10 / 6,75
Ø 20 cm - Poids: 400 g.	00 719	les 6	<del>48,60</del> 44,00 / 36,67

**I** **BALLES DE SPORT** en peau de mousse Conçue dans la même matière que nos balles ultralégères, cette gamme s'utilise dans de multiples activités motrices, de gym douce, etc... La peau plus épaisse garantit une grande résistance et un excellent rebond. Toucher doux et préhension ultra facile. Réalisé en PLASTIQUE SOUPLE Utilisation à l'intérieur. Livré non gonflé. Coloris ROSE (003).

		l'unité	
Ø 15 cm - Poids: 200 g.	01 778	6,40 / 5,33	à partir de 3
	01 779	7,00 / 5,83	5,40 / 4,50
Ø 18 cm - Poids: 300 g.		6,00 / 5,00	à partir de 3
	01 780	7,20 / 6,00	6,20 / 5,17
Ø 24 cm - Poids: 400 g.		6,20 / 5,17	à partir de 3

**J** **BALLONS PAILLE ULTRALÉGERS** en peau de mousse Soyeux au toucher, ils se déplacent doucement dans l'air. Gonflables à la bouche par des enfants de plus de 3 ans. Réalisé en PLASTIQUE SOUPLE Utilisation à l'intérieur. Livré non gonflé, avec une paille. Coloris au choix : JAUNE (014) - ROUGE (011) - BLEU (002).

	32 023	les 5	19,90 / 16,58
Ø 23 cm - Poids: 80 g.	00 770	les 10	<del>39,80</del> 36,90 / 30,75

Tous nos produits doivent être utilisés dans le cadre d'une activité surveillée par un adulte.

# Football

Pour vous aider à choisir :

Taille 3	Ø 18 cm	300 g	Les dimensions des ballons varient en fonction du niveau de gonflage: 0,8 à 1 bar
Taille 4	Ø 20 cm	300 - 360 g	
Taille 5	Ø 22 cm	310 - 430 g	

Lucie, Designer chez Wesco

Adaptés à tous les niveaux d'utilisation et à toutes les surfaces de jeu, nos ballons sont conçus et testés pour offrir une durabilité maximale.



à partir de **6,30 €**

**nouveau**  
Taille 3



BALLON DE FOOTBALL Junior

Initiation

Touché doux et soft  
Résistance et sécurité  
Rebond de qualité

PLASTIQUE.

Coloris au choix JAUNE (014) - ORANGE (007) - ROUGE (011) - VIOLET (034) - BLEU (002) - VERT (008)

T3 uniquement disponible en JAUNE (014) - ROUGE (011) - BLEU (002)

Taille 3		
56 423	l'unité	7,40 / 6,17
à partir de 3	l'unité	6,70 / 5,58
à partir de 6	l'unité	6,50 / 5,42
à partir de 12	l'unité	6,30 / 5,25

Taille 4		
42 828	l'unité	7,50 / 6,25
à partir de 3	l'unité	6,90 / 5,75
à partir de 6	l'unité	6,70 / 5,58
à partir de 12	l'unité	6,30 / 5,25

ASSORTIMENT de 6 couleurs.

48 111 ~~45,00~~ **39,90** / 33,25

Taille 5		
00 850	l'unité	8,60 / 7,17
à partir de 3	l'unité	7,80 / 6,50
à partir de 6	l'unité	7,60 / 6,33
à partir de 12	l'unité	6,90 / 5,75

ASSORTIMENT de 6 couleurs.

24 848 ~~51,60~~ **45,90** / 38,25

**nouveau**

Taille 3  
Taille 5



BALLON DE FOOTBALL Bimatère

Initiation

Double pari : mousse et plastique  
Touché doux et soft  
Résistance et sécurité  
Rebond de qualité

MOUSSE et PLASTIQUE.

Coloris au choix JAUNE (014) - ORANGE (007) - ROUGE (011) - VIOLET (034) - BLEU (002) - VERT (008)

T3 uniquement en VERT (008)  
T5 uniquement en VERT (008)

Taille 3		
56 425	l'unité	9,10 / 7,58
à partir de 3	l'unité	8,20 / 6,83
à partir de 6	l'unité	7,90 / 6,58
à partir de 12	l'unité	7,30 / 6,08

Taille 4		
31 896	l'unité	10,70 / 8,92
à partir de 3	l'unité	9,70 / 8,08
à partir de 6	l'unité	9,40 / 7,83
à partir de 12	l'unité	8,70 / 7,25

ASSORTIMENT de 6 couleurs.

00 459 ~~64,20~~ **56,40** / 47,00

Taille 5		
56 426	l'unité	11,50 / 9,58
à partir de 3	l'unité	10,40 / 8,67
à partir de 6	l'unité	10,20 / 8,50
à partir de 12	l'unité	9,80 / 8,17



BALLON DE FOOTBALL Soft Initiation

Initiation

Revêtement lisse  
Haute résistance  
Rebond de qualité  
Adapté aux revêtements durs et abrasifs

CAOUTCHOUC.

Coloris au choix JAUNE (014) - ORANGE (007) - ROUGE (011) - VIOLET (034) - BLEU (002)

Taille 5		
47 975	l'unité	10,80 / 9,00
à partir de 3	l'unité	9,70 / 8,08
à partir de 6	l'unité	9,50 / 7,92
à partir de 12	l'unité	9,20 / 7,67



Retrouvez les tutoriels pédagogiques Football de notre partenaire

**actibloom**

sur [www.wesco.fr/actibloom](http://www.wesco.fr/actibloom)



Retrouvez nos buts page 93 à 95



BALLON DE FOOTBALL Éco-responsable Taille 4  
Ø 21 cm - Poids: 360 g.

35 613	l'unité	9,90 / 8,25
à partir de 3	l'unité	8,90 / 7,42
à partir de 6	l'unité	8,70 / 7,25
à partir de 12	l'unité	7,90 / 6,58





En quantité, c'est **plus économique** jusqu'à **- 20 %**

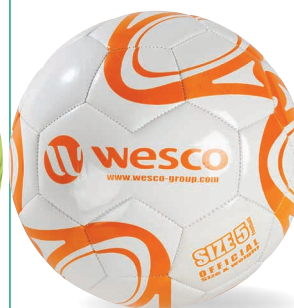

★ Le choix de l'expert !

**nouveau**



**BALLON DE FOOTBALL Street Soccer**

Initiation et entraînement

Ultra résistant  
Idéal pour une utilisation sur bitume ou terrain abrasif  
Grande adhérence  
Spécial cour de récréation

CAOUTCHOUC.

Coloris au choix JAUNE (014) - ORANGE (007) - ROUGE (011) - VIOLET (034) - BLEU (002) - VERT (008)

T4 uniquement en BLEU (002)

Taille 3		
47 982	l'unité	11,50 / 9,58
à partir de 3	l'unité	10,40 / 8,67
à partir de 6	l'unité	10,20 / 8,50
à partir de 12	l'unité	9,20 / 7,67

ASSORTIMENT de 6 couleurs.  
48 048 ~~69,90~~ **59,20** / 49,33

Taille 4		
56 422	l'unité	14,20 / 11,83
à partir de 3	l'unité	12,90 / 10,75
à partir de 6	l'unité	12,50 / 10,42
à partir de 12	l'unité	11,90 / 9,92

Taille 5		
47 983	l'unité	13,50 / 11,25
à partir de 3	l'unité	11,90 / 9,92
à partir de 6	l'unité	11,60 / 9,67
à partir de 12	l'unité	10,60 / 8,83

ASSORTIMENT de 6 couleurs.  
48 049 ~~79,20~~ **67,90** / 56,58



**BALLONS DE FOOTBALL Ultra soft**

Initiation et entraînement

Revêtement alvéolé souple et antidérapant  
Grande adhérence et rebond de qualité  
Résistant et confort de jeu par absorption des chocs

CAOUTCHOUC.

Coloris au choix JAUNE (014) - ORANGE (007) - ROUGE (011) - VIOLET (034) - BLEU (002) - VERT (008)

Taille 3		
47 976	l'unité	10,60 / 8,83
à partir de 3	l'unité	9,60 / 8,00
à partir de 6	l'unité	9,30 / 7,75
à partir de 12	l'unité	9,00 / 7,50

ASSORTIMENT de 6 couleurs.  
48 053 ~~63,60~~ **56,20** / 46,83

Taille 5		
47 977	l'unité	11,80 / 9,83
à partir de 3	l'unité	10,80 / 9,00
à partir de 6	l'unité	10,50 / 8,75
à partir de 12	l'unité	9,50 / 7,92

ASSORTIMENT de 6 couleurs.  
48 054 ~~70,80~~ **62,60** / 52,17

**BALLON DE FOOTBALL en salle**

Entraînement et compétition

Revêtement souple garantissant un minimum de bruit  
Ne marque pas le sol  
Faible rebond  
Sécurité optimale

FEUTRINE.

Coloris JAUNE (014)

Taille 3		
47 985	l'unité	14,30 / 11,92
à partir de 3	l'unité	12,90 / 10,75
à partir de 6	l'unité	12,60 / 10,50
à partir de 12	l'unité	11,50 / 9,58

Taille 5		
47 986	l'unité	17,50 / 14,58
à partir de 3	l'unité	15,80 / 13,17
à partir de 6	l'unité	15,40 / 12,83
à partir de 12	l'unité	14,00 / 11,67



**BALLON DE FOOTBALL Cousu Air Mattress Pro**

Entraînement et compétition

Revêtement absorbant pour un meilleur contrôle  
Panneaux cousus  
Haute résistance et précision  
Spécial clubs

POLYURÉTHANE.

Coloris au choix JAUNE (014) - ORANGE (007) - ROUGE (011) - VIOLET (034) - BLEU (002) - VERT (008)

T3 uniquement disponible en BLEU (002)

Taille 3		
47 979	l'unité	18,00 / 15,00
à partir de 3	l'unité	16,20 / 13,50
à partir de 6	l'unité	12,60 / 10,50
à partir de 12	l'unité	14,50 / 12,08

Taille 5		
47 981	l'unité	19,90 / 16,58
à partir de 3	l'unité	17,90 / 14,92
à partir de 6	l'unité	15,80 / 13,17
à partir de 12	l'unité	15,90 / 13,25

ASSORTIMENT de 6 couleurs.  
48 051 ~~449,40~~ **105,00** / 87,50

**Kits pratiques et économiques.**



**KIT Initiation au football** Composé de : 6 chasubles jaunes, 6 chasubles rouges, 6 ballons junior taille 4, 1 sac de rangement. Le sac: Ø 45 cm - H: 75 cm - Chasubles: Taille M.

Sans buts	51 778	l'ensemble	<del>215,30</del> <b>196,00</b>	/ 163,33
Avec 2 buts	52 994	l'ensemble	<del>300,50</del> <b>272,00</b>	/ 226,67



**KIT Entraînement au football** Composé de : 6 ballons de football cousus Air mattress pro T5, 12 chasubles réversibles (6 verts et 6 rouges), 1 sac de rangement. Le sac: Ø 45 cm - H: 75 cm - Chasubles: Taille M.

Sans buts	48 251	l'ensemble	<del>308,90</del> <b>279,00</b>	/ 232,50
Avec 2 buts	52 990	l'ensemble	<del>394,10</del> <b>355,00</b>	/ 295,83

# Basketball

Pour vous aider à choisir :

<b>Taille 3</b>	Ø 18 cm	270 - 310 g	Les dimensions des ballons varient en fonction du niveau de gonflage: 0,5 à 0,6 bar
<b>Taille 5</b>	Ø 22 cm	400 - 500 g	
<b>Taille 6</b>	Ø 23 cm	540 g	
<b>Taille 7</b>	Ø 24 cm	580 - 600 g	



## BALLON DE BASKETBALL Eco-conçu

Initiation

Éco-produit  
Qualité identique aux ballons traditionnels  
Excellent rebond

PVC et CHANVRE.

Coloris  
NATUREL (016)

Taille 3	
35 612	l'unité 12,40 / 10,33
à partir de 3	l'unité 11,20 / 9,33
à partir de 6	l'unité 10,90 / 9,08
à partir de 12	l'unité 9,90 / 8,25

## BALLON DE BASKETBALL Soft touch

Initiation

Souple et extensible  
Sans danger en cas de chocs  
Taille variable de 3 à 7 selon le gonflage

PLASTIQUE souple.

Coloris  
ORANGE (007)

Taille variable	
00 717	l'unité 7,10 / 5,92
à partir de 3	l'unité 6,40 / 5,33
à partir de 6	l'unité 6,30 / 5,25
à partir de 12	l'unité 5,70 / 4,75

nouveau

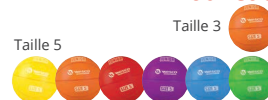

## BALLON DE BASKETBALL Junior

Initiation

Texture alvéolée et antidérapante  
Résistant à l'abrasion  
Excellent rebond

CAOUTCHOUC.

Coloris au choix JAUNE (014) - ORANGE (007) - ROUGE (011) - VIOLET (034) - BLEU (002) - VERT (008)

T3 uniquement disponible en ORANGE (007)

Taille 3	
56 427	l'unité 8,20 / 6,83
à partir de 3	l'unité 7,40 / 6,17
à partir de 6	l'unité 7,20 / 6,00
à partir de 12	l'unité 6,60 / 5,50

Taille 5	
31 898	l'unité 9,30 / 7,75
à partir de 3	l'unité 8,40 / 7,00
à partir de 6	l'unité 8,20 / 6,83
à partir de 12	l'unité 7,70 / 6,42

ASSORTIMENT de 6 couleurs.  
11 391 55,80 49,90 / 41,58

**TUTO VIDÉO**

Retrouvez les tutoriels pédagogiques Basketball de notre partenaire **actibloom** sur [www.wesco.fr/actibloom](http://www.wesco.fr/actibloom)

Accessoires et équipements p. 82 à p. 103

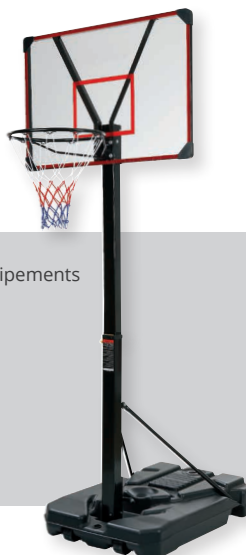

**@**

**Main de tir**

Taille 5

Pour apprendre à positionner correctement ses mains lors du tir  
Convient aux droitiers et aux gauchers

+ 3 ans

nouveau

BALLON DE BASKET PÉDAGOGIQUE Taille 5  
Ø: 22 cm.

55 788 l'unité 13,90 / 11,58



En quantité, c'est **plus économique** jusqu'à **- 20 %**



**nouveau**

Taille 5 Taille 7



**BALLON DE BASKETBALL**  
Training Indoor - Outdoor

Initiation et entraînement

Revêtement en caoutchouc très résistant et antidérapant  
Excellent rebond  
Prise en main facile

CAOUTCHOUC.

Coloris au choix JAUNE (014) - ORANGE (007) - ROUGE (011) - VIOLET (034) - BLEU (002) - VERT (008)

**T3 uniquement disponible en ORANGE (007)**

Taille 3		
56 419	l'unité	10,70 / 8,92
à partir de 3	l'unité	9,70 / 8,08
à partir de 6	l'unité	9,50 / 7,92
à partir de 12	l'unité	9,20 / 7,67

Taille 5		
47 964	l'unité	10,80 / 9,00
à partir de 3	l'unité	9,90 / 8,25
à partir de 6	l'unité	9,50 / 7,92
à partir de 12	l'unité	8,70 / 7,25

ASSORTIMENT de 6 couleurs.  
48 032 **64,80** **55,90** / 46,58

Taille 7		
47 965	l'unité	11,30 / 9,42
à partir de 3	l'unité	10,20 / 8,50
à partir de 6	l'unité	9,90 / 8,25
à partir de 12	l'unité	9,00 / 7,50

ASSORTIMENT de 6 couleurs.  
48 033 **67,80** **59,60** / 49,67

★ Le choix de l'expert !



**BALLON DE BASKETBALL** Extra Grip Indoor - Outdoor

Entraînement et compétition

Grande adhérence pour une prise en main optimale  
Ultra résistant sur tous types de terrains  
Confort de jeu et excellent rebond  
Pour une utilisation intensive

CAOUTCHOUC.

Taille 3		
47 968	l'unité	10,80 / 9,00
à partir de 3	l'unité	9,70 / 8,08
à partir de 6	l'unité	9,50 / 7,92
à partir de 12	l'unité	8,70 / 7,25

Taille 5		
47 969	l'unité	13,10 / 10,92
à partir de 3	l'unité	11,80 / 9,83
à partir de 6	l'unité	11,50 / 9,58
à partir de 12	l'unité	10,50 / 8,75

Taille 6		
47 970	l'unité	14,20 / 11,83
à partir de 3	l'unité	12,80 / 10,67
à partir de 6	l'unité	12,50 / 10,42
à partir de 12	l'unité	11,40 / 9,50

Taille 7		
47 974	l'unité	14,20 / 11,83
à partir de 3	l'unité	12,80 / 10,67
à partir de 6	l'unité	12,50 / 10,42
à partir de 12	l'unité	11,40 / 9,50

**Kits pratiques et économiques.**



**KIT Initiation au basketball** Composé de : 6 ballons de basket Junior T5, 12 dossards (6 jaunes et 6 rouges) en tissu aéré.

Sans panier

46 132 l'ensemble ~~174,60~~ **158,00** / 131,67

Avec panier

45 851 l'ensemble ~~244,80~~ **219,00** / 182,50



**KIT Entraînement au basketball** Composé de : 6 ballons de basket extra grip T7, 12 dossards (6 verts et 6 rouges) en tissu aéré, 1 lot de 50 plots de marquage.

Sans panier

54 956 l'ensemble ~~226,50~~ **199,00** / 165,83

Avec 2 paniers

54 955 l'ensemble ~~334,30~~ **322,00** / 268,33



Retrouvez les tutoriels pédagogiques Rugby de notre partenaire

**actibloom**

sur [www.wesco.fr/actibloom](http://www.wesco.fr/actibloom)

Pour vous aider à choisir :

Taille 3	Ø 16 cm	360 g
Taille 4	Ø 18 cm	380 g
Taille 5	Ø 19 cm	430 g

Les dimensions des ballons varient en fonction du niveau de gonflage: 0,5 à 0,6 bar

## ★ Le choix de l'expert !



Taille 4



Taille 5



### BALLON DE RUGBY Good grip

#### Entraînement et compétition

Revêtement granuleux antiglisse pour une meilleure prise en main  
Stabilité des trajectoires  
Résistant à l'abrasion pour une utilisation intensive

CAOUTCHOUC.

Coloris au choix JAUNE (014) - ORANGE (007) - ROUGE (011) - VIOLET (034) - BLEU (002) - VERT (008)

#### T5 uniquement disponible en BLANC (001)

Taille 4	
48 011	l'unité 13,50 / 11,25
à partir de 3	l'unité 12,20 / 10,17
à partir de 6	l'unité 11,90 / 9,92
à partir de 12	l'unité 10,80 / 9,00
ASSORTIMENT de 6 couleurs:	
48 035	<del>81,00</del> 72,90 / 60,75
Taille 5	
47 991	l'unité 13,70 / 11,42
à partir de 3	l'unité 12,40 / 10,33
à partir de 6	l'unité 12,00 / 10,00
à partir de 12	l'unité 11,00 / 9,17



### BALLON DE RUGBY Soft touch

#### Initiation

Souple et sans danger en cas de choc  
Revêtement antidérapant  
Variable de la taille 3 à la taille 4  
Facile à prendre en main et très maniable

PLASTIQUE souple.

Coloris au choix ORANGE (007) - VIOLET (034) - VERT (008)

Taille variable	
00 716	l'unité 6,70 / 5,58
à partir de 3	l'unité 6,00 / 5,00
à partir de 6	l'unité 5,90 / 4,92
à partir de 12	l'unité 5,40 / 4,50



### BALLON DE RUGBY Junior

#### Initiation

Semi-rigide pour une utilisation sans danger  
Agréable au toucher  
Haute résistance  
Rebond de qualité

PLASTIQUE.

Coloris au choix JAUNE (014) - ORANGE (007) - ROUGE (011) - VIOLET (034) - BLEU (002) - VERT (008)

Taille 3	
01 545	l'unité 10,20 / 8,50
à partir de 3	l'unité 9,20 / 7,67
à partir de 6	l'unité 9,00 / 7,50
à partir de 12	l'unité 8,20 / 6,83

ASSORTIMENT de 6 couleurs:

00 464 ~~61,20~~ 52,90 / 44,08

+ 3 ans

**CEINTURES DE FLAG RUGBY**  
Ø mini : 21,7 cm - Ø max: 35,7 cm.  
Longueur mini: 34 cm - Longueur maxi: 57 cm - l: 2,5 cm. Lanière : L: 33,7 cm - l: 5 cm. Coloris au choix : JAUNE (014) - BLEU (002).



51 032 les 6 15,00 / 12,50



Taille 5

Pour apprendre à positionner correctement ses mains lors des transmissions

**nouveau**

**BALLON DE RUGBY PÉDAGOGIQUE Taille 5**  
L: 27 cm - Ø: 14,5 cm.

55 784 l'unité 13,90 / 11,58

## Kits pratiques et économiques.



**KIT Initiation au rugby** Composé de : 6 ballons de rugby Junior T3, 1 sac de rangement, 1 but multisport, 12 dossards (6 rouges et 6 verts) en tissu aéré, 50 plots de marquage, 6 tees.

54 957 l'ensemble ~~338,00~~ **309,00** / 257,50



**KIT Entraînement au rugby** Composé de : 6 ballons de rugby Good grip T4, 1 sac de rangement, 48 plots de marquages, 6 tees, 12 dossards (6 rouges et 6 verts) en tissu aéré.

Sans but 54 958 ~~312,20~~ **281,00** / 234,17  
Avec 2 buts 54 959 ~~391,40~~ **365,20** / 304,33



En quantité, c'est **plus économique** jusqu'à **- 20 %**

## Volley-ball



**BALLON DE VOLLEY-BALL Junior**

Initiation

Souple et confortable au toucher  
Résistant  
Rebond de qualité

PLASTIQUE.

Coloris au choix JAUNE (014) - ORANGE (007) - ROUGE (011) - VIOLET (034) - BLEU (002) - VERT (008)

Taille 5		
24 843	l'unité	7,20 / 6,00
à partir de 3	l'unité	6,50 / 5,42
à partir de 6	l'unité	6,40 / 5,33
à partir de 12	l'unité	5,80 / 4,83

ASSORTIMENT de 6 couleurs.

50 817 ~~43,20~~ **38,20** / 31,83



**BALLON DE VOLLEY-BALL bimatière**

Initiation

Double pari : mousse et plastique  
Touché doux et souple  
Résistance et sécurité  
Rebond de qualité

MOUSSE et PLASTIQUE.

Coloris au choix JAUNE (014) - ORANGE (007) - ROUGE (011) - VIOLET (034) - BLEU (002) - VERT (008)

Taille 5		
31 902	l'unité	8,40 / 7,00
à partir de 3	l'unité	7,60 / 6,33
à partir de 6	l'unité	7,40 / 6,17
à partir de 12	l'unité	6,70 / 5,58

ASSORTIMENT de 6 couleurs.

00 461 ~~50,40~~ **43,90** / 36,58



**BALLON DE VOLLEY-BALL Training**

Entraînement

Revêtement lisse  
Résistant à l'abrasion  
Excellent rebond

CAOUTCHOUC.

Coloris au choix ORANGE (007) - BLEU (002) - VERT (008)

Taille 5		
47 990	l'unité	10,20 / 8,50
à partir de 3	l'unité	9,20 / 7,67
à partir de 6	l'unité	9,00 / 7,50
à partir de 12	l'unité	8,20 / 6,83

ASSORTIMENT de 6 couleurs.

50 818 ~~269,30~~ **243,00** / 202,50

★ Le choix de l'expert !



**BALLON DE VOLLEY-BALL Good grip**

Entraînement et compétition

Toucher soft pour une meilleure prise en main  
Revêtement amortissant  
Structure alvéolée souple résistant à l'abrasion  
Excellent rebond  
Idéal pour les clubs

CAOUTCHOUC.

Coloris au choix JAUNE (014) - ORANGE (007) - ROUGE (011) - VIOLET (034) - BLEU (002) - VERT (008)

Taille 5		
47 988	l'unité	13,30 / 11,08
à partir de 3	l'unité	12,00 / 10,00
à partir de 6	l'unité	11,70 / 9,75
à partir de 12	l'unité	10,60 / 8,83

ASSORTIMENT de 6 couleurs.

48 112 ~~79,80~~ **69,90** / 58,25

### Kits pratiques et économiques.



**KIT Initiation au Volley-ball**  
Composé de : 6 ballons de Volley bimatières T5, 12 dossards (6 jaunes et 6 rouges), 1 sac de rangement.

48 234 l'ensemble ~~220,70~~ **199,00** / 165,83



**KIT Entraînement au Volley-ball**  
Composé de : 6 ballons de volley Good grip T5, 12 dossards (6 verts et 6 roses), 1 sac de rangement.

48 236 l'ensemble ~~269,30~~ **243,00** / 202,50



**nouveau**

Taille 5

Pour apprendre à positionner correctement ses doigts lors d'une passe.

**BALLON DE VOLLEY PÉDAGOGIQUE Taille 5**  
Ø: 20 cm.

55 782 l'unité **13,90** / 11,58



+ d'infos sur notre site



Initiation

Souple et extensible  
Spécialement conçu pour les plus jeunes  
Variable de la taille 4 à la taille 5

**BALLON DE VOLLEY-BALL Soft touch**  
Ø 18 cm - Poids: 220 g.

00 715 l'unité **5,70** / 4,75  
à partir de 3 l'unité **5,20** / 4,33

# Handball

Pour vous aider à choisir :

<b>Taille 0</b>	Ø 15 cm	140 - 260 g	Les dimensions des ballons varient en fonction du niveau de gonflage: 0,4 à 0,5 bar
<b>Taille 1</b>	Ø 16 cm	220 - 310 g	
<b>Taille 2</b>	Ø 17 cm	360 g	
<b>Taille 3</b>	Ø 18 cm	410 g	

à partir de  
**4,40 €**



**BALLON DE HANDBALL Training**

Initiation

Elastique et confortable au toucher  
Résistant : peau épaisse (5 mm)

PLASTIQUE.

Coloris  
JAUNE (014)

Taille 0	
00 326	l'unité 5,50 / 4,58
à partir de 3	l'unité 5,00 / 4,17
à partir de 6	l'unité 4,90 / 4,08
à partir de 12	l'unité 4,40 / 3,67



**BALLON DE HANDBALL Junior**

Initiation

Surface grainée  
Revêtement antidérapant  
Résistant à l'abrasion  
Rebond de qualité

PLASTIQUE.

Coloris au choix JAUNE (014) - ORANGE (007) - ROUGE (011) - VIOLET (034) - BLEU (002) - VERT (008)  
T0 uniquement disponible en ORANGE (007)

Taille 0	
42 829	l'unité 5,80 / 4,83
à partir de 3	l'unité 5,20 / 4,33
à partir de 6	l'unité 5,10 / 4,25
à partir de 12	l'unité 4,80 / 4,00

Taille 1	
00 342	l'unité 7,80 / 6,50
à partir de 3	l'unité 7,00 / 5,83
à partir de 6	l'unité 6,90 / 4,33
à partir de 12	l'unité 6,30 / 5,25

ASSORTIMENT de 6 couleurs.  
25 202 ~~46,80~~ **40,90** / 34,08



**BALLON DE HANDBALL Bimatière**

Initiation et entraînement

Double pari : mousse et plastique  
Résistance et sécurité  
Rebond de qualité  
Idéal pour les écoles

MOUSSE et PLASTIQUE.

Coloris au choix JAUNE (014) - ORANGE (007) - ROUGE (011) - VIOLET (034) - BLEU (002) - VERT (008)  
T0 uniquement disponible en ORANGE (007)

Taille 0	
42 831	l'unité 7,70 / 6,42
à partir de 3	l'unité 6,90 / 5,75
à partir de 6	l'unité 6,80 / 5,67
à partir de 12	l'unité 6,20 / 5,17

Taille 1	
31 908	l'unité 9,30 / 7,75
à partir de 3	l'unité 8,40 / 7,00
à partir de 6	l'unité 8,20 / 6,83
à partir de 12	l'unité 7,50 / 6,25

ASSORTIMENT de 6 couleurs.  
00 460 ~~55,80~~ **48,00** / 40,00



**BALLON DE HANDBALL Éco-conçu**

Initiation

Éco-produit  
Qualité identique aux ballons traditionnels  
Excellent rebond

PVC et CHANVRE.

Coloris  
NATUREL (016)

Taille 0	
35 616	l'unité 8,30 / 6,92
à partir de 3	l'unité 7,50 / 6,25
à partir de 6	l'unité 7,30 / 6,08
à partir de 12	l'unité 6,60 / 5,50



Retrouvez les tutoriels pédagogiques Handball de notre partenaire **actibloom**

sur [www.wesco.fr/actibloom](http://www.wesco.fr/actibloom)

➔ Equipements et accessoires p. 82 à 103





En quantité, c'est **plus économique** jusqu'à **- 20 %**

★ Le choix de l'expert !



**BALLON DE HANDBALL**  
Soft and good grip

Entraînement et compétition

Toucher soft et grippant.  
Résistant à l'abrasion.  
Conçu pour le jeu en intérieur comme en extérieur.  
Excellent contrôle du rebond.  
Idéal pour les clubs.

CAOUTCHOUC.



Coloris  
VIOLET (034)



Coloris  
VERT (008)



Coloris  
ORANGE (007)

Coloris au choix JAUNE (014) - ORANGE (007) - ROUGE (011) - VIOLET (034) - BLEU (002) - VERT (008)

Taille 0	
47 960	l'unité <b>13,00 / 10,83</b>
à partir de 3	l'unité <b>11,70 / 9,75</b>
à partir de 6	l'unité <b>11,50 / 9,58</b>
à partir de 12	l'unité <b>10,40 / 8,67</b>

Taille 1	
47 961	l'unité <b>13,00 / 10,83</b>
à partir de 3	l'unité <b>11,70 / 9,75</b>
à partir de 6	l'unité <b>11,50 / 9,58</b>
à partir de 12	l'unité <b>10,40 / 8,67</b>

Taille 2	
47 962	l'unité <b>13,00 / 10,83</b>
à partir de 3	l'unité <b>11,70 / 9,75</b>
à partir de 6	l'unité <b>11,50 / 9,58</b>
à partir de 12	l'unité <b>10,40 / 8,67</b>

Taille 3	
47 963	l'unité <b>13,00 / 10,83</b>
à partir de 3	l'unité <b>11,70 / 9,75</b>
à partir de 6	l'unité <b>11,50 / 9,58</b>
à partir de 12	l'unité <b>10,40 / 8,67</b>

ASSORTIMENT de 6 couleurs.  
50 792 ~~78,00~~ **71,30** / 59,42

### Kits pratiques et économiques.



**KIT Initiation au handball** Composé de : 6 ballons de handball bimatières T0, 12 chasubles (6 jaunes et 6 rouges), 1 sac de rangement.

Sans buts	45 847	l'ensemble	<b>244,50</b>	<b>190,00</b> / 158,33
avec 2 buts	52 992	l'ensemble	<b>296,70</b>	<b>268,00</b> / 223,33



**KIT Entraînement au handball** Composé de : 6 ballons d'entraînement soft & good grip T3, 12 chasubles (6 rouges et 6 jaunes), 1 sac de rangement.

Sans buts	48 254	l'ensemble	<b>243,00</b>	<b>217,00</b> / 180,83
Avec 2 buts	52 993	l'ensemble	<b>328,50</b>	<b>298,00</b> / 248,33



## Tchoukball

Le Tchoukball est un sport dans lequel les contacts sont interdits, ce qui minimise les risques de blessures. Mélange de handball et de volley-ball, le jeu consiste à faire avancer la balle en trois passes maximum, afin de la faire rebondir sur la cible sans que l'équipe adverse ne puisse l'attraper. Idéal pour des exercices de manipulation ou pour travailler les réflexes.

- > **Terrain de jeu** : 14 x 24 m. 2 cibles sont placées de chaque côté du terrain
- > **Nombre de joueurs** : 2 équipes de 6 ou 7 joueurs
- > **Durée de jeu** : 3 x 12 min - 5 min de repos



**CIBLE DE TCHOUKBALL** Idéale pour la pratique du tchoukball, cette cible peut également être utilisée pour des exercices de perfectionnement (travail technique des gardiens de buts au football, lancer et réception au volley ou handball, etc.). Inclinaison réglable. Livrée assemblée. Côté : 100 cm. Réalisé en ACIER laqué epoxy.

54 026 l'unité **89,90 / 74,92**

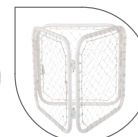

Facile à installer  
Tube en acier  
Résistant  
Idéal pour des exercices de manipulation ou pour travailler les réflexes

**MULTI CIBLE D'ENTRAINEMENT** Cette cible de perfectionnement multisports (football, volley-ball, handball...) permet également de jouer au Tchoukball en tirant la balle contre le trampoline. Côté : 70 cm. Réalisé en ACIER finition epoxy. Livré à plat, à monter soi-même.

54 063 l'unité **139,00 / 115,83**

### Kits pratiques et économiques.



**KIT Tchoukball** Composé de : 6 ballons de handball bimatières T1, 12 chasubles (6 rouges et 6 jaunes) et 1 sac de rangement. Ballon : Ø 16 cm.

Sans cibles	50 821	l'ensemble	<del>239,30</del>	<b>215,00 / 179,17</b>
Avec 2 cibles	54 960	l'ensemble	<del>419,10</del>	<b>377,00 / 314,17</b>

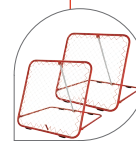

Ballons de Handball page 52.



Ultra léger et très résistant

 Solution économique

**35,90 €**

## Ballons géants

**BALLON GÉANT MULTICOLORE** À la fois léger et très coloré, ce ballon géant est adapté pour la pratique d'activités coopératives de lancer/attraper. Composé de : 1 enveloppe en tissu synthétique - 2 vessies baudruches. Réalisé en TISSU SYNTHÉTIQUE. Utilisation à l'intérieur comme à l'extérieur. Livré non gonflé.



			l'unité
Ø 75 cm	42 464	<b>35,90</b> / 29,92	
Ø 120 cm	42 465	<b>88,90</b> / 74,08	

**VESSIE DE REMPLACEMENT** Vessie de remplacement pour gros ballons de diamètre 75 cm à 120 cm. Se gonfle facilement grâce à un souffleur. La pression de gonflage dépend de l'effet de rebond souhaité. Réalisé en LATEX.

			l'unité
Ø 75 cm	44 753	<b>9,00</b> / 7,50	
Ø 120 cm	44 754	<b>42,50</b> / 35,42	

## Goalball

Le Goalball se pratique les yeux bandés afin de respecter l'équité sportive. Le jeu consiste à faire rouler la balle depuis sa zone de lancer en direction du but adverse. Les joueurs adverses doivent arrêter le ballon avec n'importe quelle partie du corps. Si le ballon est bloqué ou sorti, les défenseurs deviennent attaquants et disposent de 8 sec pour faire une passe ou un tir.

- > **Terrain de jeu** : 18 x 9 m. 2 buts sont placés de chaque côté du terrain
- > **Nombre de joueurs** : 2 équipes de 3 joueurs
- > **Durée de jeu** : 2 x 12 min - 3 min de repos



### Handisolution

Le goalball est un sport collectif adapté aux déficients visuels.



**BALLE DE GOALBALL à grelots** Réalisé en MOUSSE DENSE. Utilisation à l'intérieur comme à l'extérieur. Coloris ORANGE (007).

			l'unité
Ø 14 cm	45 824	<b>15,00</b> / 12,50	
Ø 21 cm	45 825	<b>22,50</b> / 18,75	



**MASQUES OPAQUES** En tissu aéré, ces masques bloquent efficacement la lumière et la vision créant de ce fait un handicap. Ils sont adaptés aux exercices de rééducation auditive et à la pratique des activités sensorielles. ASSORTIMENT de 6 couleurs. L: 18 cm - l: 12,5 cm. Réalisé en TISSU.

46 492	les 6	<b>14,90</b> / 12,42
--------	-------	----------------------



Tous nos produits doivent être utilisés dans le cadre d'une activité surveillée par un adulte.

# Ultimate

Activité d'équipe, de coordination et de coopération, l'Ultimate est basé sur le principe du lancer de disques. Il permet aux enfants de développer des aptitudes d'ordre psychologique, moteur et cognitive telles que : comprendre et respecter des règles, développer les capacités de perception et d'anticipation, opérer et mettre en application une stratégie collective.

- > Terrain de jeu : 20 x 40 m
- > Nombre de joueurs : 2 équipes de 6 joueurs
- > Durée de jeu : la durée d'un match n'est pas fixée. C'est une limite de points qui détermine le vainqueur (généralement la 1ère équipe à atteindre 10 points).



**A DISQUE VOLANT soft**

**Initiation**

Mousse enduite soft pour un jeu sans danger  
Idéal pour l'initiation à l'ultimate et les jeux de lancer

MOUSSE de polyuréthane.

Coloris DIVERS (171)

Ø 21 cm.

52 545	l'unité	3,40 / 2,83
à partir de 3 l'unité 3,10 / 2,58		

ASSORTIMENT de 6 coloris.

51 204	les 6	<del>20,40</del> 18,00 / 15,00
--------	-------	-----------------------------------

**B DISQUE VOLANT souple**

**Initiation et entraînement**

Plastique souple pour un jeu sans danger  
Maîtrise des trajectoires Incassable  
Idéal pour les écoles

PLASTIQUE souple.

Coloris au choix JAUNE (014) - ORANGE (007) - ROUGE (011) - VIOLET (034) - BLEU (002) - VERT (008)

Ø 18 cm.

52 981	l'unité	2,80 / 2,33
à partir de 3 l'unité 2,60 / 2,17		

ASSORTIMENT de 6 coloris.

52 982	les 6	<del>16,80</del> 15,50 / 12,92
--------	-------	-----------------------------------

**C DISQUE VOLANT rigide**

**Entraînement et compétition**

Parfaite maîtrise des trajectoires  
Prise en main facile  
Très résistant  
Idéal pour une utilisation intensive

PLASTIQUE RIGIDE.

Coloris au choix JAUNE (014) - ORANGE (007) - ROUGE (011) - VIOLET (034) - BLEU (002) - VERT (008)

Ø 22 cm.

06 645	l'unité	1,30 / 1,08
à partir de 3 l'unité 1,20 / 1,00		

ASSORTIMENT de 6 coloris.

00 287	les 6	<del>7,80</del> 6,90 / 5,75
--------	-------	--------------------------------

Livré avec 4 disques volants rigides.

Hauteur réglable de 125 cm à 162 cm.

Socle lestable avec de l'eau ou du sable.

**BUT D'ULTIMATE**  
H. max: 162 cm - Socle Ø: 42 cm.

46 756	l'unité	37,90 / 31,58
--------	---------	---------------

## Kits pratiques et économiques.

<b>KIT Initiation à l'Ultimate</b> Composé de : 6 disques volants softs, 12 chasubles en tissu aéré (6 rouges et 6 jaunes). Disque: Ø 21 cm - Chasuble: taille M.	<b>KIT Ultimate</b> Composé de : 6 disques volants rigides, 12 chasubles en tissu aéré (6 rouges et 6 jaunes). Disque: Ø 22 cm - Chasuble: taille M.	
l'ensemble		
Sans but	52 552	<del>136,80</del> 123,00 / 102,50
Avec 2 buts et sac	52 648	<del>250,50</del> 225,00 / 187,50
l'ensemble		
Sans but	50 783	<del>126,60</del> 113,00 / 94,17
Avec 2 buts et sac	50 782	<del>240,30</del> 217,00 / 180,83



**D DISQUE VOLANT GÉANT pliable** Le disque géant est à la fois un jeu de lancer et un excellent outil pour travailler la motricité. Grâce à sa toile en nylon, il résiste à la déchirure et peut ainsi être lancé ou roulé. Ø ouvert : 92 cm - Ø plié : 32 cm. Réalisé en TISSU. Livré dans un sac en tissu.

43 987

l'unité

28,30 / 23,58



## Polo

Idéal pour les activités en salle ou en plein air, le polo développe l'esprit d'équipe et la précision. Connue pour être un sport équestre, le polo d'initiation peut être pratiqué à pieds, en y appliquant les règles du Hockey.

- > Terrain de jeu : 20 x 30 m ou 40 x 60 m
- > Nombre de joueurs : 2 équipes de 6 joueurs
- > Durée de jeu : 2 x 20 min

+ 6 ans

**JEU DE POLO Soft** Recouverte de mousse, la tête des cannes garantit une activité sans danger. Entièrement en mousse enduite, le kit de polo soft permet aux enfants de pratiquer le polo en toute sécurité. Composé de : 6 cannes jaunes, 6 cannes bleues, 2 balles. Canne : L: 80 cm - ép: 11 cm. Balle : 15,3 cm - Poids: 145 g. Utilisation à l'intérieur comme à l'extérieur.

46 762 l'ensemble 135,00 / 112,50



## Lacrosse

D'origine nord-américaine, le Lacrosse est un sport collectif qui se pratique en milieu scolaire sur un terrain de handball.

- > Terrain de jeu : 20 x 40 m ou 19 x 38 m
- > Nombre de joueurs : 2 équipes de 6 joueurs
- > Durée de jeu : 4 x 10 min

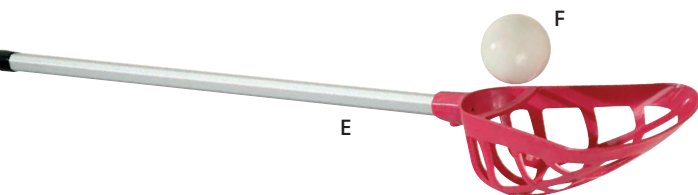

**E** + 5 ans

**CROSSE DE LACROSSE** Ensemble très résistant avec son manche en aluminium et son panier en matière synthétique souple et résistante. L: 97 cm - Poids: 310 g. Réalisé en ALUMINIUM (Manche) et en PLASTIQUE (Panier). Utilisation à l'intérieur comme à l'extérieur. Coloris au choix : ROUGE (011) - BLEU (002).

53 954 l'unité 12,50 / 10,42

**F** + 5 ans

**BALLE DE LACROSSE** Balle souple avec faible rebond, destinée à la pratique de Lacrosse. Ø 7,3 cm - Poids: 140 g. Réalisé en PLASTIQUE SOUPLE.

53 961 l'unité 2,30 / 1,92

+ 5 ans

**JEU LACROSSE** Ensemble très résistant avec son manche en aluminium et son panier en matière synthétique souple et résistante. Composé de : 2 crosses (1 rouge + 1 bleue) et une balle. L: 103 cm - l: 10 cm - H: 17 cm - Poids: 0,8 kg. Réalisé en ALUMINIUM (Manche) et en PLASTIQUE (Panier). Utilisation à l'intérieur comme à l'extérieur.

54 964 l'ensemble 24,60 ~~27,30~~ / 20,50



+ 5 ans

**KIT Initiation au jeu de Lacrosse** Ensemble très résistant avec son manche en aluminium et son panier en matière synthétique souple et résistante. Composé de : 12 crosses (6 rouges et 6 bleues), 6 balles, 12 chasubles (6 rouges et 6 bleues). Crosse : L: 97 cm - 310 g. Réalisé en ALUMINIUM (Manche) et en PLASTIQUE (Panier).

54 947 l'ensemble 254,00 ~~282,60~~ / 211,67

Tous nos produits doivent être utilisés dans le cadre d'une activité surveillée par un adulte.

# Street-hockey

Le Street-hockey peut se pratiquer à pied ou avec des rollers, sur bitume ou en salle. Ce sport se pratique surtout avec des balles en vinyle souple, favorisant un jeu rapide. Pour l'initiation, nous conseillons cependant d'utiliser des palets afin de réduire la vitesse de jeu.

★ Le choix de l'expert !

- > Terrain de jeu : 20 x 30 m ou 40 x 60 m
- > Nombre de joueurs : 2 équipes de 6 joueurs
- > Durée de jeu : 2 x 20 min

 **Prix doux**  
**4,50 €**



- > Terrain de jeu : 24 x 14 m (8 joueurs) ou 40 x 20 m (12 joueurs)
- > Nombre de joueurs : 2 équipes de 4 ou 6 joueurs
- > Durée de jeu : 3 x 20 min

## CROSSE DE STREET-HOCKEY Premium

### Compétition

Très haute qualité  
Ultrarésistante  
Légère  
Utilisation sur tous types de sols

PLASTIQUE.



Coloris au choix ORANGE (007)  
- ROUGE (011) - BLEU (002) -  
VERT (008)

L: 108 cm - Poids: 300 g.

12 215	l'unité	14,50 / 12,08
à partir de 6	l'unité	13,00 / 10,83
à partir de 12	l'unité	12,00 / 10,00

## CROSSE DE STREET-HOCKEY

### Initiation

Très maniable et ultralégère

PLASTIQUE.



Coloris au choix JAUNE (014) -  
BLEU (002)

L: 93 cm - Poids 150 g.

53 941	l'unité	5,70 / 4,75
à partir de 6	l'unité	5,10 / 4,25
à partir de 12	l'unité	4,50 / 3,75

## CROSSE DE STREET-HOCKEY

### Initiation

Structure en aluminium  
pour plus de puissance

PLASTIQUE et ALUMINIUM.



Coloris au choix JAUNE (014) -  
BLEU (002)

L: 93 cm - Poids 300 g.

53 942	l'unité	6,70 / 5,58
à partir de 6	l'unité	5,90 / 4,92
à partir de 12	l'unité	5,70 / 4,75

## CROSSE DE UNIHOCKEY

### Initiation

Très maniable  
Ultralégère

PLASTIQUE.



Coloris au choix JAUNE (014) -  
BLEU (002)

L: 90 cm - Poids: 230 g.

53 943	l'unité	4,80 / 4,00
à partir de 6	l'unité	4,30 / 3,58
à partir de 12	l'unité	4,20 / 3,50



+ 3 ans

**BALLE DE STREET HOCKEY** Balle de hockey à faible rebond, souple avec une excellente qualité de jeu. Ø 7 cm - Poids: 70 g. Réalisé en VINYLE souple. Utilisation à l'intérieur comme à l'extérieur.

53 823	l'unité	3,50 / 2,92
à partir de 6	l'unité	3,00 / 2,50



Spécial jeunes enfants

Mousse moulée

+ 3 ans

**PALET EN MOUSSE DENSE** Idéal pour l'initiation, sa grande dimension, sa forme et son poids lui permettent de rester au ras du sol une fois frappé et de parcourir des distances plus faibles. La mousse dense permet au palet d'être dur tout en étant flexible, garantissant ainsi une sécurité d'utilisation maximale. Ø 7,5 cm. Réalisé en MOUSSE DENSE. Utilisation à l'intérieur.

23 476	l'unité	3,90 / 3,25
à partir de 6	l'unité	3,50 / 2,92



+ 3 ans

**PALETS ULTRALÉGERS rigides** Ultralégers, ces palets peuvent parcourir des distances de glisse importantes. Réalisés en plastique rigide, ils sont très résistants et permettent une utilisation intensive. ASSORTIMENT de couleurs. Ø 7 cm - ép: 2,5 cm. Réalisé en PLASTIQUE. Utilisation à l'intérieur.

11 234	les 6	9,90 / 8,25
--------	-------	-------------



Balle très légère

+ 3 ans

**BALLES À TROUS** Ces balles robustes sont creuses et percées. Idéales pour de nombreuses activités sportives et ludiques. Ø 9,3 cm. Réalisé en PLASTIQUE. Utilisation à l'intérieur comme à l'extérieur.

26 179	les 6	9,50 / 7,92
--------	-------	-------------



➔ Buts page 98 et chasubles page 93



+ 4 ans

**KIT STREET-HOCKEY N°1** Composé de : 12 crosses de Street-Hockey Premium (6 bleues et 6 rouges), 1 palet et 1 balle. L: 90 cm - Poids: 300 g.

54 962 l'ensemble ~~181,40~~ **169,00** / 140,83



+ 5 ans

**KIT STREET-HOCKEY N°2** Composé de : 12 crosses de Street-Hockey en aluminium (6 bleues et 6 jaunes), 1 palet et 1 balle. L: 93 cm - Poids 300 g.

54 961 l'ensemble ~~87,80~~ **78,50** / 65,42

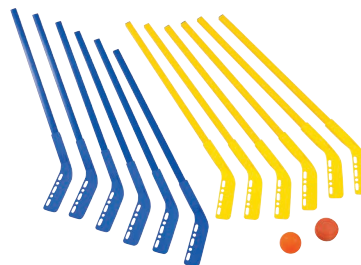

+ 5 ans

**STREET HOCKEY N°3** **nouveau** Composé de : 12 crosses de street-hockey ( 6 bleues et 6 jaunes), 1 grand palet en mousse et 1 balle. L: 93 cm - Poids 150 g.

56 772 l'ensemble ~~75,80~~ **69,00** / 57,50



+ 5 ans

**KIT UNIHOCKEY** Composé de : 12 crosses de Unihockey (6 bleues et 6 jaunes) et 6 balles à trous. L: 90 cm - Poids: 230 g.

54 963 l'ensemble ~~67,10~~ **59,90** / 49,92



+ 3 ans

**KIT DE PATINAGE** pointure 26 à 29 Composé de : 1 casque de protection (tour de tête 48 à 52) , 1 kit de protection, 1 paire de patins (pointure 26 à 29).

45 916 l'ensemble ~~84,70~~ **77,90** / 64,92

+ 3 ans

**KIT DE PATINAGE** pointure 30 à 33 Composé de : 1 casque de protection (tour de tête 48 à 52), 1 kit de protection, 1 paire de rollers (pointure 30 à 33).

45 918 l'ensemble ~~84,70~~ **77,90** / 64,92



+ 5 ans

**nouveau**

**KIT DE ROLLERS** pointure 34 à 37 Composé de : 1 casque de protection (tour de tête: 54 à 58 cm), 1 kit de protection, 1 paire de rollers (pointure 34 à 37).

57 128 l'ensemble ~~98,80~~ **88,90** / 74,08

+ 5 ans

**nouveau**

**KIT DE ROLLERS** pointure 38 à 41 Composé de : 1 casque de protection (tour de tête: 58 à 61 cm), 1 kit de protection, 1 paire de rollers (pointure 38 à 41).

56 771 l'ensemble ~~98,80~~ **92,00** / 76,67



+ 5 ans

**KIT DE ROLLERS** pointure 30 à 33 Composé de : 1 casque de protection (tour de tête 48 à 52), 1 kit de protection, 1 paire de rollers (pointure 30 à 33).

45 917 l'ensemble ~~95,60~~ **86,00** / 71,67



# ACTIVITÉS DE RAQUETTES



**62** \_

JEUX DE RAQUETTES

**64** \_

TENNIS

**66** \_

BADMINTON

**68** \_

TENNIS DE TABLE

**70** \_

SPEED BADMINTON, INDIACA



# Jeux de raquettes



PAIRE DE RAQUETTES  
Go bounce

**19,90 €**



+ 4 ans

**PAIRE DE RAQUETTES Go bounce 2 en 1**, les disques Go Bounce peuvent être utilisés comme raquettes ou frisbees. Ils sont parfaitement adaptés pour les exercices de coordination œil-main. Composé de : 2 disques et 1 balle. Raquette: Ø 30 cm - Poids: 140 g. Réalisé en MOUSSE (cadre) et PLASTIQUE (balle). Utilisation à l'extérieur.

54 359

l'ensemble

**19,90 / 16,58**



+ 3 ans

**PAIRE DE RAQUETTES Tamburino** Munies de poignées ergonomiques et confortables, ces raquettes permettent de travailler la coordination œil-main et de s'initier aux sports de raquettes. Composé de : 2 raquettes et 1 balle souple. Raquette : Ø 31 cm. Balle : Ø 7 cm. Réalisé en MOUSSE.

51 515

l'ensemble

**23,40 / 19,50**

Haute  
résistance  
et stabilité

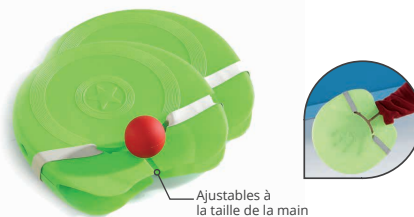

Ajustables à  
la taille de la main  
S'enfilent comme un gant

+ 4 ans

**PAIRE DE RAQUETTES Pom'do** Ces raquettes Pom'do permettent aux enfants de s'initier au tennis. Elles s'enfilent comme un gant réduisant ainsi les risques de perdre les raquettes durant le jeu. Elles offrent à l'enfant la possibilité de jouer à la fois avec les deux côtés de la raquette. Composé de : 2 raquettes et 1 balle. Raquette : Ø 20 cm - ép: 3,5 cm. Balle : Ø 4 cm. Réalisé en PLASTIQUE.

52 763

l'ensemble

**12,00 / 10,00**

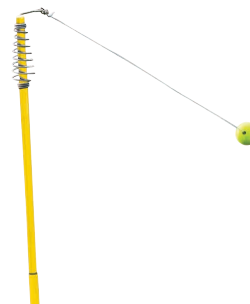

+ 5 ans

**KIT DE TURNBALL** Jeu de réaction pour un ou deux joueurs, idéal pour s'initier au tennis. Exerce la coordination et la concentration. Montage facile et rapide. Solidité et stabilité adaptées à un usage intensif. Composé de : 1 pôle, 1 corde avec balle et 2 raquettes. Pôle : L: 170 cm. Raquette : L: 36 cm - l: 19 cm. Réalisé en METAL (pôle) et PLASTIQUE (raquettes).

51 518

l'ensemble

**29,90 / 24,92**





# Initiation aux sports de raquettes



**A** + 4 ans

**PAIRE DE RAQUETTES PLEINES**  
Très résistantes. Raquette : L: 39,5 cm - l: 18 cm. Poids: 220 g. Réalisé en PLASTIQUE. Utilisation à l'intérieur comme à l'extérieur. Livré avec une balle Ø 4 cm en PLASTIQUE souple. Coloris au choix : JAUNE (014) - ORANGE (007) - ROUGE (011) - VIOLET (034) - BLEU (002) - VERT (008).

06 277 l'ensemble **8,00 / 6,67**



**B** + 4 ans

**PAIRE DE RAQUETTES À TROUS**  
Elle développe de bonnes sensations de frappe, des mouvements précis, amples et accomplis. L: 39 cm - l: 20 cm - Poids: 200 g. Réalisé en PLASTIQUE. Utilisation à l'intérieur comme à l'extérieur. Livré avec une balle en MOUSSE Ø 7 cm.

27 901 l'ensemble **6,90 / 5,75**

La forme et la taille du manche sont parfaites pour les petites mains

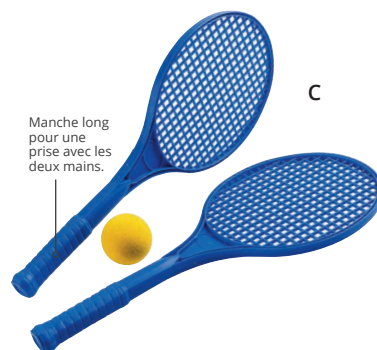

**C** + 4 ans

**PAIRE DE RAQUETTES À TROUS MANCHE LONG** Des raquettes légères, une balle en mousse pour une initiation aux sports de raquettes en toute sécurité. L : 53 cm - l : 22,4 cm - Poids: 137 g. Réalisé en PLASTIQUE. Utilisation à l'intérieur comme à l'extérieur. Livré avec une balle en MOUSSE Ø 6,5 cm. Coloris au choix : JAUNE (014) - ORANGE (007) - ROUGE (011) - VIOLET (034) - BLEU (002) - VERT (008).

29 758 l'ensemble **8,00 / 6,67**

exclusivité  
**wesco**

exclusivité  
**wesco**



**LOT DE 6 PAIRES DE RAQUETTES PLEINES**

12 raquettes pleines et 6 balles Ø 4 cm en plastique.

00 339 l'ensemble ~~48,99~~ **43,20 / 36,00**



**LOT DE 6 PAIRES DE RAQUETTES À TROUS**

12 raquettes à trous et 6 balles Ø 6,5 cm en mousse.

31 357 l'ensemble ~~48,99~~ **43,20 / 36,00**

Tous nos produits doivent être utilisés dans le cadre d'une activité surveillée par un adulte.

# Tennis

## Bien choisir sa raquette !

Le choix de la taille de la raquette se fait de la manière suivante : l'enfant se met debout, le bras le long de son corps, et tient la raquette par le manche. La tête de la raquette doit arriver au niveau des chevilles de l'enfant sans toucher le sol. La longueur de la raquette varie de 43 à 63 cm pour les enfants. Elle a des effets sur la maniabilité, le contrôle et la puissance de la raquette. À chaque âge, nos raquettes évoluent : **les dimensions du tamis comme la longueur du manche varient en fonction de la taille de l'enfant.**



**@ Prix doux**

**+ 6 ans nouveau**  
**RAQUETTE DE TENNIS JR T600 21"**  
 L: 53 cm. Poids: 200 g.  
 55 951 l'unité **17,90 / 14,92**

**+ 8 ans nouveau**  
**RAQUETTE DE TENNIS JR T700 23"**  
 L: 58 cm. Poids: 210 g.  
 55 952 l'unité **19,90 / 16,58**

Le choix de l'USEP

RAQUETTE DE TENNIS Réalisé en ALUMINIUM avec cordage en NYLON.

A		B		C	
Mini kid's		Kid's		Junior	
L: 43 cm - l: 20 cm - Poids: 165 g. Taille du grip: 0000. Taille de l'enfant: moins de 90 cm.		L: 48 cm - l: 25 cm - Poids: 166 g. Taille du grip: 0000. Taille de l'enfant: 90 à 100 cm.		L: 53 cm - l: 25 cm - Poids: 185 g. Taille du grip: 000. Taille de l'enfant: 100 à 115 cm.	
Tamis de petite taille Manche court facilite la prise en main Ultralégère : pour jouer sans se fatiguer		Tamis de petite taille Manche court facilite la prise en main Ultralégère : pour jouer sans se fatiguer		Grande zone de frappe : aide les débutants à frapper fermement	
11 617	l'unité <b>19,90 / 16,58</b>	11 618	l'unité <b>22,40 / 18,67</b>	12 059	l'unité <b>24,90 / 20,75</b>
à partir de 2	l'unité <b>18,30 / 15,25</b>	à partir de 2	l'unité <b>20,30 / 16,92</b>	à partir de 2	l'unité <b>22,40 / 18,67</b>
à partir de 6	l'unité <b>17,20 / 14,33</b>	à partir de 6	l'unité <b>19,00 / 15,83</b>	à partir de 6	l'unité <b>19,90 / 16,58</b>



**+ 3 ans**  
**KIT BABY TENNIS** Composé de : 4 raquettes Mini kids, 5 balles ultralégères en peau de mousse, 50 plots de marquage. Raquette : L: 43 cm - l: 20 cm - Poids: 165 g.

54 966 l'ensemble ~~122,00~~ **110,00 / 91,67**



**+ 4 ans**  
**KIT TENNIS KIDS** Composé de : 4 raquettes Kids, 6 balles de tennis soft, 50 plots de marquage. Raquette : L: 48 cm - l: 25 cm - Poids: 166 g.

54 967 l'ensemble ~~117,50~~ **105,00 / 87,50**



**+ 5 ans nouveau**  
**KIT TENNIS JUNIOR** Composé de : 4 raquettes de tennis JUNIOR, 50 plots de marquage et 6 balles d'initiation. Raquette : L: 53 cm - l: 25 cm - Poids: 185 g.

56 784 l'ensemble ~~134,10~~ **119,00 / 99,17**



## Des balles d'initiation adaptées à tous les niveaux.

Grégory,  
Chef de produits  
Sport chez Wesco.

L'initiation au tennis chez les plus petits passe d'abord par une phase de jeu avec 1 ballon au sol, sans filet. L'enfant apprend à se déplacer latéralement, sans avoir la contrainte du rebond et du filet.



D

### D BALLONS PAILLE ULTRALÉGERS en peau de mousse

Soyeux au toucher, ils se déplacent doucement dans l'air. Gonflables à la bouche par des enfants de plus de 3 ans. Ø 23 cm - Poids: 80 g.



Coloris au choix JAUNE (014) - ROUGE (011) - BLEU (002)

32 023 les 5 **19,90 / 16,58**

00 770 les 10 ~~39,90~~ **36,90 / 30,75**

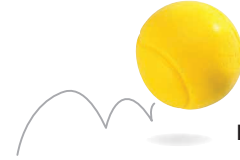

E

### E BALLES DE TENNIS SOFT

Le poids et la matière soft rendent ces balles très sécurisantes et parfaites pour l'apprentissage en intérieur des enfants de moins de 6 ans.

Ø 7 cm - Poids: 15 g.

35 609 les 2 **1,80 / 1,50**



F

**nouveau**

### F BALLES DE TENNIS D'INITIATION Ø 75 MM

Plus visible qu'une balle traditionnelle grâce à sa bande rouge, elle est aussi plus lente (hauteur de rebond 25% d'une balle normale) et plus légère, ce qui en fait l'outil parfait pour l'apprentissage du tennis.

Ø: 75 mm - Poids: 44 g.

56 712 l'unité **2,10 / 1,75**

56 777 les 6 ~~42,60~~ **11,60 / 9,67**

56 778 les 12 ~~25,20~~ **22,70 / 18,92**



G

**nouveau**

### G BALLES DE TENNIS D'INITIATION Ø 65 MM

Idéale pour l'apprentissage du tennis, cette balle est plus légère et plus lente qu'une balle standard (hauteur de rebond 50% d'une balle normale). Son diamètre est identique à celui d'une balle standard, pour un apprentissage progressif du tennis.

Ø: 65 mm - Poids: 44 g.

56 726 l'unité **2,00 / 1,67**

56 781 les 6 ~~12,00~~ **11,20 / 9,33**

56 782 les 12 ~~24,00~~ **21,60 / 18,00**

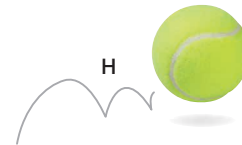

H

**nouveau**

### H BALLES DE TENNIS Ø 65 MM

Balle de qualité, sans pression et très résistante, particulièrement adaptée pour l'entraînement et un usage intensif en club, dans les écoles et pour les collectivités.

Ø: 65 mm - Poids: 58 g.

56 711 l'unité **2,00 / 1,67**

56 773 les 6 ~~42,00~~ **11,20 / 9,33**

56 774 les 12 ~~24,00~~ **21,60 / 18,00**



+ 3 ans

**nouveau**

**KIT TENNIS ÉVOLUTIF** Kit évolutif avec différents types de balles pour initier les enfants à la pratique du tennis. Composé de : 1 ballon ultraléger, 6 balles Ø 65 mm, 6 balles Ø 75 mm et 3 balles de tennis soft. Ballon Ø: 23 cm - Balles Ø: 75 mm - Balles Ø: 70 mm - Balles Ø: 65 mm. Réalisé en CAOUTCHOUC.

56 785 l'ensemble

~~49,90~~ **44,90 / 37,42**

Tous nos produits doivent être utilisés dans le cadre d'une activité surveillée par un adulte.

# Badminton



à partir de  
**6,20 €**



**Spéciale découverte**  
Manche court adapté aux plus petits = facilite l'apprentissage des bons gestes

A



**Idéale pour l'initiation**

B



**Adaptée à l'entraînement**

C



Grégory,  
Chef de Produits Sport  
chez Wesco



*Nous proposons une gamme spécialement adaptée à un usage intensif en collectivité : des raquettes ultra-légères pour favoriser leur maniabilité et très résistantes grâce à leur tige en acier ; deux formes de tamis : ovale pour les débutants (zone de frappe plus vaste) ou isométrique pour limiter les fautes (zone de centrage plus large) ; trois tailles pour s'adapter à tous les âges.*

RAQUETTE DE BADMINTON Réalisé en ALUMINIUM (tête), ACIER (tige) et MULTIFIBRES (cordage).

A	Mini raquette + 3 ans	B	Junior + 6 ans	C	Junior Plus + 8 ans
	L: 51 cm - l: 20 cm - Poids: 110 g - L. tamis: 24 cm.		L: 60,8 cm - l: 20 cm - Poids: 120 g - L. tamis: 24 cm.		L: 65,5 cm - l: 19,5 cm - Poids: 140 g - L. tamis: 23 cm.
20 822	l'unité 7,70 / 6,42	11 596	l'unité 10,00 / 8,33	11 599	l'unité 10,80 / 9,00
à partir de 4	l'unité 6,90 / 5,75	à partir de 4	l'unité 9,00 / 7,50	à partir de 4	l'unité 9,70 / 8,08
à partir de 12	l'unité 6,20 / 5,17	à partir de 12	l'unité 8,30 / 6,92	à partir de 12	l'unité 8,70 / 7,25



+ 3 ans

**KIT BADMINTON Mini raquettes** Raquette: L: 51 cm - l: 20 cm - L. tamis: 24 cm. Réalisé en ALUMINIUM avec cordage en NYLON.

pour 4 enfants	pour 8 enfants	pour 12 enfants
4 mini raquettes et 6 volants de badminton débutant.	8 mini raquettes et 12 volants de badminton débutant.	12 mini raquettes et 18 volants de badminton débutant.
51 758	51 759	51 761
36,70	73,40	110,10
<b>33,80</b> / 28,17	<b>67,50</b> / 56,25	<b>95,00</b> / 79,17



+ 6 ans

**KIT BADMINTON Raquette Junior** Raquette: L: 60,8 cm - l: 20 cm - L. tamis: 24 cm. Réalisé en ALUMINIUM avec cordage en NYLON.

pour 4 enfants	pour 8 enfants	pour 12 enfants
4 raquettes Junior et 6 volants de badminton débutant.	8 raquettes Junior et 12 volants de badminton débutant.	12 raquettes Junior et 18 volants de badminton débutant.
51 765	51 766	51 767
45,90	91,80	137,70
<b>41,90</b> / 34,92	<b>84,40</b> / 70,33	<b>119,00</b> / 99,17



+ 8 ans

**KIT BADMINTON Raquette Junior Plus** Raquette: L: 65,5 cm - l: 19,5 cm - L. tamis: 23 cm. Réalisé en ALUMINIUM avec cordage en NYLON.

pour 4 enfants	pour 8 enfants	pour 12 enfants
4 raquettes Junior Plus et 6 volants de badminton débutant.	8 raquettes Junior Plus et 12 volants de badminton débutant.	12 raquettes Junior Plus et 18 volants de badminton débutant.
51 772	51 773	51 774
49,10	98,20	147,30
<b>44,20</b> / 36,83	<b>89,50</b> / 74,58	<b>125,00</b> / 104,17

★ Le choix de l'expert !

✚ Raquettes spéciales collectivités  
Adaptées à un usage intensif  
Solidité maximale  
Les soudures sont renforcées pour une plus grande longévité

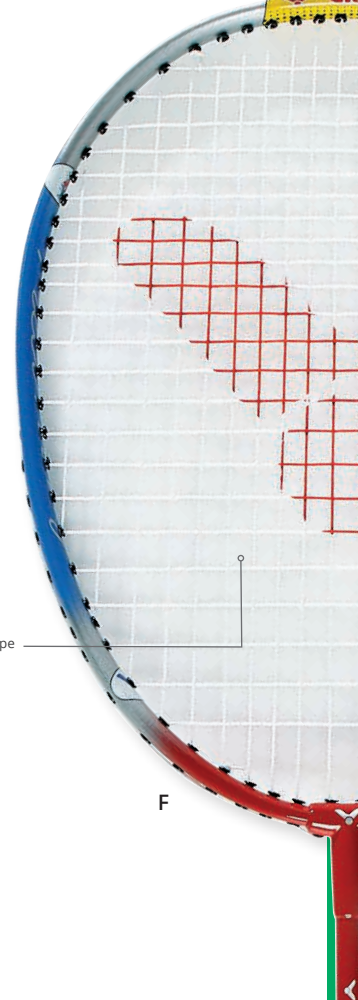

Tamis ovale pour une frappe plus facile

**RAQUETTE DE BADMINTON VICTOR** La raquette Victor est spécialement conçue pour l'initiation des enfants au badminton en milieu scolaire. Elle est équipée d'une tige plus courte et d'un tamis ovale permettant une frappe facile. Réalisé en ALUMINIUM (tête), ACIER (tige) et NYLON (cordage). Utilisation à l'intérieur comme à l'extérieur.

D	Mini kid's	+ 3 ans	E	Kid's	+ 4 ans	F	Starter	+ 6 ans
L: 43 cm - l: (tamis) 20 cm. Poids: 90 g.			L : 53 cm - l: (tamis) 20 cm. Poids: 95 g.			L: 58 cm - l: (tamis) 20 cm. Poids: 98 g.		
48 947	l'unité	14,50 / 12,08	48 948	l'unité	14,90 / 12,42	48 946	l'unité	15,90 / 13,25
à partir de 4	l'unité	13,10 / 10,92	à partir de 4	l'unité	13,40 / 11,17	à partir de 4	l'unité	14,30 / 11,92
à partir de 12	l'unité	11,70 / 9,75	à partir de 12	l'unité	12,00 / 10,00	à partir de 12	l'unité	12,70 / 10,58



VOLANTS DE BADMINTON pour débutants			VOLANTS DE BADMINTON Spécial collectivité		
Ces volants au déplacement plus lent sont adaptés aux enfants débutants.			Volants solides en nylon avec une base en liège pour plus de résistance. Convient pour les écoles, les clubs et pour le sport de loisir.		
L: 8,5 cm - Ø 7 cm - Poids: 2 g.			L: 8 cm - Ø 7,5 cm - Poids: 3,67 g.		
30 424	les 6	5,90 / 4,92	43 265	les 6	8,90 / 7,42

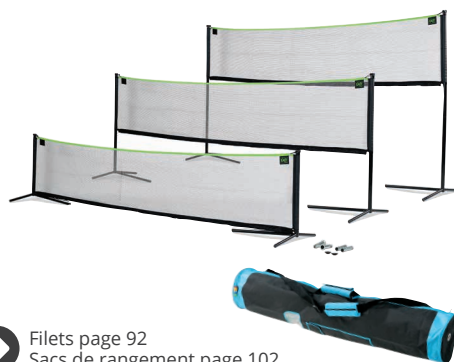

➔ Filets page 92  
Sacs de rangement page 102

Tous nos produits doivent être utilisés dans le cadre d'une activité surveillée par un adulte.

# Tennis de table

Bien choisir sa raquette !

Le choix de la raquette se fait **en fonction du niveau et du style de jeu recherché** (attaque, défense, combi...). Plus les caractéristiques techniques, contrôle des trajectoires, vitesse de la balle, effets artistiques, **sont élevées, plus le jeu est rapide et agressif.**

 **Prix doux**

à partir de **1,50 €**



Destinée aux **joueurs débutants à l'école, dans les centres de loisirs et en collectivités.**  
Incassable et résistante à l'eau.

A



B



C

**nouveau**

**nouveau**

A RAQUETTE DE TENNIS DE TABLE Solid			B RAQUETTE DE TENNIS DE TABLE Topspin			C RAQUETTE DE TENNIS DE TABLE Shooter		
Incassable Résiste à l'eau Manche droit  L: 26,5 cm - ép: 0,5 cm - Poids : 130 g.			Revêtement : surface picots Manche droit Contrôle : 10 - effet : 2 - vitesse : 3.  L: 25,4 cm - ép: 0,5 cm - Poids: 125 g.			Revêtement : surface lisse. Manche : concave Contrôle : 9 - effets : 3 - vitesse : 4.  L: 25,6 cm - ép: 1 cm - Poids: 170 g.		
53 973	l'unité	<b>1,90 / 1,58</b>	56 676	l'unité	<b>3,50 / 2,92</b>	56 677	l'unité	<b>4,90 / 4,08</b>
à partir de 4	l'unité	<b>1,70 / 1,42</b>	à partir de 4	l'unité	<b>3,20 / 2,67</b>	à partir de 4	l'unité	<b>4,40 / 3,67</b>
à partir de 12	l'unité	<b>1,50 / 1,25</b>	à partir de 12	l'unité	<b>2,90 / 2,42</b>	à partir de 12	l'unité	<b>4,20 / 3,50</b>



+ 6 ans  
**KIT TENNIS DE TABLE Intérieur** Raquette : L: 25,4 cm - ép: 0,5 cm - Poids: 125 g.  
**pour 6 enfants** Composé de : 6 raquettes Topspin, 36 balles et 1 bac de rangement.

56 685 l'ensemble ~~49,70~~ **44,80 / 37,33**

**pour 12 enfants** Composé de : 12 raquettes Topspin, 72 balles et 1 bac de rangement.

56 686 l'ensemble ~~83,00~~ **75,00 / 62,50**



+ 6 ans  
**KIT TENNIS DE TABLE Extérieur** Raquette : L: 25,5 cm - ép: 1 cm - Poids: 170 g.  
Bac: l: 31 cm - P: 42,5 cm - H: 9,5 cm. Réalisé en PLASTIQUE.

**pour 6 enfants** Composé de : 6 raquettes Tacteo 50, 36 balles et 1 bac de rangement.

51 784 l'ensemble ~~115,70~~ **104,00 / 86,67**

**pour 12 enfants** Composé de : 12 raquettes Tacteo 50, 72 balles et 1 bac de rangement.

51 783 l'ensemble ~~213,40~~ **180,00 / 150,00**



➔ Retrouvez nos tables p. 96 à 97

**Prix doux**  
**9,90 €**



★ **Le choix de l'expert !**

**FABRIQUÉ EN FRANCE**  
**Ultra durable et résistante !**

**nouveau**

**D SET DE TENNIS DE TABLE**  
Revêtement : surface lisse.  
Manche concave.  
Contrôle : 9 - effet : 3 - vitesse : 4.  
Raquette : L: 25,7 cm - ép: 1 cm - Poids: 170 g.  
2 raquettes Shooter, 2 balles et 1 sac de transport.

56 678 l'ensemble **9,90 / 8,25**



**E nouveau**



**F**

**E BALLE DE TENNIS DE TABLE EN MOUSSE** Réalisé en MOUSSE. Ø 4 cm.

**Initiation**

Pour l'initiation au tennis de table.

56 679

l'unité  
**0,65 / 0,54**

**KIT DE 10 BALLE DE TENNIS DE TABLE EN MOUSSE** Ø 4 cm.

56 684 les 10 **6,50**

**5,90 / 4,92**

**F BALLE DE TENNIS DE TABLE** Ø 4 cm. Réalisé en PLASTIQUE. Coloris DIVERS (171).

**Initiation**

Pour l'initiation ou l'utilisation occasionnelle

23 269  
les 6

**3,20 / 2,67**

**Apprentissage**

Pour une utilisation régulière

23 270  
les 6

**4,00 / 3,33**

**Entraînement**

Pour une utilisation intensive

23 272  
les 72

**29,90 / 24,92**

**G RAQUETTE TACTEO 50**

Revêtement : surface picots  
Manche concave  
Contrôle: 8 - effet: 6 - vitesse: 7.

L: 25,5 cm - ép: 10 mm - Poids: 170 g.

23 277 l'unité **14,50 / 12,08**

**à partir de 4** l'unité **13,00 / 10,83**

**à partir de 12** l'unité **11,60 / 9,67**

Système anti-décollement des plaques

Waterproof

Revêtement en polymère très agrippant !

**G**

Base en plastique dur anti-choc !

Tous nos produits doivent être utilisés dans le cadre d'une activité surveillée par un adulte.

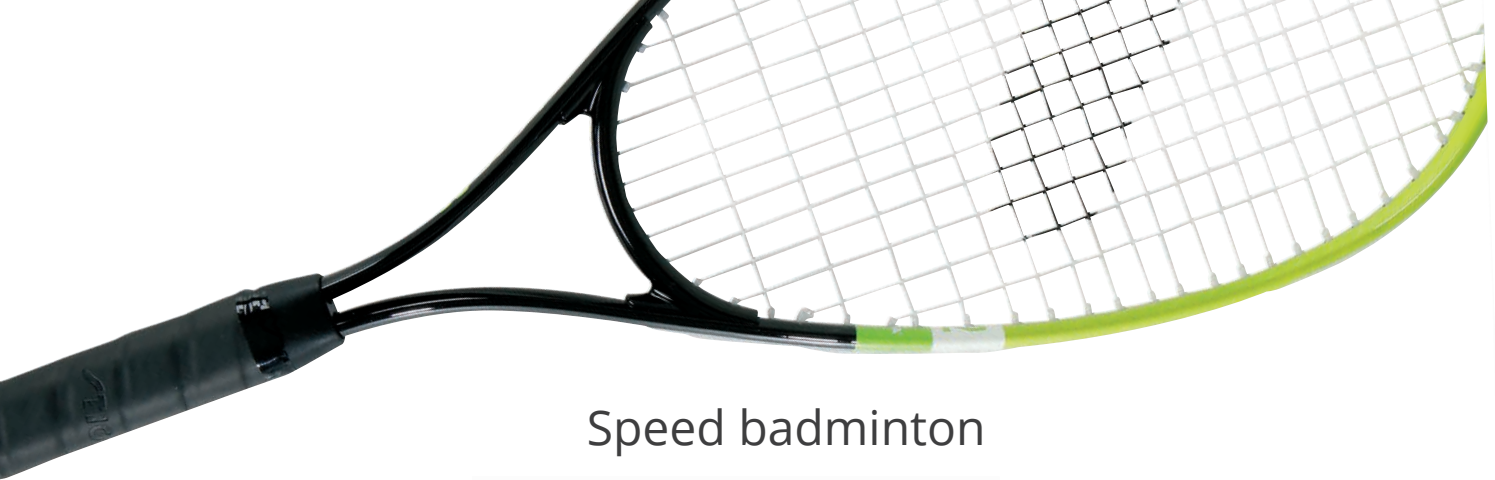

## Speed badminton



Grégory,  
Chef de produits  
Sport chez Wesco.

Mélange de badminton, de squash et de tennis, le Speed badminton se joue sur tous les terrains (bitume, sable, gazon) avec un volant plus lourd que le volant de badminton, pour s'exercer même lorsqu'il y a du vent. Règle du jeu : un point est marqué dès que la balle atterrit dans le camp adverse. Le jeu se joue en deux sets gagnants de 16 points avec un changement de côté après chaque manche.



+ 5 ans

**PAIRE DE RAQUETTES DE SPEED BADMINTON ET 3 VOLANTS** Paire de raquettes pour l'initiation et la pratique occasionnelle du speed badminton. Composé de : 2 raquettes, 2 volants rapides, 1 volant lent et 1 sac de transport. Raquette : L: 57 cm - l: 21,5 cm. Réalisé en ALUMINIUM (cadre) et NYLON (cordage). Livré dans un sac en tissu.

50 301

l'ensemble

39,90 / 33,25



+ 5 ans

**VOLANTS DE SPEED BADMINTON** Volant d'extérieur pour la pratique du Speed badminton. Idéal pour les enfants et les débutants. L: 6 cm - Ø 5 cm. Réalisé en PLASTIQUE.

56 401

les 5

**nouveau**

7,90 / 6,58

## Cesta Punta



Relief pour faciliter la prise en main

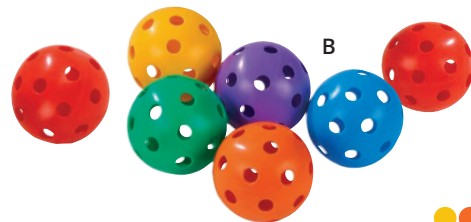

**A** + 5 ans

**JEU DE CESTA PUNTA** Jeu de raquette unique et très original, qui permet aux enfants de développer l'action de lancer et de rattraper. Composé de : 1 paire de raquettes creuses et 1 balle. Raquette : L: 40 cm - Poids: 140 g. Balle : Ø 9,3 cm - Poids: 40 g. Réalisé en PLASTIQUE Coloris au choix : JAUNE (014) - ORANGE (007) - ROUGE (011) - VIOLET (034) - BLEU (002) - VERT (008).

32 001

l'ensemble

13,50 / 11,25

à partir de 5

l'ensemble

12,20 / 10,17

**MAXI LOT JEU DE CESTA PUNTA**

6 raquettes creuses coloris assortis (livrées avec 3 balles).

32 002

l'ensemble

36,60 / 30,50

40,50

**B** **BALLES À TROUS** Ces balles robustes sont creuses et percées. Idéales pour de nombreuses activités sportives et ludiques. Ø 9,3 cm. Réalisé en PLASTIQUE. Utilisation à l'intérieur comme à l'extérieur.

26 179

les 6

9,50 / 7,92





## Indiaca



+ 4 ans

**PAIRE DE RAQUETTES D'INDIACA À TROUS**  
Grâce aux trous, ces raquettes présentent moins de résistance au vent. Elles sont adaptées pour l'initiation des enfants. L: 40 cm - l: 18,50 cm. Réalisé en PLASTIQUE. Utilisation à l'extérieur. Coloris JAUNE (014).

46 027	la paire	14,20 / 11,83
<b>à partir de 4</b>	la paire	<b>12,80 / 10,67</b>



+ 4 ans

**INDIACA INITIATION** Grâce à sa forme et à sa texture en mousse, ce volant bénéficie d'un faible rebond et d'une vitesse modérée. L: 23 cm - Ø 6,5 cm - Poids 45 g. Réalisé en MOUSSE

42 408	l'unité	6,90 / 5,75
--------	---------	-------------



Grégory,  
Chef de produits  
Sport chez Wesco.

*À la fois ludique et physique, l'Indiaca est un mélange de volley-ball et de badminton. Idéal pour développer l'habileté, la force et la rapidité d'exécution, cette activité permet notamment de s'initier aux sports de raquettes.*

+ 4 ans

**INDIACA SOFT** Grâce à son corps souple, il est adapté pour des exercices de renvoi avec la paume des mains ou à l'aide de raquettes. L: 22 cm - l: 8 cm - Poids: 35 g. Réalisé en MOUSSE légère (corps) et en PLUMES.

31 429	l'unité	7,40 / 6,17
<b>à partir de 3</b>	l'unité	<b>6,50 / 5,42</b>



## Softball

Le Softball s'apparente au Base-ball. Contrairement à ce dernier, il se pratique avec des battes et balles en mousse permettant ainsi aux enfants de s'initier à ce sport en toute sécurité.



Large prise en main  
Entièrement recouverte  
de mousse souple



+ 3 ans

**JEU DE SOFTBALL en mousse** Composé de : 1 batte et 1 balle. Balle: Poids: 50 g - Ø 8 cm Batte: Poids: 340 g - L: 53 cm. Réalisé en MOUSSE BRUTE.

26 556	l'unité	14,70 / 12,25
<b>à partir de 2</b>	l'unité	<b>13,20 / 11,00</b>

+ 3 ans

**BALLE DE SOFTBALL en mousse** Ultra-légère, cette balle en mousse est recommandée pour la découverte du softball. Ø 9 cm - Poids: 40 g. Réalisé en MOUSSE de polyuréthane.

52 325	l'unité	2,90 / 2,42
--------	---------	-------------

Tous nos produits doivent être utilisés dans le cadre d'une activité surveillée par un adulte.



# ACTIVITÉS ATHLÉTIQUES

**74 \_**  
KITS ÉCONOMIQUES

**76 \_**  
LANCER

**80 \_**  
ÉCHELLES DE RYTHME ET HAIES



# Kits économiques

plus de produits, encore plus d'économies !



**B**  
Chariot avec  
**100**  
accessoires



**CHARIOT DE PSYCHOMOTRICITÉ** Ce chariot résistant et pratique permet de ranger les cerceaux, bâtons, massues, etc. L: 80 cm - l: 55 cm - H: 80 cm. Réalisé en BOIS.

<b>A</b> Sans accessoires	101 éléments (1 chariot, 12 pieds dont 6 G et 6 D, 12 mains dont 6 G et 6 D, 12 bâtons ABS L: 1 m, 4 massues L: 35 cm, 4 sacs lestés "Les couleurs", 12 pinces pour bâtons, 12 pinces pour cerceaux, 2 rubans L: 4m, 10 cerceaux Ø 60 cm, 10 cerceaux Ø 50 cm, 10 cerceaux Ø 35 cm).	00 776	l'unité	213,00 / 177,50	+ EC 0,52 / 0,43
<b>B</b> Avec accessoires		54 751	l'ensemble	<del>484,15</del> <b>436,00</b> / 363,33	+ EC 0,52 / 0,43



**KIT MULTISPORT ESSENTIEL** Composé de : 12 cerceaux Ø 50 cm, 6 cônes flexibles 16 cm, 50 plots de marquage, 1 échelle de rythme, 6 cônes perforés 32 cm et 3 jalons 100 cm.

54 977	l'ensemble	145,40	<b>129,00</b> / 107,50
--------	------------	--------	------------------------



**KIT EXERCICES D'ÉCHAUFFEMENT** Composé de : 12 cerceaux plats, 50 plots de marquage, 1 chronomètre, 12 jalons, 18 cônes, 1 échelle de rythme.

54 976	l'ensemble	253,10	<b>227,00</b> / 189,17
--------	------------	--------	------------------------



+ 3 ans

**MON PREMIER KIT D'INITIATION À L'ATHLÉTISME** 20 grands plots de marquage, 9 bâtons : L: 100 cm, coloris assortis.

54 972 l'ensemble ~~67,40~~ **59,90** / 49,92



**KIT D'INITIATION À L'ATHLÉTISME** Composé de : 12 cônes perforés : H: 32 cm, coloris assortis, 6 bâtons : L: 100 cm, coloris assortis.

27 440 l'ensemble ~~93,00~~ **84,80** / 70,67

Lot de **16!**



+ 3 ans

**MAXI LOT HAIES D'INITIATION** Composé de : 4 haies H. 15 cm, 4 haies H. 22 cm, 4 haies H. 30 cm et 4 haies H. 40 cm. l: 45 cm - Ø 1,7 cm.

54 968 les 16 ~~135,20~~ **122,00** / 101,67



+ 3 ans

**KIT INITIATION À L'ATHLÉTISME Sauter, courir, lancer** Composé de : 3 mini haies de saut pliable, 3 javelots d'initiation, 50 plots de marquage, 12 cerceaux plats (4 x Ø 35, 4 x Ø 50 et 4 x Ø 60 cm), 6 bâtons longueur 30 cm, 3 disques souples d'initiation 200 g. Javelot L: 90 cm - l: 18,5 cm - Ø 5,2 cm.

54 390 l'ensemble ~~149,20~~ **133,00** / 110,83



+ 3 ans

**KIT INITIATION À L'ATHLÉTISME Le lancer** Composé de : 1 marteau souple d'initiation, 1 disque souple d'initiation et 1 balle lestée. Disque Ø 15,4 cm - ép: 3 cm - Poids: 200 g.

54 391 l'ensemble ~~30,60~~ **28,20** / 23,50



**KIT INITIATION PROGRESSIVE AU LANCER** Composé de : 2 marteau souples (350 g et 500 g), 3 disques souples pédagogiques (400 g, 600 g et 800 g) et 3 poids souples (400 g, 500 g et 600 g).

54 975 l'ensemble ~~99,50~~ **89,90** / 74,92



## Jeux de lancer

Sous la surveillance d'un adulte

### A + 3 ans

**BALLE ÉTOILE** Balle pour stimuler et développer l'agilité, la coordination œil-main, la mémoire et les mathématiques. Quatre poignées numérotées et repérées par une couleur pour un grand nombre d'exercices : repérage des couleurs, addition ou soustraction des points... L poignée (conique) : 11,5 cm. Réalisé en PLASTIQUE SOUPLE. Livré non gonflé. Livré avec 12 exemples de jeu.

00 725 l'unité **11,90 / 9,92**

### B + 3 ans

**BALLE DE RÉACTIVITÉ** Balle rebondissante possédant 6 demi-sphères pour stimuler la coordination et développer l'acuité visuelle. Facile à prendre en main, elle permet de travailler la réactivité grâce à ses rebonds imprévisibles. Ø: 7 cm. Réalisé en CAOUTCHOUC. Coloris JAUNE (014).

51 635 l'unité **3,00 / 2,50**

### C + 3 ans

**BALLE À RUBANS** Elle peut être utilisée pour effectuer différents types de lancers en utilisant les rubans ou la balle. Les rubans favorisent le repérage de la balle. Balle Ø 7 cm - Poids: 50 g. Réalisé en PLASTIQUE SOUPLE ET TISSU

46 571 l'unité **5,50 / 4,58**

à partir de 5 l'unité **5,00 / 4,17**

### + 3 ans

**BALLE COMÈTE** Constituée d'une balle et d'un ruban de couleur, les balles comètes sont adaptées aux jeux de lancer. L'oscillation de leur ruban aide à mieux visualiser la trajectoire de la balle lorsqu'elle est lancée. Les enfants exerceront ainsi leur coordination et leur dextérité tout en s'amusant. Réalisé en TISSU SYNTHÉTIQUE.

### D Vol rapide

L: 85 cm - Coloris DIVERS. 54 816 l'unité **3,20 / 2,67**  
Ø: 6,5 cm.

L: 85 cm - ASSORTIMENT de 6 couleurs. 46 768 les 6 **19,20**  
Ø: 6,5 cm. **17,30 / 14,42**

### E Vol lent

**nouveau**



Coloris au choix JAUNE (014) - ORANGE (007) - ROUGE (011) - VIOLET (034) - BLEU (002) - VERT (008)

L: 93 cm - 55 887 l'unité **3,20 / 2,67**  
Ø: 7 cm.

L: 93 cm - ASSORTIMENT de 6 couleurs. 56 639 les 6 **19,20**  
Ø: 7 cm. **17,30 / 14,42**

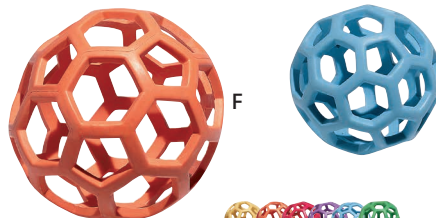

### F + 3 ans

**BALLES ALVÉOLÉES** Réalisé en CAOUTCHOUC SOUPLE.

Ø 19 cm - Poids: 380 g. 35 250 l'unité **15,00 / 12,50**

Ø 11 cm - Poids: 130 g. 35 249 l'unité **9,30 / 7,75**

ASSORTIMENT de 6 couleurs.

Ø 19 cm - Poids: 380 g. 11 338 les 6 **90,00** **84,00 / 70,00**

Ø 11 cm - Poids: 130 g. 11 339 les 6 **55,80** **49,90 / 41,58**

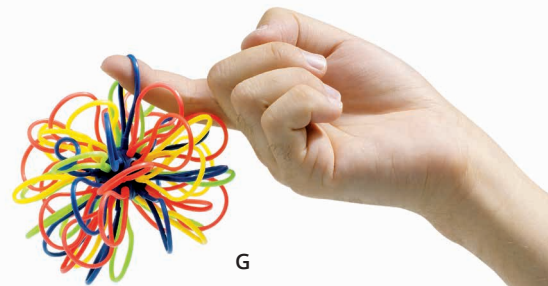

### G + 5 ans

**BALLE À BOUCLES** Attrayante grâce à ses nombreuses couleurs et à sa conception originale : l'enchevêtrement d'anneaux souples facilite la préhension de cette balle. Ø 10 cm. Réalisé en PLASTIQUE SOUPLE.

00 882 l'unité **7,70 / 6,42**

à partir de 5 l'unité **7,20 / 6,00**



**E les 4**

Enveloppe en tissu



**F les 12**



**G les 16**



**H les 9**



**I**



**J**



+ 3 ans

**SACS LESTÉS** Ces sacs développent les aptitudes motrices et la reconnaissance des couleurs, des chiffres et des langues ! Ils sont imprimés sur les deux faces en italien, français, portugais, espagnol, allemand, danois, néerlandais et anglais. Côté: 15 cm - Poids: 170 g. Réalisé en COTON garni de billes de PLASTIQUE.

**E Les quatre couleurs**  
00 778 les 4 **9,90 / 8,25**

**F Les chiffres**  
00 779 les 12 **29,90 / 24,92**

+ 3 ans

**PALETS SOUPLES** De multiples activités de lancer sont possibles avec ces palets incassables, silencieux, malléables et souples. Permettent de travailler la concentration, la précision, la coordination. Les couleurs permettent aux enfants d'identifier rapidement leurs palets. Réalisé en PLASTIQUE SOUPLE.

**G Multiformes** Composé de : 16 palets : 4 ronds, 4 triangles, 4 pentagones et 4 carrés. Coloris assortis. Carré: 8,5 cm de côté - Poids: 52 g.

01 100 les 16 **29,50 / 24,58**

**H Ronds** Coloris assortis. Ø 9,5 cm - ép: 1,5 cm - Poids: 70 g.

01 102 les 9 **16,40 / 13,67**

**I** + 3 ans

**PALET en mousse dense** Idéal pour l'initiation, sa grande dimension, sa forme et son poids lui permettent de rester au ras du sol une fois frappé et de parcourir des distances plus faibles. La mousse dense permet au palet d'être dur tout en étant flexible, garantissant ainsi une sécurité d'utilisation maximale. Ø 7,5 cm. Réalisé en MOUSSE DENSE. Utilisation à l'intérieur.

23 476 l'unité **3,90 / 3,25**

**à partir de 6** l'unité **3,50 / 2,92**

**J** + 3 ans

**nouveau**

**SACS SENSORIELS LES FORMES** Remplis de gel coloré, ces sacs sensoriels favorisent la reconnaissance des formes et des couleurs. Très résistants, ils s'utiliseront également lors d'activités de lancer et d'adresse. Composé de : 4 formes géométriques de couleurs différentes. Le carré : Côté: 13 cm. Réalisé en PLASTIQUE.

56 728 les 4 **14,90 / 12,42**

## Kits pratiques et économiques.

Pour une classe

**KIT Apprentissage du Lancer** Composé de : 1 javelot vortex, 2 balles à boucles, 12 sacs lestés, 6 anneaux à picots, 6 anneaux pleins, 6 cerceaux plats, 1 jeu de cesta, 2 balles d'activités, 1 kit jeu d'adresse, 1 valise multicompartiments. Utilisation à l'intérieur comme à l'extérieur.

45 724 l'ensemble **333,40**

**299,00 / 249,17**

Lot de **48** éléments !



Activités athlétiques



Grégory,  
Chef de produits  
Sport chez Wesco :

Une gamme idéale pour s'initier  
au lancer en toute sécurité !



## Athlétisme

**A** + 3 ans

**JAVELOT D'INITIATION** Sans danger, ce javelot en mousse est spécialement conçu pour l'initiation au lancer de javelot. L: 90 cm - l: 18,5 cm - Ø 5,2 cm - Poids : 110 g. Réalisé en MOUSSE.

51 027

l'unité

8,90 / 7,42

**B** + 5 ans

**JAVELOT VORTEX** Sa légèreté et sa petite taille rendent ce javelot-balle idéal pour familiariser les plus jeunes aux jeux de lancer. Son corps en mousse permet de lancer et de réceptionner la balle en toute sécurité. Réalisé en MOUSSE. Coloris DIVERS (171).

**Mini javelot** L: 17,5 cm - Ø 5 cm - Poids: 50 g.

44 042

l'unité

10,40 / 8,67

**Grand javelot** L: 32 cm - l: 20 cm - H: 10 cm - Poids: 0,13 kg.

44 043

l'unité

25,90 / 21,58

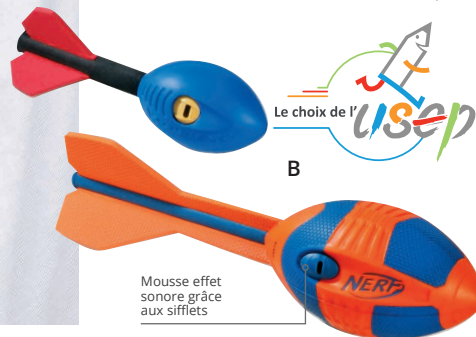

Mousse effet  
sonore grâce  
aux sifflets



**C** + 3 ans

**MARTEAU SOUPLE D'INITIATION** Marteau souple recommandé pour l'initiation au lancer de marteau en toute sécurité. Réalisé en CAOUTCHOUC.

350 g Ø 13,5 cm - Cordon : L: 60 cm.

51 025

l'unité

13,40 / 11,17

500 g Ø 13,5 cm - Cordon : L: 60 cm.

53 917

l'unité

19,00 / 15,83

**D** + 3 ans

**POIDS SOUPLE D'INITIATION** Poids souple et sans danger, idéal pour l'apprentissage du lancer en milieu scolaire ou associatif. Réalisé en CAOUTCHOUC.

400 g Ø 9 cm. 53 905 8,60 / 7,17

500 g Ø 9 cm. 53 906 9,20 / 7,67

600 g Ø 9 cm. 53 907 9,60 / 8,00

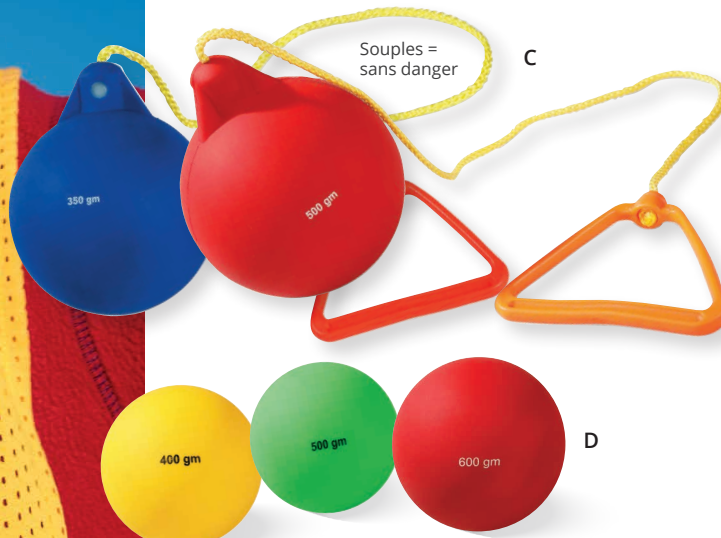

Souples =  
sans danger



Retrouvez les tutoriels  
pédagogiques Athlétisme  
de notre partenaire

**actibloom**

sur [www.wesco.fr/actibloom](http://www.wesco.fr/actibloom)



**E + 3 ans**

**DISQUE SOUPLE D'INITIATION** Sans danger, ce disque en PVC souple est idéal pour l'initiation au lancer du disque. Réalisé en CAOUTCHOUC.

200 g Ø 15,4 cm - Poids: 200 g.		
51 026	l'unité	<b>9,50 / 7,92</b>
350 g Ø 16 cm - Poids: 350 g.		
53 908	l'unité	<b>11,00 / 9,17</b>
500 g Ø 18 cm - Poids: 500 g.		
53 909	l'unité	<b>12,50 / 10,42</b>
750 g Ø 21 cm - Poids: 750 g.		
53 913	l'unité	<b>14,50 / 12,08</b>

**E Souples = sans danger****F + 3 ans**

**DISQUE DE LANCER PÉDAGOGIQUE** Disque de lancer éducatif pour permettre l'apprentissage du lancer de disque. Flèches indiquant le sens de la rotation du disque lors de son lancer. Crans sur le côté pour mieux tenir le disque et augmenter ainsi la vitesse et la précision du lancer. Réalisé en CAOUTCHOUC.

400 g Ø 20 cm - Poids: 400 g.		
53 896	l'unité	<b>11,20 / 9,33</b>
600 g Ø 20 cm - Poids: 600 g.		
53 898	l'unité	<b>13,00 / 10,83</b>
800 g Ø 20 cm - Poids: 800 g.		
53 900	l'unité	<b>15,50 / 12,92</b>

**F****G + 3 ans**

**BALLES LESTÉES progressives** Ces balles lestées peuvent aussi bien être utilisées pour l'initiation au lancer de poids que pour l'association des différents volumes aux poids correspondants. Réalisé en PLASTIQUE souple et épais.

0,2 kg	12 260	<b>6,70 / 5,58</b>
0,3 kg	12 261	<b>7,70 / 6,42</b>
0,5 kg	12 262	<b>10,30 / 8,58</b>
1 kg	12 263	<b>13,70 / 11,42</b>
1,5 kg	12 264	<b>19,90 / 16,58</b>
2 kg	12 265	<b>24,30 / 20,25</b>

**G** Peau épaisse semi-rigide de 0,2 à 2 kg**MAXI LOT BALLES LESTÉES progressives**

11 401 l'ensemble **82,60** **74,60** / 62,17

**H + 3 ans**

**BALLES LESTÉES à peau striée** Idéales pour l'initiation au lancer à l'intérieur comme à l'extérieur. Leur enveloppe externe striée assure une bonne préhension et la charge contenue dans le noyau central permet un équilibre parfait. Réalisé en PLASTIQUE souple.

200 g Ø 6,5 cm - Poids: 200 g.		
26 062	l'unité	<b>6,20 / 5,17</b>
<b>à partir de 3</b>	l'unité	<b>5,60 / 4,67</b>
500 g Ø 9,5 cm - Poids: 500 g.		
26 063	l'unité	<b>9,30 / 7,75</b>
<b>à partir de 3</b>	l'unité	<b>7,90 / 6,58</b>
1 kg Ø 10 cm - Poids: 1 kg.		
26 064	l'unité	<b>15,90 / 13,25</b>
<b>à partir de 3</b>	l'unité	<b>14,30 / 11,92</b>

**H** De 0,2 à 1 kg

Tous nos produits doivent être utilisés dans le cadre d'une activité surveillée par un adulte.

# Coordination, appuis et fréquence gestuelle

## Athlétisme

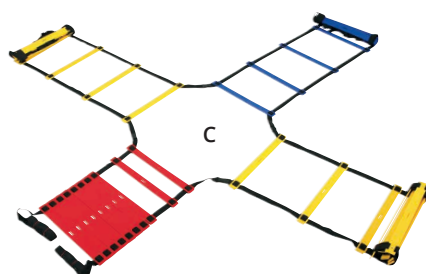
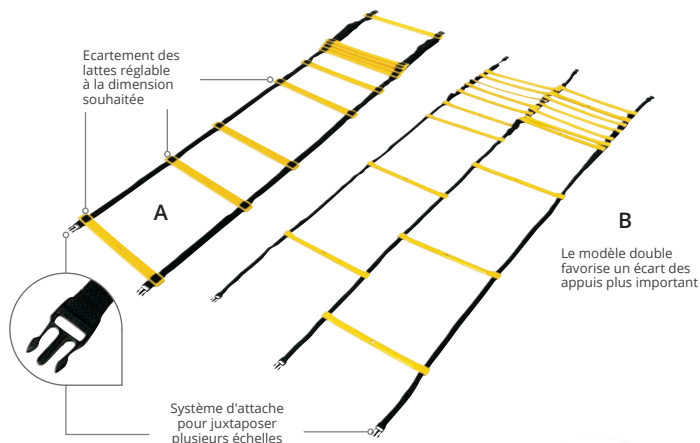

+ 3 ans

**ÉCHELLE DE RYTHME** Idéale pour le travail de la coordination, de la qualité des appuis et de la fréquence gestuelle. En double ou en croix, elle permet de travailler différentes trajectoires de courses. L: 4 m - l: 47 cm. Réalisé en PLASTIQUE (latte). Utilisation à l'intérieur comme à l'extérieur. Livré dans un sac en tissu.

**A Simple** Coloris DIVERS (171).

44 139 l'unité **23,90 / 19,92**

**B Double** Coloris JAUNE (014).

44 141 l'unité **47,00 / 39,17**

**C En croix** Coloris DIVERS (171).

44 142 l'unité **89,90 / 74,92**

**D + 3 ans**

**ÉCHELLE DE RYTHME ÉVOLUTIVE** Idéale pour le travail de la coordination, de la qualité des appuis et de la fréquence gestuelle. Permet de combiner le travail de l'agilité et de la pliométrie puisque l'échelle de rythme peut se transformer en haies. Composé de : 6 lattes espacées de 37,5 cm. L: 210 cm - l: 66 cm à plat et 47 cm en format haies - Hauteur de la haie: 10 cm. Réalisé en PLASTIQUE. Livré avec un sac de transport.

55 888 l'unité **29,90 / 24,92**

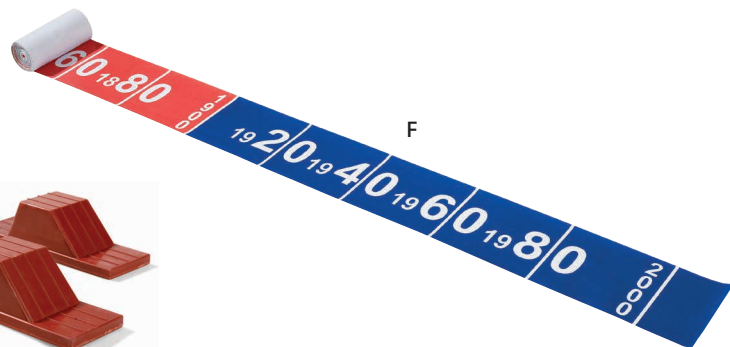

**E + 3 ans**

**STARTING-BLOCKS D'INITIATION** Starting-blocks très faciles à utiliser pour une pratique en toute sécurité. S'adaptent aux droitiers et aux gauchers. Antidérapants pour plus de stabilité. L: 27 cm - l: 9,5 cm. Réalisé en CAOUTCHOUC. Coloris BLEU (002).

55 891 la paire **29,90 / 24,92**

**F + 3 ans**

**BANDE GRADUÉE 20 mètres** Ce rouleau de mesure est marqué de 20 cm en 20 cm. Il permettra facilement de voir les distances effectuées pour les épreuves de saut et de lancer. L: 20 m. Réalisé en PVC.

56 682 l'unité **59,90 / 49,92**



**nouveau**



**+ 3 ans**  
**ÉLASTIQUE DE SAUT**  
L: 25 m.

55 787 l'unité **13,90 / 11,58**

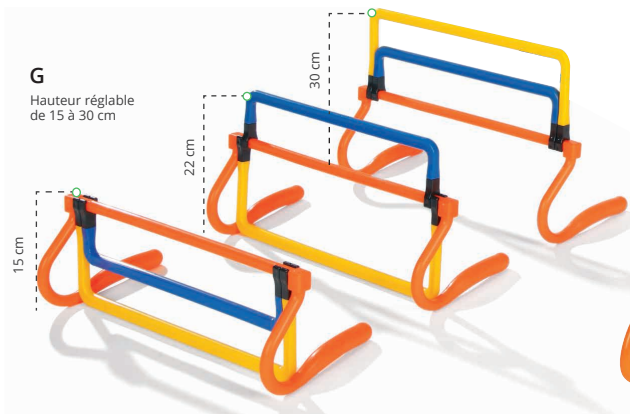

**G**  
Hauteur réglable  
de 15 à 30 cm

**G** + 3 ans

**MINI HAIE DE SAUT RÉGLABLE** Haut. 15 à 30 cm Spéciale initiation au saut de haie. Facile d'utilisation, elle se déplie rapidement et en deux temps pour atteindre trois hauteurs différentes : 15, 22 et 30 cm. Plié: L: 55 cm - l: 16 cm - Poids: 0,44 kg. Réalisé en POLYÉTHYLÈNE épais. Utilisation à l'intérieur comme à l'extérieur. Coloris DIVERS (171).

46 568	l'unité	6,70 / 5,58
<b>à partir de 6</b>		l'unité <b>6,00 / 5,00</b>



**H**  
Sécurité : très légères, ces haies basculent pour éviter les chutes.

**H** + 3 ans

**HAIE D'INITIATION** Réalisé en PLASTIQUE. Coloris DIVERS (171).

	l'unité	à partir de 6	
H: 15 cm	23 541	5,90 / 4,92	5,30 / 4,42
H: 22 cm	53 918	6,60 / 5,50	5,90 / 4,92
H: 30 cm	23 544	7,00 / 5,83	6,30 / 5,25
H: 40 cm	23 545	14,30 / 11,92	12,90 / 10,75

**I** + 3 ans

**HAIE RÉGLABLE** Haut. 45 à 70 cm Haie de très haute qualité avec base compacte et tube coulissant. Réglable en 6 hauteurs : 45 cm, 50 cm, 55 cm, 60 cm, 65 cm et 70 cm. H: 45 à 70 cm - L: 120 cm. Réalisé en PLASTIQUE (latte) et en METAL (tubes).

53 892	l'unité	31,00 / 25,83
<b>à partir de 6</b>		l'unité <b>27,90 / 23,25</b>

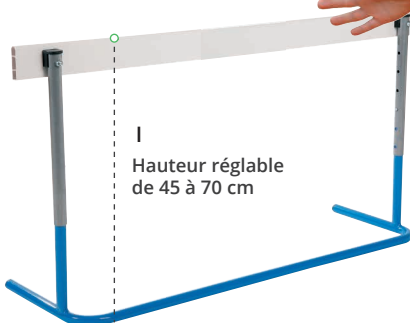

**I**  
Hauteur réglable  
de 45 à 70 cm



**LATTES POUR CÔNES**  
L: 80 cm - l: 6 cm - ép: 0,8 cm.

45 317	les 3	10,00 / 8,33
--------	-------	--------------



**MAXI LOT 6 Cônes H: 32 cm + 3 lattes**

46 134	l'ensemble	46,00	<b>41,90</b> / 34,92
--------	------------	-------	----------------------

**MAXI LOT 6 Cônes H: 50 cm + 3 lattes**

46 135	l'ensemble	84,40	<b>75,70</b> / 63,08
--------	------------	-------	----------------------

Tous nos produits doivent être utilisés dans le cadre d'une activité surveillée par un adulte.





# ÉQUIPEMENTS ET ACCESSOIRES

**84** \_

BÂTONS, CERCEAUX,  
CÔNES ET PLOTS

**88** \_

MARQUAGE AU SOL

**90** \_

PANIER DE BASKET,  
FILETS ET BUTS

**96** \_

TABLES DE PING-PONG

**98** \_

CHASUBLES ET  
INDISPENSABLES

**100** \_

ACCESSOIRES  
DE GONFLAGE

**101** \_

RANGEMENT

**104** \_

VESTIAIRES



à partir de  
**1,46 €**  
 le bâton

Tous nos produits doivent être utilisés dans le cadre d'une activité surveillée par un adulte.



+ d'infos  
 sur notre site

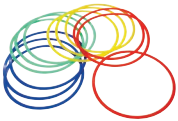

+ 3 ans **nouveau**  
 LOT DE 12 CERCEAUX  
 EXTRA-PLATS  
 Ø: 45 cm.

55 953 les 12 **19,90 / 16,58**



**nouveau**  
 PORTE JALONS  
 H: 25,5 cm.

55 789 les 2 **13,90 / 11,58**



+ 3 ans **nouveau**  
 PORTE CERCEAUX MURAL  
 L: 42 cm - l: 36 cm.

55 896 l'unité **24,90 / 20,75**

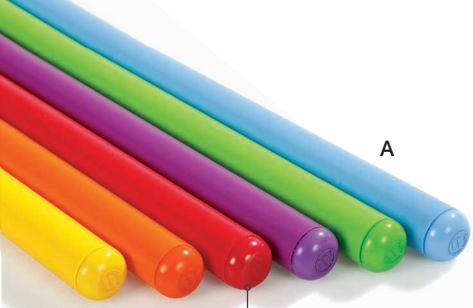

A

conception **wesco**  
**FABRIQUÉ EN FRANCE**

**Embouts soudés inarrachables**  
 Réalisés en plastique ABS, ils sont d'une résistance à toute épreuve.

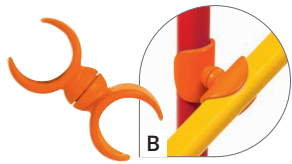

B

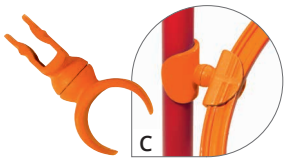

C

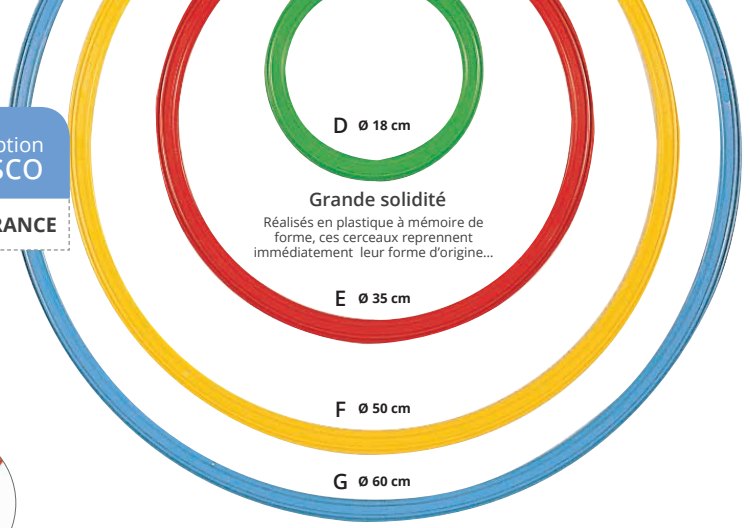

D Ø 18 cm

**Grande solidité**

Réalisés en plastique à mémoire de forme, ces cerceaux reprennent immédiatement leur forme d'origine...

E Ø 35 cm

F Ø 50 cm

G Ø 60 cm

**A** **BÂTONS** Ø 2,5 cm. Réalisé en PLASTIQUE ABS. Coloris au choix : JAUNE (014) - ORANGE (007) - ROUGE (011) - VIOLET (034) - BLEU (002) - VERT (008).

Longueur 30 cm	25 239	l'unité	<b>1,50</b> / 1,25
Longueur 70 cm	25 240	l'unité	<b>2,30</b> / 1,92
Longueur 100 cm	25 241	l'unité	<b>3,50</b> / 2,92
Longueur 130 cm	25 242	l'unité	<b>3,80</b> / 3,17
Longueur 180 cm	25 243	l'unité	<b>5,20</b> / 4,33

ASSORTIMENT de 6 couleurs.

00 010	les 6	<del>9,00</del>	<b>8,60</b> / 7,17
00 011	les 6	<del>13,80</del>	<b>12,40</b> / 10,33
00 012	les 6	<del>21,00</del>	<b>18,30</b> / 15,25
25 094	les 6	<del>22,80</del>	<b>21,90</b> / 18,25
25 095	les 6	<del>34,20</del>	<b>29,70</b> / 24,75

ASSORTIMENT de 6 couleurs.

00 191	les 12	<del>18,00</del>	<b>17,50</b> / 14,58
00 192	les 12	<del>27,60</del>	<b>24,60</b> / 20,50
00 193	les 12	<del>42,00</del>	<b>33,30</b> / 27,75
25 096	les 12	<del>45,60</del>	<b>42,50</b> / 35,42
25 097	les 12	<del>62,40</del>	<b>57,00</b> / 47,50

**B** **PINCES DOUBLES ORIENTABLES POUR BÂTONS** Elles permettent de relier tous nos bâtons et jalons de Ø 2,5 cm. Réalisé en PLASTIQUE. Coloris ORANGE (007).

00 143	les 6	<b>8,80</b> / 7,33
--------	-------	--------------------

**C** **PINCES DOUBLES ORIENTABLES POUR CERCEAUX** Elles permettent de fixer nos cerceaux sur les bâtons et jalons de Ø 2,5 cm. Réalisé en PLASTIQUE. Coloris ORANGE (007).

00 142	les 6	<b>8,50</b> / 7,08
--------	-------	--------------------

**CERCEAU PLAT** Réalisé en PLASTIQUE. Coloris au choix : JAUNE (014) - ORANGE (007) - ROUGE (011) - VIOLET (034) - BLEU (002) - VERT (008).

<b>D</b> Ø 18 cm.	00 195	l'unité	<b>1,60</b> / 1,33
<b>E</b> Ø 35 cm	00 196	l'unité	<b>3,00</b> / 2,50
<b>F</b> Ø 50 cm	00 197	l'unité	<b>3,60</b> / 3,00
<b>G</b> Ø 60 cm	00 198	l'unité	<b>4,00</b> / 3,33

ASSORTIMENT de 6 couleurs.

15 120	les 6	<del>9,60</del>	<b>8,60</b> / 7,17
00 308	les 6	<del>18,00</del>	<b>17,00</b> / 14,17
00 309	les 6	<del>24,60</del>	<b>20,50</b> / 17,08
00 310	les 6	<del>24,00</del>	<b>22,60</b> / 18,83

ASSORTIMENT de 6 couleurs.

00 307	les 12	<del>19,20</del>	<b>16,50</b> / 13,75
15 121	les 12	<del>36,00</del>	<b>32,90</b> / 27,42
15 122	les 12	<del>43,20</del>	<b>39,30</b> / 32,75
15 123	les 12	<del>48,00</del>	<b>43,60</b> / 36,33

**MAXI LOT DE 12 CERCEAUX PLATS** Ø 35, 50 et 60 cm Composé de : 4 cerceaux Ø 35 cm, 4 cerceaux Ø 50 cm, 4 cerceaux Ø 60 cm. Ø 35, 50 et 60 cm.

50 784	les 12	<del>42,40</del>	<b>37,90</b> / 31,58
--------	--------	------------------	----------------------



**MAXI LOT DE 24 CERCEAUX PLATS** Ø 35, 50 et 60 cm Composé de : 8 cerceaux Ø 35 cm, 8 cerceaux Ø 50 cm, 8 cerceaux Ø 60 cm. Ø: 35, 50 et 60 cm.

50 785	les 24	<del>84,80</del>	<b>74,50</b> / 62,08
--------	--------	------------------	----------------------



**CERCEAU ROND THERMO SOUDÉ** Réalisé sans agrafe. Sans danger, il est adapté pour les exercices de gymnastique rythmique, de danse, de fitness et de motricité. Réalisé en PLASTIQUE.

<b>H</b> Ø 50 cm		Coloris au choix JAUNE (014) - ROUGE (011) - BLEU (002) - VERT (008)	44 399	l'unité	<b>3,90</b> / 3,25
<b>I</b> Ø 65 cm		Coloris au choix BLANC (001) - JAUNE (014) - ROUGE (011) - BLEU (002) - VERT (008)	44 401	l'unité	<b>4,90</b> / 4,08

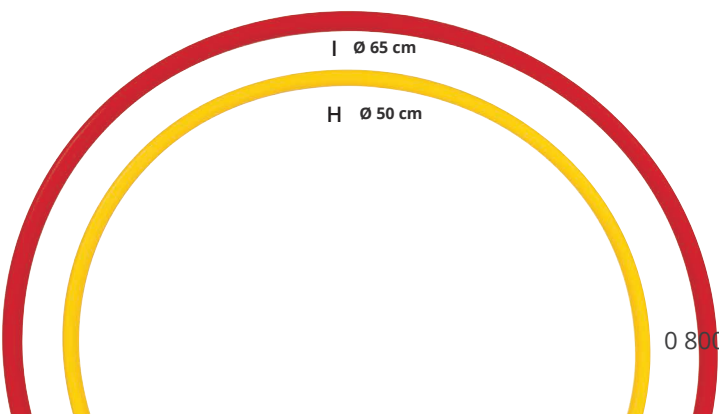

I Ø 65 cm

H Ø 50 cm



**J** Ø 80 > 90 cm

**Taille évolutive**  
 Forme ondulée pour une bonne prise en main

**J LA HOOP ÉVOLUTIF** Ce cerceau coloré évolue avec l'enfant. Il est composé de 8 sections que l'enfant doit assembler pour adapter le diamètre à sa taille. La forme ondulée assure à la fois une bonne préhension et une fonction de massage. Composé de : 2 pièces roses, 2 pièces jaunes, 2 pièces vertes, 2 pièces orange Ø 60 à 90 cm. Réalisé en PLASTIQUE.

47 218	l'unité	<b>11,70</b> / 9,75
--------	---------	---------------------



## Cônes et plots

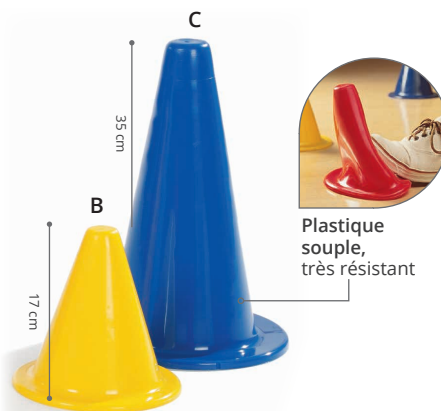

**A** **CÔNE FLEXIBLE** H: 16 cm. Réalisé en PLASTIQUE. Coloris au choix : JAUNE (014) - ORANGE (007) - ROUGE (011) - VIOLET (034) - BLEU (002) - VERT (008).

45 828	l'unité	1,60 / 1,33
à partir de 3	l'unité	1,40 / 1,17

**MAXI LOT CÔNES FLEXIBLES**  
46 031 les 6 **9,30** **8,40** / 7,00

**B** **CÔNE SOUPLE Hauteur 17 cm** Embase: Ø 18 cm. Réalisé en PLASTIQUE SOUPLE. Coloris au choix : JAUNE (014) - ORANGE (007) - ROUGE (011) - VIOLET (034) - BLEU (002) - VERT (008).

53 921	l'unité	2,60 / 2,17
à partir de 3	l'unité	2,30 / 1,92

**MAXI LOT CÔNES SOUPLES Hauteur 17 cm**  
ASSORTIMENT de 6 couleurs.  
53 931 les 6 **15,60** **13,90** / 11,58

**C** **CÔNE SOUPLE Hauteur 35 cm** Embase: Ø 24 cm. Réalisé en PLASTIQUE SOUPLE. Coloris au choix : JAUNE (014) - ROUGE (011) - BLEU (002).

07 701	l'unité	8,70 / 7,25
à partir de 3	l'unité	7,80 / 6,50

**MAXI LOT CÔNES SOUPLES Hauteur 35 cm**  
56 520 les 6 **52,20** **46,50** / 38,75



**Très stables Robustes**

Encoches pour clipser nos cerceaux. Permettent de placer nos bâtons verticalement ou horizontalement.



**CÔNES** Indispensables pour les jeux collectifs, les relais et la création de parcours de motricité. Réalisé en PLASTIQUE. Coloris au choix : JAUNE (014) - ORANGE (007) - ROUGE (011) - VIOLET (034) - BLEU (002) - VERT (008).

D Pleins H: 32 cm	E Perforés H: 32 cm	F Perforés H: 50 cm
Embase Ø 26 cm - Poids: 320 g.	Embase Ø 26 cm - Poids: 320 g.	Embase Ø 34 cm - Poids: 700 g.
25 497 l'unité 4,50 / 3,75	25 498 l'unité 6,00 / 5,00	25 499 l'unité 12,40 / 10,33
à partir de 3 l'unité 4,00 / 3,33	à partir de 3 l'unité 5,50 / 4,58	à partir de 3 l'unité 11,20 / 9,33

**ASSORTIMENT de 6 couleurs.**  
25 445 les 6 **27,00** **23,80** / 19,83 | 25 447 les 6 **36,00** **32,20** / 26,83 | 25 449 les 6 **74,40** **65,20** / 54,33



**nouveau**

**COL DE CÔNE SUPPORT PÉDAGOGIQUE** Adaptée aux feuillets de format A4, ce support permet d'afficher clairement des consignes, des parcours ou des ateliers. Il convient plus particulièrement aux cônes de 30 cm et plus. L: 60 cm - l: 33 cm. Réalisé en PLASTIQUE.

55 792	l'unité	7,90 / 6,58
--------	---------	-------------



**nouveau**

**COLS DE CÔNES NUMÉROTÉS (DE 1 À 10)** Ces cols s'adaptent sur tous types de cônes. Ils peuvent être utilisés pour créer un parcours ou pour atteindre un objectif lors d'un jeu de lancer. H: 23,5 cm - Embase: Ø 14 cm. Réalisé en TISSU.

55 796	les 10	13,20 / 11,00
--------	--------	---------------





Betty,  
Designer chez Wesco

*Ces cônes offrent de nombreuses possibilités d'exercices psychomoteurs et sportifs. Pour apprendre à gérer son équilibre, à coordonner ses mouvements, pour s'initier aux sports collectifs : football, roller...*



**Ultralégers**  
**Très résistants**  
Lestable



**G** Fabriqué en FRANCE ● ● ● ● ●  
**SOCLE LESTABLE** Indispensable pour maintenir nos bâtons et jalons de diamètre 2,5 cm en position verticale, ce socle robuste résiste aux chocs et aux intempéries. Il est lesté à l'aide de sable grâce à un orifice situé en dessous. H: 12 cm - Ø 24 cm - Poids: 0,40 kg (à vide) - 3 kg (lesté de sable). Réalisé en POLYÉTHYLÈNE épais. Utilisation à l'intérieur comme à l'extérieur. Coloris au choix : JAUNE (014) - ORANGE (007) - ROUGE (011) - VIOLET (034) - BLEU (002) - VERT (008).

42 405	l'unité	15,90 / 13,25
à partir de 3		l'unité 14,30 / 11,92

**MAXI LOT DE SOCLÉS LESTABLES**  
ASSORTIMENT de 6 couleurs.

42 406	les 6	95,40	85,80 / 71,50
--------	-------	-------	---------------



**J** Sécurité maximum  
Disques plats et anti dérapants

**PLOTS DE MARQUAGE** Réalisé en PLASTIQUE SOUPLE. Utilisation à l'intérieur comme à l'extérieur. Livré avec un porte-plots.

<b>H</b> petits H: 5,5 cm - Embase Ø 20 cm.		
54 760	les 50	22,50 / 18,75

<b>I</b> grands H: 15 cm - Embase Ø: 30 cm.		
53 929	les 20	35,90 / 29,82

**J** **DISQUES DE DÉLIMITATION** Antidérapants et plats, ces disques permettent de créer des zones d'activités sans obstacles pouvant perturber une action. Composé de : 12 disques jaunes - 12 disques oranges. Disque Ø 15 cm. Réalisé en PLASTIQUE. Livré avec un support de rangement.

46 567	les 24	34,90 / 29,08
--------	--------	---------------



**nouveau**

**DEMI-CERCEAU** Idéal pour créer des parcours de motricité avec nos cônes. Ø: 54 cm. Réalisé en PLASTIQUE.

55 795	l'unité	7,90 / 6,58
--------	---------	-------------



**nouveau**

**SOCLE MULTIFONCTIONS LESTABLE** Compatible avec nos cerceaux plats et ronds et nos bâtons. Les bâtons posés sur le socle peuvent être positionnés à 3 hauteurs différentes (5, 7,5 et 10 cm). Cette base peut être lestée avec du sable. Ø: 20 cm - H: 12 cm. Réalisé en PLASTIQUE.

55 893	l'unité	5,90 / 4,92
--------	---------	-------------



**nouveau**

**ARCEAU DE PRÉCISION** Un équipement d'entraînement idéal pour le travail de précision des passes et des tir (ex : football). L: 50 cm - H: 37 cm. Réalisé en PLASTIQUE.

55 889	l'unité	9,50 / 7,92
--------	---------	-------------

Tous nos produits doivent être utilisés dans le cadre d'une activité surveillée par un adulte.



à partir de  
**4,90 €**  
 les 6

## Marquage au sol

Notre gamme de marquage au sol permet de créer rapidement et facilement des parcours de motricité ludiques ou sportifs.

### Plastique souple

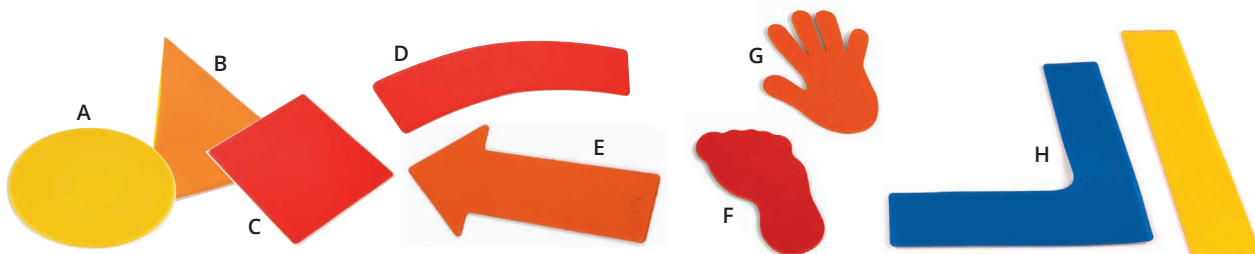

**MARQUAGE AU SOL** Réalisé en PLASTIQUE. Utilisation à l'intérieur comme à l'extérieur.

<b>A</b> Ronds	Ø 20 cm - ép: 3 mm.	ASSORTIMENT de 4 couleurs.	<b>01 078</b>	les 8	<b>23,40 / 19,50</b>
<b>B</b> Triangles	Côté: 22,5 cm.	ASSORTIMENT de 6 couleurs.	<b>54 766</b>	les 6	<b>14,50 / 12,08</b>
<b>C</b> Carrés	Côté: 20 cm.	ASSORTIMENT de 6 couleurs.	<b>54 767</b>	les 6	<b>14,50 / 12,08</b>
<b>D</b> Courbes	L: 39,5 cm.	ASSORTIMENT de 6 couleurs.	<b>54 769</b>	les 6	<b>14,50 / 12,08</b>
<b>E</b> Flèches	L: 35,5 cm - l: 13 cm.	ASSORTIMENT de 6 couleurs.	<b>51 211</b>	les 6	<b>13,20 / 11,00</b>
<b>F</b> Pieds	L: 16 cm - l: 14 cm - ép: 0,3 cm.	ASSORTIMENT de 6 couleurs.	<b>51 643</b>	les 6	<b>4,90 / 4,08</b>
<b>G</b> Mains	L: 19 cm - l: 10 cm - ép: 0,3 cm.	ASSORTIMENT de 6 couleurs.	<b>51 642</b>	les 6	<b>4,90 / 4,08</b>

**H** BANDES ET ANGLES DROITS MARQUAGE AU SOL En plastique Composé de : 20 bandes droites et 4 angles. ASSORTIMENT de 2 couleurs. Bande : L: 35,5 cm - l: 7,4 cm - ép: 1 mm. Angle : Côté: 28 cm - l: 7,4 cm - ép: 1 mm. Réalisé en PLASTIQUE. Utilisation à l'intérieur comme à l'extérieur.

**27 307** l'ensemble **49,00 / 40,83**



### Handisolution

+ 3 ans

**CERCLES SENSORIELS MARQUAGE AU SOL En plastique** Ces cercles sensoriels sont très flexibles. Cachez les petits cercles dans un sac et l'enfant pourra décrire ce qu'il ressent et devra reconnaître les cercles identiques par le toucher. L'enfant peut également marcher pieds nus sur ces cercles pour découvrir de nouvelles sensations tactiles. Composé de : 10 cercles. Ø 8 et 25 cm. Réalisé en PLASTIQUE.

48 687

les 10

42,90 / 35,75

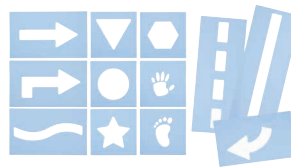

### POCHOIRS

#### Empreintes et formes

Carré : Côté: 30 cm - Petit rectangle : L: 50 cm - l: 30 cm. Grand rectangle : L: 75 cm - l: 30 cm.

51 933

les 12

39,90 / 33,25



### POCHOIRS

#### Jeux de motricité

Carré : Côté: 30 cm.

51 932

les 12

34,90 / 29,08

## Feutrine

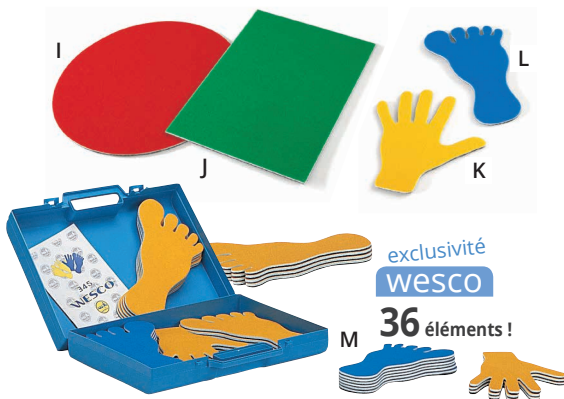

exclusivité  
**wesco**

**36 éléments !**

**FORMES MARQUAGE AU SOL En feutre ASSORTIMENT** de 4 couleurs. ép: 0,5 cm. Réalisé en FEUTRE. Utilisation à l'intérieur. Munis d'un dessous antidérapant.

<b>I</b> Disques	Ø 33 cm.	00 781	les 8	34,30 / 28,58
<b>J</b> Rectangles	33 x 25 cm.	00 782	les 8	28,50 / 23,75

**EMPREINTES MARQUAGE AU SOL En feutre** ép: 4 mm. Réalisé en FEUTRE. Utilisation à l'intérieur. Munis d'un dessous antidérapant. Coloris BLEU/JAUNE (024).

<b>K</b> Mains	L: 23,5 cm - B: 16 cm.	00 341	les 12	27,60 / 23,00
<b>L</b> Pieds	L: 27 cm - l: 15 cm.	00 343	les 12	27,60 / 23,00

**M VALISE PIEDS ET MAINS MARQUAGE AU SOL En feutre** Composé de : 36 éléments dont 6 mains droites, 6 mains gauches, 12 pieds droits, 12 pieds gauches. Réalisé en FEUTRE aiguilleté, dessous antidérapant. Livré dans une valise avec un livret pédagogique.

00 345

l'ensemble

91,50 / 76,25



### FANIONS DE MARQUAGE

L: 28 cm - H: 21,5 cm - ép: 0,5 cm.

23 568

les 5

7,30 / 6,08



### CRAIES GÉANTES Rondes

Ø 2,5 cm - L: 10 cm.

36 501

les 20

4,70 / 3,92



Contenu : 400 ml.

### PEINTURE POUR MARQUAGE AU SOL TEMPORAIRE

Coloris BLANC (001).

52 107

l'unité

9,30 / 7,75



Contenu : 1000 ml.

### PEINTURE POUR MARQUAGE AU SOL PERMANENTE

Coloris au choix : BLANC (001) - JAUNE (014) - ORANGE (007) - ROUGE (011) - BLEU (002) - VERT (008).

01 264

l'unité

38,50 / 32,08

à partir de 3

l'unité

35,40 / 29,50



### ADHÉSIF COLORÉ

L: 33 m - l: 1,9 cm.

L: 33 m - l: 1,9 cm. Coloris au choix : BLANC (001) - JAUNE (014) - ROUGE (011) - BLEU (002) - VERT (008) - NOIR (017).

41 737

l'unité

1,20 / 1,00



### ADHÉSIF COLORÉ

L: 33 m - l: 5 cm.

Rouleau : L: 33 m - l: 5 cm. Coloris au choix : BLANC (001) - JAUNE (014) - ROUGE (011) - BLEU (002).

01 013

l'unité

27,50 / 22,92

# Paniers de basket-ball

**@**  
+ d'infos  
sur notre site



**CERCLE DE BASKET RENFORCÉ**  
Cercle : Ø 47 cm - Poids: 5,04 kg.  
42 463 l'unité **49,90 / 41,58**



**FILET DE BASKET**  
Ø 45,7 cm - Poids: 0,055 kg.  
42 043 l'unité **4,00 / 3,33**

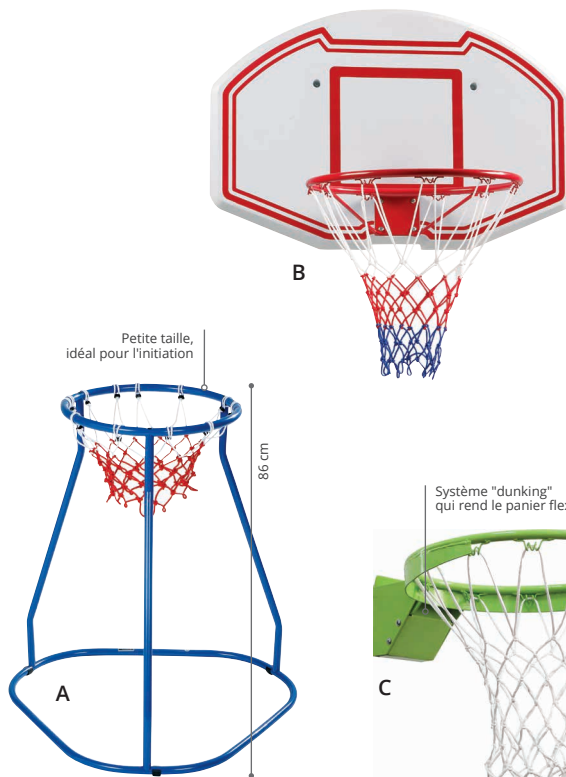

Retrouvez nos ballons  
et kits de basket-ball  
p. 48



**C**  
**PANIER DE BASKET DUNKING** En acier, ce cercle est spécialement conçu pour une utilisation intensive. Il est équipé du système dunking qui rend le panier flexible. Composé de : 1 cercle, 1 filet, Ø 45,7 cm - Poids: 6 kg. Réalisé en MÉTAL, finition ÉPOXY. Livré sans panneau.

49 497 l'unité **89,50 / 74,58**

**A**  
**PANIER DE BASKET CENTRAL** Panier de basket adapté à la taille des tout-petits, pour les aider à travailler la coordination œil-main. H: 86 cm - Ø 40 cm. Réalisé en ACIER. Livré à plat, à monter soi-même.

49 509 l'unité **79,90 / 66,58**

**B**  
**PANNEAU DE BASKET Ø 45 cm** Réalisé en plastique épais, ce panneau de basket résistant convient aux jeux d'extérieur. Il se fixe au mur facilement et accepte les ballons de taille 7. Composé de : 1 filet, 1 panneau et 1 cercle en métal. Panneau : L: 91 cm - l: 61 cm. Cercle: Ø 45 cm. Réalisé en PLASTIQUE et en ACIER.

28 975 l'unité **67,20 / 56,00**

**D**  
**PANIER DE BASKET Réglable de 165 à 220 cm** Ce panier de basket-ball portable combine qualité, facilité d'utilisation et design élégant ! Le panier est facilement réglable en 5 hauteurs différentes. Avec son armature en acier de qualité supérieure, son panneau en polyéthylène haute densité et l'anneau de basket-ball renforcé, ce panier vous garantit une haute qualité. L: 67 cm - l: 80 cm - H: 257 cm. Cercle : Ø 36 cm. Poids: 9,5 kg. Réalisé en MÉTAL (pied), PLASTIQUE (panneau).

53 971 l'unité **119,00 / 99,17**

à partir de 2 l'unité **109,00 / 90,83**

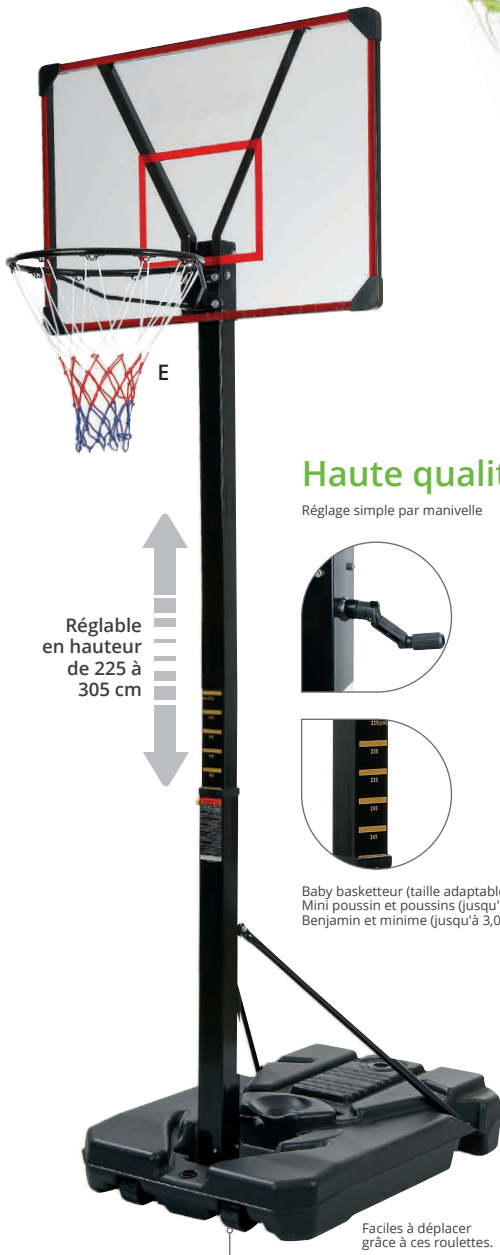

Réglable en hauteur de 225 à 305 cm

### Haute qualité

Réglage simple par manivelle



Baby basketteur (taille adaptable)  
Mini poussette et poussettes (jusqu'à 2,60 m)  
Benjamin et minime (jusqu'à 3,05 m)

Faciles à déplacer grâce à ces roulettes.



Hauteur réglable (de 230 à 305 cm) sans effort !

### Très haute qualité



Sac de rangement des ballons

Mobile grâce à ses roues

**E** **PANIER DE BASKET Hauteur réglable** Grâce à son poteau réglable et télescopique, ce panier évolue au rythme de l'enfant. La base peut également être remplie d'eau ou de sable pour garantir une grande stabilité. Il accepte les ballons jusqu'à la taille 7. Composé de : 1 base de capacité 110 kg de sable (base pleine), 1 poteau télescopique réglable de 225 à 305 cm, 1 filet, 1 panneau et 1 cercle en métal. Facile à déplacer grâce à ses roulettes. Panneau : L: 109 cm - l: 74 cm. Cercle : Ø 45 cm. Livré à plat, à monter soi-même.

28 976	l'unité	299,00 / 249,17
à partir de 2	l'unité	269,00 / 224,17

**F** **PANIER DE BASKET Hauteur réglable Galaxy** Ce panier de basket dispose d'un système de réglage qui permet d'ajuster sans effort la hauteur du panier en quelques secondes. Réglable sur 5 positions, la hauteur peut être choisie en fonction de la taille de l'enfant. Il est monté sur un châssis équipé de roues qui assurent sa mobilité. Composé de : 1 panneau, 1 cercle dunk, 1 filet, 3 sacs de lestage (50 L chacun). Panneau L: 116 cm - l: 77 cm. Poids: 64,1 kg - H min: 230 cm - H max: 305 cm. Réalisé en MÉTAL, finition ÉPOXY (structure) - POLYCARBONATE (panneau). Livré à plat, à monter soi-même.

49 496	l'unité	419,00 / 349,17
à partir de 2	l'unité	389,00 / 324,17



## Filets multisports



Très compact  
une fois  
rangé



Installation et rangement faciles  
Tube horizontal à l'intérieur du filet  
pour plus de stabilité  
Système d'ancrage solide pour une  
installation sur une pelouse

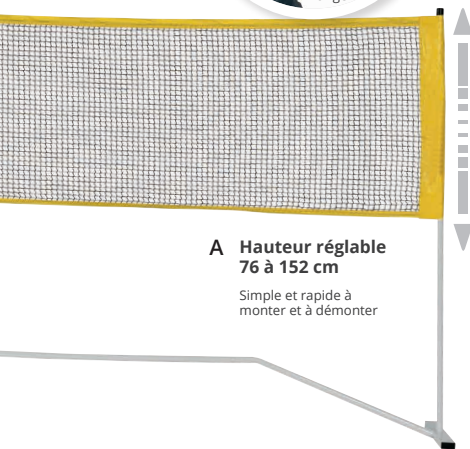

**A Hauteur réglable**  
**76 à 152 cm**

Simple et rapide à  
monter et à démonter



**A FILET COMPACT** Grâce à sa hauteur modulable, ce filet est idéal pour la pratique du tennis et du volley-ball. Dim. filet : L: 3 m - Poteau : H: 76 à 152 cm. Réalisé en MÉTAL et en NYLON. Livré dans un sac en tissu.

19 562 l'ensemble 96,20 / 80,17



**B Hauteur réglable :**  
**de 62 à 155 cm**  
(pour le filet de 3 mètres)  
**de 100 à 243 cm**  
(pour le filet de 5 mètres)

**B FILET MULTISPORTS Hauteur réglable** Le filet multisports peut être ajusté à trois hauteurs différentes. Il convient pour la pratique du tennis, du badminton ou du volley-ball. Le filet est équipé d'un système double tension pour assurer qu'il reste bien tendu, et d'un bord supérieur vert pour une bonne visibilité. La stabilité de la structure est assurée par des trépieds qui peuvent être ancrés au sol grâce à un système de fixation. Composé de : 1 structure, 1 filet, 1 système d'ancrage, 1 sac de transport. Réalisé en MÉTAL (structure) et en NYLON (filet). Utilisation à l'intérieur comme à l'extérieur.

**3 mètres** L: 300 cm - l: 60 cm - H: de 62 à 155 cm - Poids: 11 kg.

49 498 l'ensemble 119,00 / 99,17

**5 mètres** L: 500 cm - l: 100 cm - H: de 100 à 243 cm - Poids: 18,5 kg.

49 499 l'ensemble 199,00 / 165,83

Tous nos produits doivent être utilisés dans le cadre d'une activité surveillée par un adulte.

# Buts multisports

 **Prix doux**



**C BUT POP UP 105 x 75 cm** Pour jouer partout, tout le temps ! Facile à installer et à ranger, ce but pliable s'installe en 2 secondes ! Se range très facilement dans sa housse. Composé de : 1 but, 1 sac de transport, 1 kit de fixation. L: 105 cm - H: 75 cm. Réalisé en TOILE.

54 770 l'ensemble **19,90 / 16,58**



**D SET DE DEUX MINI BUTS PLIABLES** Ces buts réalisés en métal restent légers. Pliables et ultra-compacts, ils sont facilement transportables pour pouvoir jouer partout. Composé de : 2 buts. L: 90 cm - l: 60 cm - H: 60 cm - Poids: 4,6 kg. Réalisé en MÉTAL, finition ÉPOXY. Utilisation à l'intérieur comme à l'extérieur. Livré à plat, à monter soi-même.

49 505 l'ensemble **119,00 / 99,17**

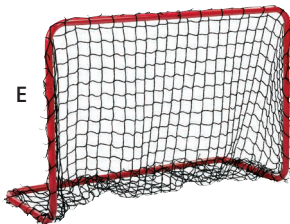

**E MINI BUT EN MÉTAL 90 x 60 x 35 cm** Facile à monter et de petite taille, ce but est facilement transportable.

28 581 l'unité **39,00 / 32,50**  
à partir de 4 l'unité **37,90 / 31,58**

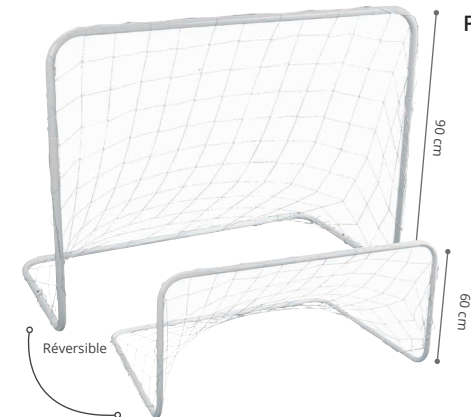

**F MINI BUT EN MÉTAL 120 x 90 x 60 cm** But d'initiation et d'entraînement pour les enfants. Facile d'utilisation, il convient à la pratique de divers sports : football, handball, Unihockey... Composé de : 1 cadre, 1 filet, 4 crochets de fixation pour sol meuble. Dimensions monté L: 120 cm - l: 60 cm - H: 90 cm - Poids: 3,80 kg. Réalisé en MÉTAL, finition ÉPOXY.

44 032 l'ensemble **42,60 / 35,50**



**G BUT PLIABLE EN PLASTIQUE** Pliable en un mouvement, ce but s'installe et se range très facilement. Facile à transporter grâce à sa légèreté. Fixation au sol grâce aux crochets fournis. Composé de : 1 but, 4 crochets de fixation, 1 ballon et 1 pompe. L: 90 cm - l: 59 cm - H: 61 cm - Poids: 830 g. Réalisé en PLASTIQUE.

56 696 l'ensemble **29,90 / 24,92**



## Solutions amovibles

# Buts multisports

➔ Gamme football p. 46 à 47



**But 2 en 1**  
Facile à monter  
Très résistant



A

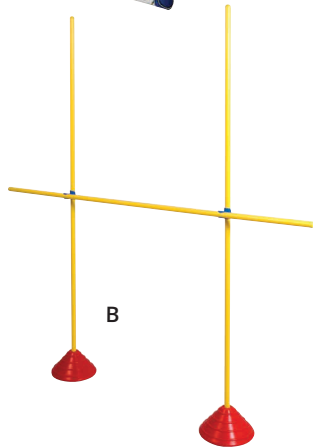

B



C

**A BUT MULTISPORTS AMOVIBLE** Pour la pratique du football, du rugby, du handball, et du hockey... Pour tous les types de surfaces. But : L: 244 cm - H: 183 cm - P: 122 cm. Poteaux de rugby : L: 244 cm - H: 365 cm - P: 122 cm. Ø poteaux : 6,8 cm. Réalisé en PLASTIQUE très résistant.

34 987

l'unité

237,00 / 197,50

**B BUT D'INITIATION MULTISPORTS** Léger et facilement transportable, ce kit accompagne la pratique de plusieurs activités sportives. La barre transversale peut être placée à différentes hauteurs afin de favoriser l'initiation des enfants aux sports collectifs (rugby, football, handball, volley-ball) et aux jeux de raquettes (tennis, badminton, etc.). Composé de : 2 socles lestables Ø 24 cm, 3 jalons en ABS L: 1,80 m, 2 pinces doubles orientables.

00 328

l'ensemble

39,60 / 33,00

**C**

**BUT MULTISPORT** Pour la pratique du foot et également pour l'initiation au hockey, hand, etc. Utilisable sur tous types de surfaces. Montage facile et rapide par emboîtement. L: 244 cm - l: 110 cm - H: 130 cm. Réalisé en PLASTIQUE.

56 683

l'unité

**nouveau**

99,90 / 83,25



# Structures en acier galvanisé = haute résistance !



Pour plus de sécurité: toujours ancrer la structure.



**E** Livré avec une bâche d'entraînement.



**D**



**E**

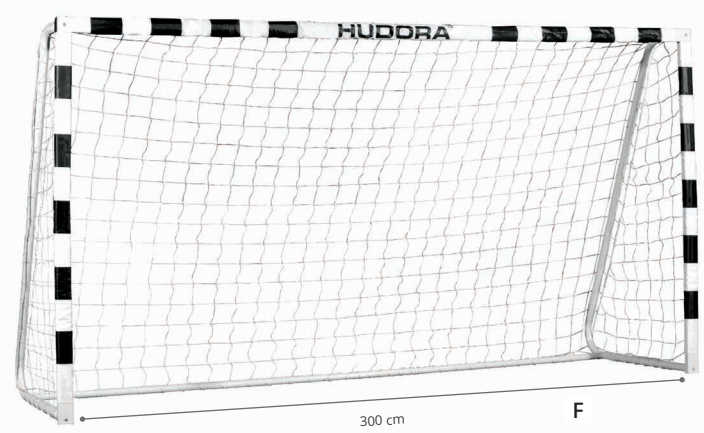

**F**

**BUT AVEC BÂCHE D'ENTRAINEMENT** Ce but est équipé d'un écran de formation avec des cibles pour entraîner les plus jeunes, développer leurs compétences et le plaisir du jeu. Grâce à sa structure en acier galvanisé et laqué époxy noir, il garantit une grande résistance aux chocs et aux intempéries et se fond parfaitement dans le décor des cours de récréation et des jardins. Composé de : 1 but, 1 filet, 1 bâche d'entraînement, 1 système d'ancrage. Réalisé en MÉTAL, finition ÉPOXY. Utilisation à l'extérieur. Livré à plat, à monter soi-même.

**D** Maestro L: 180 cm - l: 60 cm - H: 120 cm - Poids: 17 kg.  
49 506 l'unité **109,00 / 90,83**

**E** Coppa L: 220 cm - l: 80 cm - H: 170 cm - Poids: 22 kg.  
49 507 l'unité **169,00 / 140,83**

**F** BUT STADIUM Le but idéal pour les entraînements. But de football STADIUM avec poteaux et latte de section rectangulaire de 60 x 30 mm. Poteau de maintien de 32 et 38 mm de diamètre. Montage par 2 personnes. Montage par emboîtement et encliquetage des éléments. Résiste aux intempéries. Fixation du filet facile. Fourni avec 7 crochets pour la fixation au sol. Composé de : 1 filet, 7 crochets. L: 300 cm - l: 90 cm - H: 160 cm - Poids: 17 kg. Réalisé en MÉTAL (cadre) et POLYÉTHYLÈNE (filet résistant aux intempéries).

47 215 l'unité **157,00 / 130,83**

GARANTIE 3 ANS

FABRIQUÉ EN FRANCE



## Tennis de table Spécial intérieur



**Handisolution**  
Toutes nos tables sont également adaptées aux personnes en fauteuil roulant



Pieds réglables.  
Filet réglable en tension.  
Equipée de 4 roues pour faciliter son déplacement.  
Possibilité de jouer seul.

+ 6 ans

**TABLE DE TENNIS DE TABLE D'INTÉRIEUR 100 Indoor** Une table de ping pong idéale pour les premières parties en famille. Conçue pour une pratique occasionnelle, son système de rangement optimisé Compact technology la rend très facile d'utilisation. Réservée à un usage intérieur. L: 274 cm - l: 152,5 cm - H: 76 cm - Poids 69 kg. Réalisé en BOIS AGGLOMÉRÉ et en MÉTAL. Livré démonté avec un filet sous 3 semaines. Balles et raquettes non fournies.

53 331 l'unité **368,00 / 306,67**



Système de pliage "compact" pour faciliter la manipulation et réduire l'encombrement  
Pieds réglables en acier et sabot en résine.  
Filet réglable en tension.  
Roues jumelées avec freins adaptées aux sols délicats des salles de sport.  
Possibilité de jouer seul.

**TABLE DE TENNIS DE TABLE D'INTÉRIEUR 250 Indoor** Cette table d'intérieur, adaptée aux collectivités, permet une pratique régulière du tennis de table. Elle se distingue par sa qualité de rebond et sa stabilité. Elle est dotée d'un encadrement en acier anticorrosion/antirayure de 30 mm d'épaisseur et d'un panneau aggloméré de 19 mm d'épaisseur. Roues jumelées Ø 150 spécial intérieur Dim. dépliée : L: 274 cm - l: 152,5 cm - H. avec filet : 92 cm. Dim. pliée : L: 170 cm - l: 75 cm - H: 155 cm - Poids: 74 kg. Réalisé en BOIS AGGLOMÉRÉ et en MÉTAL. Livré démonté avec 1 filet sous 3 semaines. Balles et raquettes non fournies.

23 256 l'unité **489,00 / 407,50**



**GARANTIE 10 ANS**

**FABRIQUÉ EN FRANCE**

Conforme à la norme NF  
EN 14468-1



## Spécial extérieur

- + Pieds réglables en hauteur.  
Panneau résine 5 mm résistant aux chocs.  
Possibilité de jouer seul.

**TABLE DE TENNIS DE TABLE D'EXTÉRIEUR 100 S Crossover** Résiste aux intempéries grâce à son traitement anticorrosion. Son panneau stratifié massif résiste aux chocs et son faible poids associé à ses grandes roues permettent un maniement facile. L: 274 cm - l: 152,5 cm - H: 76 cm - Poids 45 kg. Réalisé en ACIER INOXYDABLE (structure) et RESINE (plateau). Livré à plat, à monter soi-même. Livré avec un filet sous 3 semaines. Balles et raquettes non fournies. Coloris au choix : BLEU (002) - GRIS (006).

53 332

l'unité

485,00 / 404,17



- + Système de pliage «compact» pour faciliter la manipulation et réduire l'encombrement  
Commande d'ouverture et de fermeture centralisée : Le  
Grâce au système de verrouillage vertical, l'utilisateur peut jouer seul.

**TABLE DE TENNIS DE TABLE D'EXTÉRIEUR 540 M Crossover** Très robuste, elle répond parfaitement aux besoins des collectivités telles que les centres de loisirs, de vacances, les écoles... Possède un revêtement MATTOP traité antireflet et un encadrement acier anticorrosion/antirayure 60 mm avec des coins de protection. Dim. dépliée : L: 274 cm - l: 152,5 cm - H. avec filet : 92 cm - Poids: 84 kg. Réalisé en RESINE STRATIFIÉE et en ACIER. Livré à plat, à monter soi-même. Livré avec 1 filet fixe en acier sous 3 semaines. Balles et raquettes non fournies.

34 822

l'unité

995,00 / 829,17



- + Fixation au sol possible  
Filet permanent en acier résistant au vandalisme  
Surface traitée antireflet  
Protection des angles

**TABLE DE TENNIS DE TABLE D'EXTÉRIEUR Pro 510** Les piètements galbés en font assurément la plus jolie des tables de tennis de table (ping-pong) d'extérieur. Conçue pour être fixée au sol, elle dispose de vérins de fixation. Son filet permanent en acier résiste au vandalisme. Elle peut être utilisée en toutes circonstances et ne craint ni les coups, ni les intempéries. Sa très grande robustesse en fait une table idéale pour les collectivités. L: 274 cm - l: 152,5 cm - H. avec filet : 92 cm - Poids 77 kg. Réalisé en ACIER GALVANISÉ. Livré à plat, à monter soi-même. Livré avec 1 filet sous 3 semaines. Balles et raquettes non fournies. Coloris au choix : BLEU (002) - GRIS (006).

50 242

l'unité

973,00 / 810,83



# Chasubles



- +** Haute résistance
- Coutures renforcées par un biais
- Tour de ceinture réglable



Tissu double épaisseur



Disponibles en 6 coloris

**A** **CHASUBLE BIFACE RÉVERSIBLE** Chasuble biface à enfiler. Réalisé en 65 % POLYESTER et 35% COTON. Lavage à 40 °C. Coloris au choix : JAUNE/ORANGE (082) - ROSE/ROUGE (036) - BLEU/VERT (026).

+ 18 mois

Taille S

Largeur épaules : 26 cm - Tour de bassin de 70 à 80 cm - H: 40 cm.

40 942	l'unité	9,30 / 7,75
à partir de 3	l'unité	8,50 / 7,08
40 948	les 6	<del>55,80</del> 50,80 / 42,33

+ 6 ans

Taille M

Largeur épaules : 30 cm - Tour de bassin de 80 à 90 cm - H: 50 cm.

40 943	l'unité	11,50 / 9,58
à partir de 3	l'unité	10,50 / 8,75
40 949	les 6	<del>69,00</del> 63,00 / 52,50

+ 10 ans

Taille L

Largeur épaules : 35 cm - Tour de bassin de 95 à 110 cm - H: 55 cm.

40 944	l'unité	13,80 / 11,50
à partir de 3	l'unité	12,30 / 10,25
40 951	les 6	<del>82,80</del> 73,80 / 61,50

**B** **CHASUBLE EN TISSU AÉRÉ** Chasuble à enfiler. Réalisé en 100 % POLYAMIDE. Lavage à 40 °C. Coloris au choix : JAUNE (014) - ORANGE (007) - ROUGE (011) - ROSE (003) - BLEU (002) - VERT (008).

+ 18 mois

Taille S

Largeur épaules : 26 cm - Tour de bassin de 70 à 80 cm - H: 40 cm.

40 945	l'unité	8,60 / 7,17
à partir de 3	l'unité	7,90 / 6,58
40 952	les 6	<del>51,60</del> 47,30 / 39,42

+ 6 ans

Taille M

Largeur épaules : 30 cm - Tour de bassin de 80 à 90 cm - H: 50 cm.

40 946	l'unité	9,90 / 8,25
à partir de 3	l'unité	9,00 / 7,50
40 953	les 6	<del>59,40</del> 53,90 / 44,92

+ 10 ans

Taille L

Largeur épaules : 35 cm - Tour de bassin de 95 à 110 cm - H: 55 cm.

40 947	l'unité	11,00 / 9,17
à partir de 3	l'unité	10,00 / 8,33
40 954	les 6	<del>66,00</del> 59,80 / 49,83



**@** **CHASUBLES NUMEROTÉES (DE 1 À 10) 60 x 48 cm**  
L: 60 cm - l: 48 cm. Coloris au choix : JAUNE (014) - BLEU (002).  
51 033 les 10 **49,90 / 41,58**



+ 8 ans **CHASUBLE AJOURÉE 60 x 50 cm**  
L: 60 cm - l: 50 cm. Coloris au choix : JAUNE (014) - BLEU (002).  
53 939 l'unité **2,50 / 2,08**  
54 974 les 6 ~~15,00~~  
**13,50 / 11,25**



+ 4 ans **CHASUBLE AJOURÉE 50 x 44 cm**  
L: 50 cm - l: 44 cm. Coloris au choix : JAUNE (014) - BLEU (002).  
53 933 l'unité **2,50 / 2,08**  
54 973 les 6 ~~15,00~~  
**13,50 / 11,25**

# Accessoires



C



E

Pour enfant

F

Évite les contaminations par la salive  
Son fort et clair  
**Ultra-hygiénique**



I



G



H



J

S'enroule facilement grâce à la manivelle



L



K



M

16 cm

Chaque couleur correspond à une durée différente.

**C TROUSSE DE SECOURS GARNIE** Composé de : 2 sachets de 5 compresses stériles de 20 cm x 20 cm, 1 rouleau de sparadrap de 5 m x 2 cm, 2 bandes de gaze de 3 m x 7 cm, 2 bandes extensibles de 3 m x 7 cm, 1 sachet de 10 pansements adhésifs assortis, 2 unités de sérum physiologique, 4 compresses à la chlorhexidine, 4 compresses anticoups, 4 clips de fixation de bandes, 1 paire de ciseaux, 2 paires de gants en vinyle, 1 guide de premier secours en 6 langues, 1 pince à échardes. L: 7,5 cm - H: 0,5 cm. Réalisé en NYLON.

29 949

l'ensemble

32,90 / 27,42

**D PORTE-VOIX** Portée de 600 m. Munie d'une sirène. Alimentation : 8 piles LR6 (non fournies). L: 34 cm - Ø: 20 cm. Poids: 1 kg. Réalisé en PLASTIQUE.

55 785

l'unité

49,90 / 41,58  
+ EC 0,20 / 0,17

**nouveau**

**E MALLETTTE 10 CHRONOMÈTRES** **nouveau**

Précision au 1/100e - temps simple - addition de temps - split - sonnerie start/stop - alarme - heure + calendrier - pile alcaline. Possède 6 fonctions : heures, minutes, secondes, mois, date et jour. L: 7 cm - l: 5,5 cm - Cordon: L: 57 cm. Réalisé en PLASTIQUE.

55 794

les 10

89,90 / 74,92  
+ EC 0,10 / 0,08

**F CHRONOMÈTRE** Précision au 1/100e - temps simple - addition de temps - split - sonnerie start/stop - alarme - heure + calendrier - pile alcaline. L: 7 cm - l: 5,5 cm - Cordon: L: 57 cm. Réalisé en PLASTIQUE.

32 650

l'unité

9,90 / 8,25

à partir de 3

l'unité

8,90 / 7,42  
+ EC 0,01 / 0,01



D

**G SIFFLET EN PLASTIQUE** Pour animer ou arbitrer des rencontres sportives en club et en milieu scolaire. L: 4 cm. Réalisé en PLASTIQUE.

54 759

l'unité

0,80 / 0,67

à partir de 6

l'unité

0,69 / 0,58

**H SIFFLET MÉTALLIQUE** Ø 2,8 cm - L: 4,5 cm - Cordon : L: 48 cm. Réalisé en MÉTAL.

01 364

l'unité

3,00 / 2,50

à partir de 6

l'unité

2,90 / 2,42

**I SIFFLET À POIRE** L: 13 cm - Ø 6,5 cm. Réalisé en PLASTIQUE souple antiallergique.

23 575

l'unité

12,70 / 10,58

à partir de 3

l'unité

11,70 / 9,75

**J DÉCAMÈTRE** Léger et de faible encombrement, ce décamètre possède un ruban en fibre de verre recouvert de plastique. Un anneau permet de maintenir le ruban pendant la mesure. L: 10 m. Réalisé en PLASTIQUE et en FIBRE DE VERRE.

11 837

l'unité

10,50 / 8,75

**K PORTE BLOC A4 À PINCE** Porte-stylo intégré. L: 35,5 cm - l: 23,5 cm. Réalisé en PLASTIQUE. Coloris NOIR (017).

43 184

l'unité

2,30 / 1,92

**L ODOMÈTRE AVEC COMPTEUR** Idéal pour délimiter un terrain. Composé de : 1 roue, 1 poignée (en deux parties) et des pièces de fixation. H: de 76,8 à 92,7 cm - Ø de la roue : 31,5 cm. Réalisé en PLASTIQUE.

26 402

l'unité

23,90 / 19,92

**M + 3 ans**

**GRANDS SABLIERES** Idéal pour organiser des activités limitées dans le temps. Composé de : Sablier 30 sec, 1 min, 2 min, 3 min, 4 min et 5 min. H: 16 cm - Ø max. 7 cm. Réalisé en PLASTIQUE et rempli de SABLE. Coloris DIVERS (171).

47 626

l'unité

8,30 / 6,92

47 622

l'unité

8,30 / 6,92

47 625

l'unité

8,30 / 6,92

47 623

l'unité

8,30 / 6,92

47 624

l'unité

8,30 / 6,92

47 627

l'unité

8,30 / 6,92

**MAXI LOT GRANDS SABLIERES**

47 668

les 6

49,80

44,90 / 37,42

# Accessoires

@ + d'infos sur notre site

➔ Retrouvez nos ballons p. 42 à p. 55



Rangement astucieux des embouts pour un gain de place maximum

Livré avec 4 embouts

+ 3 ans  
POMPE À MAIN MULTI-USAGE  
L: 29 cm - D: 9,5 cm.

39 303 l'unité 9,00 / 7,50

Compatible avec la pompe référence 39303.



AIGUILLES

01 805 les 2 2,70 / 2,25

Prix doux  
3,10 €



POMPE À MAIN  
L: 30 cm - Ø 3,5 cm.

34 247 l'unité 3,10 / 2,58

Compatible avec les pompes référence 34247 et 33969.



KIT DE 5 EMBOUTS

33 970 l'ensemble 4,40 / 3,67



POMPE avec manomètre  
H: 66 cm - L: 23 cm - l: 14 cm - Poids: 1,3 kg. Raccord : L: 110 cm.

33 969 l'unité 31,00 / 25,83



nouveau

POMPE À PIED

L: 29 cm - l: 8,5 cm - H: 25 cm.

55 786 l'unité 8,50 / 7,08



nouveau

COMPRESSEUR SANS FIL ET MULTI-USAGES

L: 26,44 cm - H: 15,33 cm - Ép: 8,22 cm.

Poids: 1,2 kg. Câble: L: 3,5 mètres.

55 948 l'unité 99,00 / 82,50



Spécialement conçu pour les ballons de gros volumes.

SOUFFLEUR-DÉGONFLEUR  
L: 13,5 cm - l: 10 cm - H: 11,5 cm.

42 402 l'unité 23,50 / 19,58 + EC 0,20 / 0,17



MINI COMPRESSEUR pour ballons

L: 18 cm - l: 12 cm - H: 14,5 cm. Pression : 4 bars.

46 758 l'unité 99,00 / 82,50 + EC 0,20 / 0,17

A manipuler par un adulte



Grégory,  
Chef de produits  
Sport chez Wesco.

Ces chariots sont très mobiles  
et peu encombrants.  
Leur structure métallique  
assure rigidité et robustesse.



Système de fixation par bandes auto  
agrippantes pour se positionner sur nos  
chariots et notre diable.  
Fenêtre pour visualiser le contenu.  
Prise en main facile grâce aux 2 poignées.  
Sac amovible en toile très résistante.



GARANTIE 3 ANS

## Le matériel à portée de main

**A DIABLE AVEC SAC** Ce diable, fournit avec son sac, vous servira à transporter tout type d'accessoires (sport, linge...). Composé de : 1 diable, 1 sac. L: 45 cm - l: 35 cm - H: 88 cm. Réalisé en MÉTAL, finition époxy. Livré à plat, à monter soi-même.

39 470 l'ensemble 140,00 / 116,67  
+ EC 0,46 / 0,38

**B GRAND CHARIOT AVEC SACS** Ce chariot, facile à manipuler, est idéal pour transporter du matériel. Les sacs sont amovibles et peuvent donc être séparés du chariot. Cette fonction permet de pouvoir utiliser plusieurs sacs pour un seul et même chariot. Composé de : 1 chariot à sac, 1 petit sac, 1 grand sac, 4 roulettes, 1 notice. L: 105 cm - l: 45 cm - H: 94 cm. Réalisé en MÉTAL, finition époxy. Muni de roulettes multidirectionnelles dont 2 avec freins. Livré à plat, à monter soi-même.

39 459 l'ensemble 342,00 / 285,00  
+ EC 1,48 / 1,23

**C PETIT SAC POUR CHARIOT** L: 40 cm - l: 32 cm - H: 69 cm. Réalisé en TOILE. Coloris au choix : ORANGE (007) - VERT (008).

39 467 l'unité 45,00 / 37,50

**D GRAND SAC POUR CHARIOT** L: 66 cm - l: 40 cm - H: 64 cm. Réalisé en TOILE. Coloris BLEU (002).

39 468 l'unité 62,00 / 51,67



Absence de parties saillantes  
Tringle soudée  
Serrure avec clé  
Porte avec aérations



Toutes les armoires sont  
certifiées par le label NF  
ENVIRONNEMENT.  
Ce signe de qualité  
écologique des produits  
est le résultat d'un  
processus de fabrication  
adapté en faveur du  
développement durable.  
Peinture à l'eau.



GARANTIE 3 ANS

FABRIQUÉ EN FRANCE

Livré monté sous 7  
semaines.

**VESTIAIRE/PENDERIE MÉTALLIQUE** Composé de : 2 étagères et 1 penderie. P: 50 cm. Réalisé en MÉTAL, finition ÉPOXY. Livré monté sous 7 semaines. Coloris au choix : ORANGE (007) - ROUGE (011) - BLEU (002).

2 portes		3 portes	
H: 165 cm - l: 60 cm - P: 50 cm.	H: 165 cm - l: 90 cm - P: 50 cm.	H: 180 cm - l: 60 cm - P: 50 cm.	H: 180 cm - l: 90 cm - P: 50 cm.
30 384	30 386	30 385	30 383
442,00 / 368,33 + EC 0,84 / 0,70	619,00 / 515,83 + EC 1,22 / 1,02	459,00 / 382,50 + EC 0,91 / 0,76	635,00 / 529,17 + EC 1,30 / 1,08



# Rangement



Christelle,  
Designer chez Wesco.

Nos sacs sont réalisés dans des tissus haute résistance imperméables. Ils sont équipés d'une bandoulière réglable, de poignées de confort rembourées, de trous d'aération. Leur tissu est renforcé par une épaisse base en plastique.



**D**  
Idéal pour les bâtons, battes...

**B** Spécial transport de matériel de motricité (briques, cerceaux...)



**A** Pour le petit matériel (balles, cordes...)

**C**  
Parfait pour transporter les ballons  
Fenêtre pour visualiser le contenu.



## VALISE MULTICOMPARTIMENTS

l'unité

<b>A</b> L: 60 cm - l: 40 cm - P: 20 cm	30 012	37,90 / 31,58
<b>B</b> L: 105 cm - l: 65 cm - P: 30 cm	30 013	69,50 / 57,92

## SACS CYLINDRIQUES DE RANGEMENT

l'unité

<b>C</b> L: 80 cm - Ø 35 cm	27 852	46,50 / 38,75
<b>D</b> L: 115 cm - Ø 20 cm	27 152	37,70 / 31,42



## VALISE DE RANGEMENT

l'unité

<b>E</b> L: 75 cm - l: 65 cm - P: 11 cm	24 498	25,50 / 21,25
<b>F</b> L: 90 cm - l: 55 cm - P: 20 cm	24 481	27,60 / 23,00
<b>G</b> L: 95 cm - l: 60 cm - P: 30 cm	24 482	32,90 / 27,42
<b>H</b> L: 105 cm - l: 61 cm - P: 23 cm	22 000	29,90 / 24,92

**I** + 3 ans

**nouveau**

**SAC DE SPORT À ROULETTES** Ce sac permettra de transporter facilement tous types d'équipements grâce à ses trois roues et à ses poches latérales. Il peut contenir 12 ballons. Roues adaptées à une charge jusqu'à 15 kg. L: 84 cm - l: 36 cm - H: 36 cm. Contenance : 109 L. Réalisé en TISSU.

55 783

l'unité

49,90 / 41,58





**+** Très robuste et maniable.  
Se replie facilement.  
4 roues directionnelles  
renforcées.

### CHARIOT DE RANGEMENT PLIABLE

**79,00 €**



**J** CHARIOT DE RANGEMENT PLIABLE Chariot pour le rangement des ballons. Très pratique, il est facile à transporter et se replie pour le rangement. Chariot : L: 60 cm - l: 60 cm - H: 90 cm. Partie filet : L: 60 cm - l: 60 cm - H: 45 cm. Réalisé en METAL (armature) et TISSU (sac).

51 035 l'unité **79,00 / 65,83**



Gain de place



**K**

**K** CHARIOT DE RANGEMENT MÉTALLIQUE Idéal pour le rangement des ballons. Ouverture par le haut. L: 95 cm - l: 60 cm - H: 110 cm. Réalisé en MÉTAL finition EPOXY. Livré à plat, à monter soi-même.

54 064 l'unité **192,00 / 160,00**

**@** + d'infos sur notre site



**SAC À DOS Nomad 10 litres**  
L: 20 cm - H: 36 cm - P: 10 cm. Coloris au choix : ORANGE/ROUGE (116) - ROSE/ROUGE (036) - BLEU/BLEU CLAIR (059) - VERT/VERT CLAIR (169).

44 617 l'unité **24,40 / 20,33**

à partir de 6 l'unité **22,30 / 18,58**



**SAC BALUCHON** Peut contenir de 8 à 14 ballons. Ø 45 cm - H: 75 cm.

30 015 l'unité **51,50 / 42,92**



**FILET À BALLON 8 à 14 ballons**  
Contenance 8 à 14 ballons.

52 226 l'unité **3,90 / 3,25**

**FILET À BALLON 14 à 20 ballons**  
Contenance 14 à 20 ballons.

52 227 l'unité **7,00 / 5,83**



**L**



**M**



**N**



**O**

**COFFRE DE RANGEMENT** Idéal pour ranger des jeux, des instruments de musique, du matériel sportif... Réalisé en POLYPROPYLENE. Muni de roulettes.

<b>L</b>	60 litres	L: 59 cm - l: 39 cm - H: 36 cm - Poids: 1,9 kg.	53 415	l'unité	<b>23,50 / 19,58</b>	54 367	les 3	<b>70,50</b>	<b>64,00 / 53,33</b>
<b>M</b>	75 litres	L: 80 cm - l: 40 cm - H: 34 cm - Poids: 2,8 kg.	53 463	l'unité	<b>29,00 / 24,17</b>	-	-	-	-
<b>N</b>	85 litres	L: 70 cm - l: 39,5 cm - H: 43 cm - Poids: 2,2 kg.	53 453	l'unité	<b>27,50 / 22,92</b>	-	-	-	-
<b>O</b>	140 litres	L: 78 cm - l: 56 cm - H: 45 cm - Poids: 3,7 kg.	53 464	l'unité	<b>47,00 / 39,17</b>	-	-	-	-



BANC Tip Top  
à partir de  
**139,00 €**



**GARANTIE 10 ANS**

**FABRIQUÉ EN FRANCE**

Livré à plat, à monter  
soi-même.

## Vestiaires Tip Top L'aménagement pour les plus grands !

Conçus pour réaliser des aménagements durables adaptés à votre espace, les différents modules (banc, étagère...) s'assemblent entre eux, ou se fixent de manière permanente à vos murs. Ils s'utilisent également en îlots centraux pour optimiser les milieux de pièces.

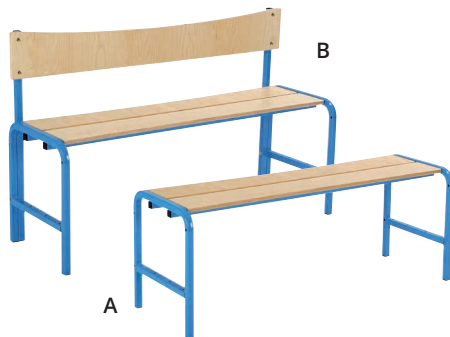

+ 6 ans

**BANC Tip Top** Le banc Tip Top peut servir de banc d'appoint. L: 120 cm - l: 40 cm - Hauteur d'assise: 45 cm. Réalisé en BOIS et MÉTAL finition ÉPOXY. Livré à plat, à monter soi-même. Coloris BLEU (002).

<b>A</b> Simple	47 815	l'unité	<b>139,00</b> / 115,83	+ EC 1,08 / 0,90
<b>B</b> À dossier	47 817	l'unité	<b>188,00</b> / 156,67	+ EC 1,39 / 1,16



Adaptez la hauteur à la taille des enfants

Fixation au mur

+ 6 ans

**PORTEMANTEAU Tip Top** Possède 4 crochets en métal pour accrocher sacs et manteaux. L: 120 cm - l: 40 cm - H: 31 cm. Réalisé en BOIS et MÉTAL finition ÉPOXY. Livré à plat, à monter soi-même.

<b>C</b> Simple	47 833	l'unité	<b>49,30</b> / 41,08
<b>D</b> Avec étagère	47 832	l'unité	<b>130,00</b> / 108,33 + EC 0,80 / 0,67

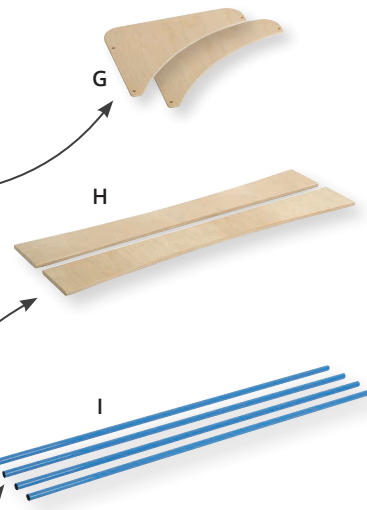

**G LOT DE DÉCORS Tip Top** Vendus par 2, ces décors apportent une finition naturelle à vos vestiaires. Réalisés en MULTIPLIS vernis. Coloris NATUREL (016).

47 953 les 2 **29,90 / 24,92**  
+ EC 0,07 / 0,06

**OPTION DE RANGEMENT Tip Top** Cette option optimise l'espace vide situé sous l'assise en ajoutant un rangement supplémentaire.

**H Lot de planches en bois** Composé de : 2 planches en bois. L: 120 cm - ép: 18 cm. Réalisé en MULTIPLIS vernis. Coloris NATUREL (016).

47 952 les 2 **45,70 / 38,08**  
+ EC 0,40 / 0,33

**I Lot de barres métalliques** Composé de : 4 barres métalliques. L: 120 cm - Ø 2 cm. Réalisé en MÉTAL finition ÉPOXY. Livré avec la visserie. Coloris BLEU (002).

47 831 les 4 **51,50 / 42,92**  
+ EC 0,10 / 0,08



Réglable en hauteur, l'étagère avec ses portemanteaux s'adapte à la taille des enfants.



Ce vestiaire peut accueillir jusqu'à 8 enfants en même temps !

**E VESTIAIRE RENFORCÉ Tip Top** Le vestiaire renforcé Tip Top inclut deux barres de renfort à fixer au mur. Elles permettront de soulager les murs les plus fragiles sur lesquels vous ne pouvez fixer d'importantes charges. L: 120 cm - l: 40 cm - H: 180 cm. Réalisé en BOIS et MÉTAL finition ÉPOXY. Livré à plat, à monter soi-même. Coloris BLEU (002).

47 821 l'ensemble **353,00 / 294,17**  
+ EC 2,71 / 2,26

**F VESTIAIRE ILOT Tip Top** L'îlot a été conçu pour aménager l'espace perdu en milieu de pièce et permet d'accueillir jusqu'à 8 enfants. Il se règle en hauteur pour s'adapter à la taille des enfants. Possibilité de le fixer au sol grâce à 2 pattes de fixation. Réalisé en BOIS et MÉTAL finition ÉPOXY. Livré à plat, à monter soi-même. Coloris BLEU (002).

47 828 l'ensemble **639,00 / 532,50**  
+ EC 4,85 / 4,04



# ACTIVITÉS DE PLEIN AIR ET LOISIRS

**108** —

ROULANTS

**114** —

CIBLES

**116** —

JEUX DE LANCER  
ET D'ADRESSE

**119** —

MINI-GOLF ET CROQUET

**120** —

COURSE D'ORIENTATION

**122** —

BABY-FOOT ET BILLARD

# Roulants Zéphyr

pour les plus de 3 ans  
sécurité optimale



Betty, designer  
chez Wesco :

Conception exclusive Wesco, nos gammes de roulants ont été créées pour résister dans le temps à un usage intensif en collectivité.



Poignée antiglisse avec absorption des chocs

Protège-dents sur le guidon

Selle avec bords relevés et poignée de transport  
Poignée de transport



conception  
wesco

**GARANTIE 5 ANS**  
sur le cadre sauf pièces détachées

**FABRIQUÉ EN EUROPE**

Conforme à la norme  
jouet : NF EN 71-1, 2 et 3  
Sans phtalates.

Aucun élément mécanique  
n'est accessible aux enfants

Cadre et fourche  
en tube d'acier  
renforcé  
Peinture antichoc  
résistant à l'usure

Patins  
antidérapants

Pédalier en acier massif  
Roulement et  
capot antirouille

Roues bandage plein  
increvable et haute  
résistance à l'abrasion



+ 4 ans

**nouveau**

LOT DE 3 DRAISIENNES Zéphyr  
Stature: + 119 cm - H. selle: 42 cm - H. guidon: 65 cm. Réalisé en MÉTAL, finition ÉPOXY.

56 741

les 3

**357,00**

**335,00** / 279,17



LOT DE 3 VÉLOS Zéphyr Composé de : 3 vélos Zéphyr. H. selle: 42 cm - H. guidon: 69 cm. Coloris DIVERS (171).

50 779

les 3

**372,00**

**342,20** / 285,17



+ 4 ans

**nouveau**

LOT DE 3 TROTINETTES Zéphyr  
Stature: + 119 cm - H. guidon: 82 cm. Réalisé en MÉTAL, finition ÉPOXY.

56 742

les 3

**387,00**

**363,00** / 302,50



LOT DE 2 POIGNÉES DE VÉLO Compatibles avec nos gammes de roulants : Ozia, Eole, Mistral et Zéphyr. L: 13 cm - Ø extérieur : de 3,4 à 4,5 cm.

52 264

les 2

**2,70** / 2,25



Retrouvez  
nos casques  
page 113



ROULANTS Zéphyr Réalisé en MÉTAL, finition ÉPOXY.

				l'unité
<b>A</b>	TRICYCLE Zéphyr	+ 3 ans	Stature : + de 105 cm H. selle: 37 cm - H. guidon: 65 cm.	29 987 124,00 / 103,33
<b>B</b>	TRICYCLE À SELLE HAUTE Zéphyr	+ 3 ans	Stature : + de 119 cm H. selle: 42 cm - H. guidon: 69 cm.	29 988 124,00 / 103,33
<b>C</b>	TRICYCLE À PÉDALIER CENTRAL Zéphyr	+ 4 ans	Stature : + de 119 cm H. selle: 41 cm - H. guidon: 65 cm.	30 001 247,00 / 205,83
<b>D</b>	DRAISIENNE 3 ROUES Zéphyr	+ 4 ans	Stature : + de 119 cm H. selle: 42 cm - H. guidon: 69 cm.	29 989 116,00 / 96,67
<b>E</b>	DRAISIENNE Zéphyr	+ 4 ans	Stature : + de 119 cm H. selle: 42 cm - H. guidon: 65 cm.	29 990 119,00 / 99,17
<b>F</b>	VÉLO 3 ROUES Zéphyr	+ 4 ans	Stature : + de 119 cm H. selle: 42 cm - H. guidon: 69 cm.	29 991 124,00 / 103,33
<b>G</b>	VÉLO Zéphyr	+ 4 ans	Stature : + de 119 cm H. selle: 42 cm - H. guidon: 69 cm.	29 992 124,00 / 103,33
<b>H</b>	TROTTINETTE Zéphyr	+ 4 ans	Stature : + de 119 cm H. guidon: 82 cm.	29 993 129,00 / 107,50
<b>I</b>	TRICYCLE TANDEM Zéphyr	+ 4 ans	Stature : + de 119 cm H. selle: 38 cm - H. guidon: 65 cm.	29 994 169,00 / 140,83
<b>J</b>	TRICYCLE SIDE-CAR Zéphyr	+ 4 ans	Stature : + de 119 cm H. selle: 38 cm - H. guidon: 65 cm.	29 995 236,00 / 196,67
<b>K</b>	TRICYCLE CHAR Zéphyr	+ 4 ans	Stature : + de 119 cm H. selle: 38 cm - H. guidon: 65 cm.	29 996 216,00 / 180,00
	TRICYCLE CHAR Zéphyr - Police	+ 4 ans		29 997 223,00 / 185,83
	TRICYCLE CHAR Zéphyr - Taxi	+ 4 ans		29 998 223,00 / 185,83
	TRICYCLE CHAR Zéphyr - Voiture de course	+ 4 ans		29 999 223,00 / 185,83
	TRICYCLE CHAR Zéphyr - Pompier	+ 4 ans		30 000 223,00 / 185,83



# Trottinettes et draisienne

Pour une maîtrise de l'équilibre, étape par étape...



Poignées ergonomiques

Hauteur du guidon ajustable (62 à 77 cm)

Canne directionnelle

Hauteur de la selle : 29 cm

A

Configuration tricycle de promenade

Configuration draisienne

Configuration trottinette

Possibilité de bloquer la direction



Hauteur du guidon réglable (de 80 à 95 cm)

Frein enveloppant pour un meilleur freinage et une usure moindre

D

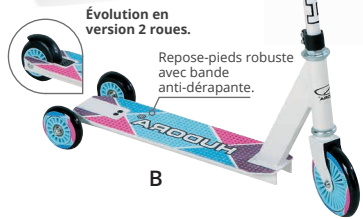

Évolution en version 2 roues.

Repose-pieds robuste avec bande antidérapante.

B



C

**A** + 12 mois

**TROTTINETTE / DRAISIENNE Évolution 5 en 1**  
L: 60 cm - l: 28 cm - Poids: 2,46 à 3,84 kgs. Draisienne: Hauteur de la selle: 29 cm - Hauteur de la canne: 82 à 97 cm. Trottinette: Hauteur du guidon: 62 à 77 cm. Réalisé en PLASTIQUE COMPOSITE (plateau), ALUMINIUM (Guidon et T-bar) et POLYURETHANE (roues). Coloris au choix : BLEU (002) - VERT CLAIR (037).

51 126 l'unité **99,00 / 82,50**

**B** + 3 ans

**TROTTINETTE ÉVOLUTIVE 2 EN 1** L: 59,5 cm - l: 28 cm - H: 66 cm. Plateau L: 40 cm - l: 10 cm - Poids: 2,2 kg. Utilisation à l'intérieur comme à l'extérieur. Coloris au choix : BLANC (001) - NOIR (017).

45 888 l'unité **62,50 / 52,08**

**C** + 3 ans

**nouveau**

**TROTTINETTE RÉGLABLE Mini kick** Avec ses grandes roues et son plateau bas antidérapant, cette trottinette offre à l'enfant un très bon maintien en équilibre. La barre de guidon se détache pour faciliter le stockage. L: 58,5 cm - l: 25,5 cm - Hauteur du guidon: 52 à 66 cm - Poids : 2,4 kg. Réalisé en PLASTIQUE COMPOSITE (plateau), ALUMINIUM (Guidon et T-bar) et POLYURÉTHANE (roues). Coloris au choix : BLEU (002) - VERT (008).

56 694 l'unité **64,90 / 54,08**

**D** + 6 ans

**TROTTINETTE RÉGLABLE Flow 125** Roue avant et arrière de 121 mm. Grip EVA antidérapant haute densité, Fourche et potence de haute qualité et ultra renforcées. Frein arrière long et enveloppant pour assurer un meilleur freinage tout en préservant l'usure de la roue arrière. Poids maximum de l'utilisateur : 100 kg. L: 68,5 cm - l: 35 cm - H: 80 à 95 cm - Poids: 3,1 kg. Réalisé en PLASTIQUE COMPOSITE (plateau), ALUMINIUM (Guidon et T-bar) et POLYURETHANE (roues). Coloris au choix : ROSE (003) - BLEU (002).

55 074 l'unité **82,80 / 69,00**



Matériaux recyclés.

**3 en 1**

Cette draisienne est évolutive, en quelques secondes, elle se transforme du tricycle en draisienne grâce à son axe de roues arrière amovible. Avec son cadre réversible et à sa selle réglable, elle accompagne l'enfant dans les différentes étapes de son développement de 12 mois à 6 ans.



+ 12 mois

**DRAISIENNE ÉCO-CONÇUE Évolutive 3 en 1** Assise est réglable de 23 à 51 cm. Format draisienne: L: 103 cm - l: 49 cm - H du guidon: 49 cm - H d'assise: de 23 à 51 cm. Réalisé en PLASTIQUE 100% recyclé (cadre) et CAOUTCHOUC (pneus).

56 412

l'unité

**219,00 / 182,50**



# Vélos à chaîne

Retrouvez nos casques p. 113



Carter de chaîne intégral pour plus de sécurité  
 Roues stabilisatrices  
 Selle et guidon réglables en hauteur  
 Kit de signalisation inclus : catadioptré et éclairage



Conforme à la norme EN 14765  
 Le port d'un équipement de protection est vivement conseillé.



**VÉLO À CHAÎNE MIXTE** Conforme aux normes en vigueur, le vélo à chaîne garantit une entière sécurité. Il est équipé d'un kit de signalisation, de freins réglables et pneus gonflables. Réalisé en ACIER (cadre) - PLASTIQUE. Livré à plat, à monter soi-même. Coloris DIVERS (171).

				l'unité	
<b>E</b>	12 POUCES	+ 3 ans	L: 88 cm - H. min guidon: 48 cm - H. min selle: 27 cm - Poids: 6 kg.	42 409	96,00 / 80,00
<b>F</b>	14 POUCES	+ 4 ans	L: 97 cm - H. min guidon: 48 cm - H. min selle: 32 cm - Poids: 8 kg.	42 411	119,00 / 99,17
<b>G</b>	16 POUCES	+ 5 ans	L: 108 cm - H. min guidon: 48 cm - H. min. selle: 37 cm - Poids: 12 kg.	42 805	132,00 / 110,00



Bois issu de forêts écogérées. Matériaux recyclés.

## 2 en 1

Cette superbe draisienne ravira les plus petits tout en les accompagnant dans leur apprentissage de l'équilibre. Évolutive, elle permet de passer d'une configuration assise haute à une assise basse rapidement. Sa structure en bois lui confère une grande robustesse et permet une utilisation tout-terrain.



+ 18 mois

**DRAISIENNE ÉCO-CONÇUE Évolutive 2 en 1** Assise réglable de 28 à 46 cm. L: 100 cm - l: 45 cm - H du guidon: 47 cm - H d'assise: 28 à 46 cm. Réalisé en BOIS (cadre) et CAOUTCHOUC (pneus). Livré démonté.

56 414

l'unité

**nouveau**

165,00 / 137,50



Grâce à cette draisienne, les enfants apprennent la notion d'équilibre avant d'avoir à gérer les pédales. Robuste avec une finition haute qualité. Selle réglable facilement.

+ 3 ans

**DRAISIENNE Runracer** Poids maximum supporté : 50 kg. L: 82 cm - l: 42 cm - H. guidon: 58 cm - H. selle: 37 à 43,5 cm. Réalisé en ACIER. Livré à plat, à monter soi-même. Coloris NOIR (017).

53 893

l'unité

59,90 / 49,92

# Kartings

Avec son rayon de braquage réduit, le kart est très facile à manipuler. Le siège confortable se règle en un tour de main en trois positions différentes. Pour plus de sécurité, les roues avant restent toujours au sol même sur les surfaces inégales et vallonnées (système d'essieu pendulaire).



+ 5 ans  
**MON PREMIER CODE DE LA ROUTE**  
 Fermé L: 24 cm - l: 19,5 cm.  
 52 562 l'unité **10,40 / 9,86**



+ 2 ans  
**KART Foxy** L: 87 cm - l: 50 cm - H: 55 cm - Poids: 9 kg. Réalisé en METAL (cadre), PLASTIQUE (panneau). Livré à plat, à monter soi-même.  
 54 448 l'unité **119,00 / 99,17**



Renforts intérieurs  
**Aération optimale** avec des ouvertures  
 Système de serrage  
**Verrouillage facile** par clipsage  
 Avant profilé  
**Protection intégrale** de la nuque



+ 5 ans  
**KART Spider** L: 122 cm - l: 59 cm - H: 68 cm - Poids: 15,2 kg. Réalisé en METAL (cadre), PLASTIQUE (panneau).  
 53 972 l'unité **249,00 / 207,50**



Surface antidérapante.  
 Roues 100% Polyuréthane de 60 x 45 mm qui favorisent l'accélération et la maniabilité.  
 Roulements ABEC 5.  
 Poids maximum supporté : 75 kg.

+ 5 ans  
**SKATEBOARD D'INITIATION**  
 Grâce à sa petite taille, cette planche est facilement manœuvrable par les enfants. Entièrement moulée, sa structure offre plus de résistance et d'adhérence qu'une planche standard, facilitant ainsi la pratique des plus jeunes. L: 57 cm - l: 15,3 cm - H: 9,7 cm. Poids : 1,750 kg. POLYURETHANE (plateau), en ALUMINIUM (mécanisme).  
 47 211 l'unité **39,90 / 33,25**  
**à partir de 4** l'unité **35,90 / 29,92**

Tous nos produits doivent être utilisés dans le cadre d'une activité surveillée par un adulte.

# Patins à roulettes et rollers

## Pour un apprentissage en toute sécurité !



**CASQUE DE PROTECTION** Casque de protection parfaitement adapté à la morphologie de la tête des enfants. Il se maintient grâce à des sangles réglables et à un système d'ajustage pour assurer une tension égale et constante. Réalisé en POLYURETHANE. Utilisation à l'extérieur.

			l'unité	à partir de 6	
<b>A</b>	+ 6 mois	Tour de tête : 44 à 48 cm	42694	15,20 / 12,67	13,30 / 11,08
<b>B</b>	+ 2 ans	Tour de tête : 48 à 52 cm	42693	16,70 / 13,92	14,60 / 12,17
<b>C</b>	+ 3 ans	Tour de tête : 52 à 56 cm	52751	19,90 / 16,58	17,90 / 14,92
<b>D</b>	+ 3 ans	Tour de tête : 54 à 58 cm	57126	19,90 / 16,58	17,90 / 14,92

**KIT DE PROTECTION** Kit de protection antichoc réglable par bandes auto agrippantes. Composé de : 1 paire de genouillères, 1 paire de coudières, 1 paire de protège-poignets. Réalisé en PLASTIQUE. Livré dans un filet de transport.

			l'ensemble
<b>TAILLE XS</b>	2-4 ANS	54 262	19,00 / 15,83
<b>TAILLE S</b>	4-6 ANS	42 328	19,00 / 15,83
<b>TAILLE M</b>	6-9 ANS	42 329	19,00 / 15,83
<b>TAILLE L</b>	9-13 ANS	54 263	19,00 / 15,83

**+ Taille ajustable**  
Coque en plastique pour une **protection optimale**. À utiliser avec un équipement de protection



+ 3 ans

**PATINS À ROULETTES** Spécialement conçus pour les petits, la taille des patins s'ajuste facilement grâce à une molette. Les amortisseurs intégrés améliorent le freinage et réduisent le risque de basculer vers l'avant. Dotés de quatre roues, dont deux de 8 cm à l'arrière, ils donnent plus de stabilité à l'enfant et le prépare pour la pratique du roller en ligne. La coque peut être enlevée et nettoyée. Roues arrière Ø 8 cm - Roues avant Ø 4 cm. Utilisation à l'extérieur.

		la paire
Pointure réglable du 26 au 29	45 889	49,00 / 40,83
Pointure réglable du 30 au 33	45 890	49,00 / 40,83

**+ Dotés d'un frein arrière pour une meilleure sécurité.**  
Rollers réglables sur 4 tailles. Roues Ø 64 mm. Conformés à la norme EN 13843.



+ 5 ans

**ROLLERS EN LIGNE** Très faciles à ajuster, ces rollers en ligne avec une coque rigide procurent un meilleur maintien du pied et de la cheville. Ils se ferment par un solide système de verrouillage par laçage souple et réglable ainsi que par un scratch. Semi soft avec des chaussons légers et aérés, ils offrent une grande facilité d'utilisation. Les roues en polyuréthane sont équipées d'un système de roulement à billes ABEC 7, et procurent une accroche au sol et une qualité de glisse optimale. Réalisé en TISSU, PLASTIQUE et ALUMINIUM. Utilisation à l'extérieur.

		la paire
Pointure réglable du 30 au 33	45 891	59,90 / 49,92
Pointure réglable du 34 au 37	45 892	59,90 / 49,92
Pointure réglable du 38 au 41	45 893	59,90 / 49,92



<b>E</b>	<b>KIT DE PATINAGE</b> pointure 26 à 29	1 casque de protection (tour de tête 48 à 52), 1 kit de protection, 1 paire de patins (pointure 26 à 29).	45 916	l'ensemble	<del>84,70</del> <b>77,90</b> / 64,92
<b>F</b>	<b>KIT DE PATINAGE</b> pointure 30 à 33	1 casque de protection (tour de tête 48 à 52), 1 kit de protection, 1 paire de rollers (pointure 30 à 33).	45 918	l'ensemble	<del>84,70</del> <b>77,90</b> / 64,92
<b>G</b>	<b>KIT DE ROLLERS</b> pointure 30 à 33	1 casque de protection (tour de tête 48 à 52), 1 kit de protection, 1 paire de rollers (pointure 30 à 33).	45 917	l'ensemble	<del>95,60</del> <b>86,00</b> / 71,67
<b>H</b>	<b>KIT DE ROLLERS</b> pointure 34 à 37	1 casque de protection (tour de tête : 54 à 58 cm), 1 kit de protection, 1 paire de rollers (pointure 34 à 37).	57 128	l'ensemble	<del>98,80</del> <b>88,90</b> / 74,08
<b>I</b>	<b>KIT DE ROLLERS</b> pointure 38 à 41	1 casque de protection (tour de tête : 58 à 61 cm), 1 kit de protection, 1 paire de rollers (pointure 38 à 41).	56 771	l'ensemble	<del>98,80</del> <b>92,00</b> / 76,67

Tous nos produits doivent être utilisés dans le cadre d'une activité surveillée par un adulte.

# Cibles

Sous la surveillance  
d'un adulte

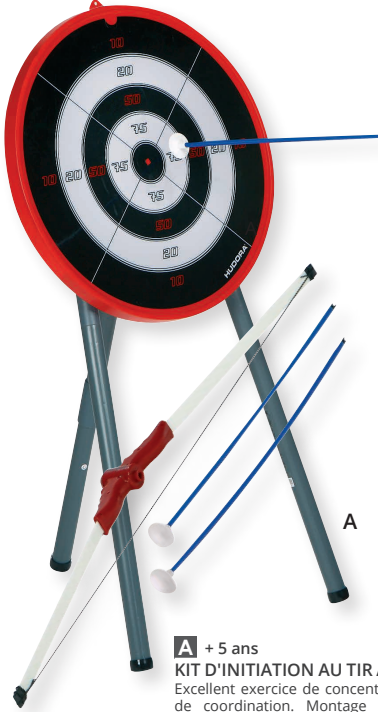

A

**A** + 5 ans  
**KIT D'INITIATION AU TIR A L'ARC**  
Excellent exercice de concentration et de coordination. Montage facile et rapide. Flèches à ventouse pour un maximum de sécurité. Composé de : 1 cible, 1 arc et 3 flèches. Cible Ø 50 cm. Arc : L: 102 cm. Flèche : L: 58 cm. Réalisé en **PLASTIQUE**.

51 516 l'ensemble **49,90 / 41,58**



B

**B** + 3 ans  
**CIBLE** Conçue pour l'entraînement au jeu de lancer, la cible permet de travailler les aptitudes de concentration et d'adresse. Composé de : 1 cadre métallique, 1 housse 4 couleurs, 1 lot de 6 balles. Ø 70 cm x H: 67 cm. Réalisé en **INOX** (armature) et en **TISSU** (housse). Utilisation à l'intérieur comme à l'extérieur. Livré avec 6 balles.

44 091 l'ensemble **111,00 / 92,50**

Cible pop-up  
pliage rapide



C

**C** + 3 ans  
**CIBLE DÉCOUVERTE** Cible pour initier les débutants et tester les plus adroits. Livrée montée, elle se plie et se déplie simplement grâce à deux points de fixation pour un transport et un rangement simplifié. Ø 22 cm - H: 47 cm - Poids : 0,35 kg. Réalisé en **TISSU**. Livré avec 2 piquets de fixation.

44 412 l'unité **18,00 / 15,00**

**à partir de 2** l'unité **17,00 / 14,17**

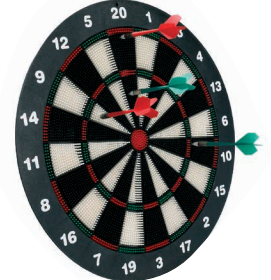

D

**D** + 6 ans **nouveau**

**CIBLE AVEC FLÉCHETTES** Avec cette cible à picots, les enfants exerceront et développeront leur adresse en toute sécurité. La pointe arrondie des fléchettes est réalisée en plastique souple, évitant ainsi tout risque de blessure. Peut s'utiliser à l'intérieur comme à l'extérieur. Dos muni d'un pied pour poser la cible sur une table. Composé de : 1 cible et 6 fléchettes. Cible: Ø: 41,5 cm. Fléchette: 13,5 cm. Réalisé en **PLASTIQUE**.

56 727 l'ensemble **19,90 / 16,58**



E

F

G



+ 3 ans  
**GANT CIBLE Bandes auto agrippantes + 2 BALLES**

**E** Petite taille L : 25 cm - l : 23 cm.  
48 314 l'ensemble **13,20 / 11,00**  
**à partir de 2** l'ensemble **12,50 / 10,42**

**F** Grande taille L : 28,50 cm - l : 28 cm.  
48 313 l'ensemble **13,90 / 11,58**  
**à partir de 2** l'ensemble **12,90 / 10,75**

**G** **BALLES spéciales pour gant cible bandes auto agrippantes** Ø 7,5 cm - Poids: 9 g.  
19 483 les 2 **5,20 / 4,33**

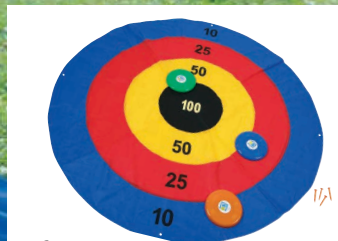

+ 6 ans

**CIBLE AU SOL GÉANTE** avec disques  
Idéale pour développer l'adresse et apprendre à viser en s'amusant. Livrée avec 3 disques volants. Composé de : 1 cible, 3 disques volants et 4 piquets de fixation. Ø 200 cm. Réalisé en TISSU (cible) et PLASTIQUE (disque).

51 137

l'ensemble

19,90 / 16,58

## Coordination, contrôle, précision

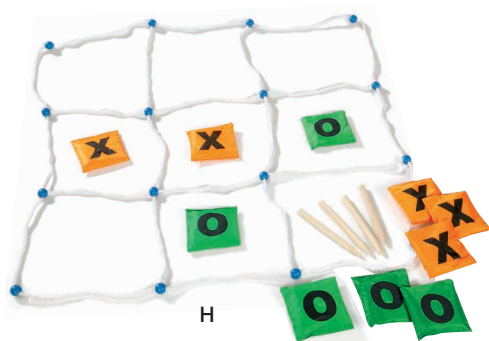

H

**H** + 4 ans

**JEU DU MORPION GÉANT** Le but est d'aligner trois sacs d'une même couleur. Des variantes du jeu peuvent être imaginées : jeu par équipes, course de relais (2 équipes, chacune associée à une couleur s'affrontent. La première à aligner 3 sacs l'emporte). Composé de : 1 grille de morpion, 5 sacs verts et 5 sacs orange. L: 70 cm - l: 70 cm. Réalisé en CORDE (grille), TISSU (sacs).

53 808

l'ensemble

24,60 / 20,50



I

2 types de cibles : surfaces auto-agrippantes ou filet.

**I** + 3 ans

**JEU DE LANCER** *Vise ta cible* Le but est de viser les cibles qui rapportent le plus de points pour développer adresse et précision. Composé de : 1 cible et 3 sacs à lancer. L: 36,5 cm - H: 35 cm. Réalisé en BOIS.

53 769

l'ensemble

24,90 / 20,75



J

**J** + 3 ans

**CHAMBOULE-TOUT 2 en 1**, le Chamboule-tout est à la fois un jeu de lancer et d'adresse. Il permet aux enfants de travailler leur dextérité et la coordination œil-main. Composé de : 10 boîtes et 3 balles. Boîte H: 9,7 cm - Ø 6,2 cm. Réalisé en METAL (boîtes) et en TISSU (balle).

55 049

l'ensemble

16,90 / 14,08



+ 4 ans

**CIBLE ET FLÉCHETTES MAGNÉTIQUES** La jungle

Cible: Ø 21 cm. Fléchettes : L: 8,3 cm.

53 847

l'ensemble

10,90 / 9,08



+ 3 ans

**CIBLES À BALLES** Bandes auto agrippantes

Cible: Ø 45 cm.

3 cibles + 9 balles

46 491

l'ensemble

19,90 / 16,58

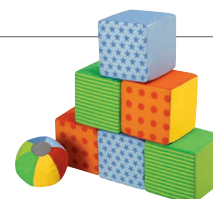

+ 12 mois

**MON PREMIER CHAMBOULE-TOUT**

Cube côté: 12 cm.

46 605

l'ensemble

77,50 / 64,58

# Pétanque

## Activité idéale pour la coordination oeil-main

**Prix doux** **5,90 €**

+ 4 ans  
**BOULES DE PÉTANQUE**  
 En plastique  
 Boule: Ø 7 cm - Poids: 170 g.

54 354 l'ensemble **5,90 / 4,92**

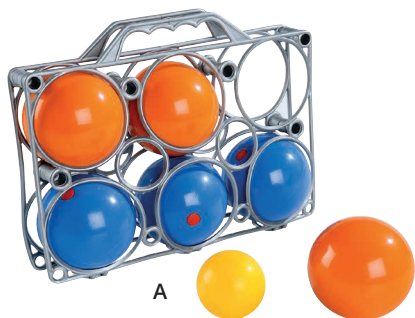
A

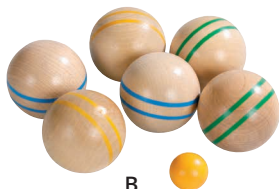

B



**A** + 3 ans

**BOULES DE PÉTANQUE Initiation** Remplies de sable et de grenaille, ces boules sont plus légères que des boules classiques. Elles possèdent une enveloppe souple qui leur permet de s'écraser lors des tirs plombés et de ne pas trop rouler lorsqu'on les utilise sur un revêtement dur et lisse : parquet, carrelage, gymnase... Ces boules sont donc tout spécialement recommandées pour l'initiation à la pétanque. Composé de : 6 boules et 1 cochonnet. Boule : Ø 7,5 cm - Poids: 400 g Cochonnet: Poids: 80g. Réalisé en **PLASTIQUE SOUPLE** garni de millet. Utilisation à l'intérieur comme à l'extérieur. Livré dans une boîte de rangement.

05 205 l'ensemble **47,90 / 39,92**

**B** + 6 ans

**BOULES DE PÉTANQUE EN BOIS** Véritable jeu de boules en bois massif, pour initier les enfants à la pétanque. Ce jeu favorise la dextérité et la concentration. Composé de : 6 boules, 1 cochonnet et 1 boîte de rangement. Ø: 6,5 cm. Réalisé en **BOIS**.

57 119 l'ensemble **23,90 / 19,92**

**nouveau**

**C** + 8 ans

**BOULES DE PÉTANQUE En acier** Le coffret idéal pour jouer à la pétanque en loisir. Composé de : 6 boules, 1 cochonnet, 1 ruban à mesurer et 1 sacochette de transport. Ø 7 cm - Poids : 740 g. Réalisé en **ACIER**. Coloris **ARGENT** (018).

54 355 l'ensemble **19,90 / 16,58**

# Bowling

**Prix doux** **12,90 €**

+ 3 ans  
**BOWLING EN PLASTIQUE**  
 H: 27 cm.

53 842 l'ensemble **12,90 / 10,75**



Bois massif verni

+ 3 ans

**BOWLING EN BOIS** Composé de : 6 quilles (2 bleues, 2 jaunes, 2 rouges) et 2 boules. Quille : H: 30 cm - Ø 5 cm. Boule : Ø 8 cm - Poids: 339 g. Réalisé en **BOIS massif verni**. Utilisation à l'intérieur comme à l'extérieur. Livré avec 2 boules.

01 977 l'ensemble **33,90 / 28,25**



Mousse pour une plus grande sécurité

+ 3 ans

**MINI BOWLING SOFT** Composé de : 10 quilles et 1 boule de bowling. Coloris assortis. Quille : H: 20,5 cm - Poids: 36 g. Réalisé en **MOUSSE**. Utilisation à l'intérieur.

26 530 l'ensemble **51,50 / 42,92**



Base lestée Ne détériore pas les sols

+ 3 ans

**GRAND BOWLING** Les différentes couleurs de ces quilles permettent de leur donner une valeur ou d'annoncer la quille visée avant de lancer la boule. Composé de : 10 quilles et 1 boule de bowling. Coloris assortis. Quille : H: 38 cm - Poids: 0,17 kg Boule : Ø 21 cm - Poids: 1,37 kg. Réalisé en **PLASTIQUE**. Utilisation à l'intérieur comme à l'extérieur.

11 249 l'ensemble **134,00 / 111,67**

Tous nos produits doivent être utilisés dans le cadre d'une activité surveillée par un adulte.

 Prix doux

14,70 €



+ 5 ans

**LANCER D'ANNEAUX EN CROIX** Jeu d'adresse classique où le but est de marquer le plus de points possible en visant juste. Composé de : 1 support-cible et 5 anneaux. L: 49,5 cm - l: 49,5 cm - H: 17 cm. Réalisé en BOIS. Utilisation à l'intérieur comme à l'extérieur.

49 654

l'ensemble

14,70 / 12,25

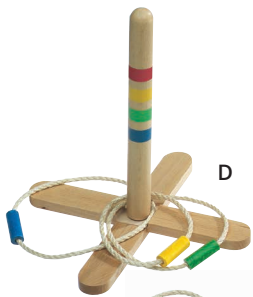

D

F

H



E

G

I

**D** + 3 ans

**LANCER D'ANNEAUX** Il va falloir se concentrer et viser juste... Plus l'anneau est petit, plus la difficulté grandit et plus le nombre de points augmente. Composé de : 1 support et 4 anneaux. Support : H: 34 cm - Ø 3 cm. Réalisé en BOIS.

01 319

l'ensemble

16,90 / 14,08

**E** + 3 ans

**JEU DE LANCER D'ANNEAUX** Sa forme arquée lui confère une complexité supplémentaire. Jeu de coordination œil-main guidé par le repérage couleur et la motivation de viser le nombre le plus grand pour gagner. Composé de : 4 anneaux et un socle. Socle : L: 36 cm. Anneau : Ø 11 cm. Réalisé en BOIS.

54 137

l'ensemble

19,50 / 16,25

**F** + 18 mois

**ANNEAUX FINS** Ces anneaux sont appréciés pour les exercices d'assouplissement, les activités d'adresse et d'eau. Coloris assortis. Ø 16 cm - l: 1,2 cm. Réalisé en PLASTIQUE.

32 594

les 6

14,70 / 12,25

**G** + 3 ans

**JEU DE LANCER D'ANNEAUX Soft** Particulièrement adaptés pour développer l'adresse et la dextérité. Composé de : 1 support, 6 anneaux Support : H: 18 cm - Ø 15 cm - Poids: 20 g. Réalisé en MOUSSE recouverte d'une toile enduite.

00 724

l'ensemble

22,50 / 18,75

**H** + 3 ans

**ANNEAUX SOUPLES ET ÉPAIS** S'utilisent spécialement dans les exercices d'adresse et conviennent également pour tester la dextérité. Coloris assortis. Ø 18 cm - ép: 4 cm - Poids: 45 g. Réalisé en PLASTIQUE EXTRA SOUPLE.

01 420

les 4

16,50 / 13,75

**I** + 3 ans

**KIT DE JEUX D'ADRESSE** Léger et ultra-résistant, ce jeu d'adresse permettra la mise en place d'activités de lancer. Il faudra viser la bonne couleur pour marquer un maximum de points. Composé de : 6 cerceaux Ø 35 cm, 6 bâtons : L: 30 cm, 6 socles lestables.

24 362

l'ensemble

122,40

110,00 / 91,67



## Jeux de lancer



A

**A** + 5 ans

**JEU DE QUILLES KUBB** Jeu de quilles scandinave traditionnel par équipes. Le but du jeu est de renverser tous les kubbs de l'autre équipe à l'aide des bâtons. Après avoir remporté les kubbs de l'équipe adverse, il faudra renverser le Roi. . Composé de : 1 roi, 10 kubbs, 6 bâtons à lancer, 4 piquets de délimitation et 1 sac. Roi : L: 31 cm - l: 5,5 cm. Kubb : L: 15 cm. Bâton : L: 31 cm - Ø 3 cm. Réalisé en BOIS.

51 135

l'ensemble

29,90 / 24,92

**B** + 3 ans

**JEU DE QUILLES FINLANDAISES** Le but du jeu consiste à faire tomber les quilles disposées en pyramide à l'aide d'un bâton à lancer. Les quilles sont numérotées de 1 à 12. Le gagnant est celui qui totalise exactement 50 points. Composé de : 12 quilles, 1 bâton à lancer H: 15 cm - Ø 5,5 cm (bâton). Réalisé en BOIS.

49 653

l'ensemble

29,00 / 24,17



B

**C** + 3 ans

**JEU DE PALETS La tour de Pise** Le but du jeu consiste à lancer le palet au sommet de la tour sans la faire écrouler. Composé de : 1 socle, 10 blocs, 12 palets et 1 corde. H de la tour: 65 cm - Palet: Ø 6,5 cm. Réalisé en BOIS et TISSU. Livré avec un sac en tissu.

49 660

l'ensemble

41,00 / 34,17



D

**D** + 10 ans

**nouveau**

**JEU DE PALETS BRETONS 2 EN 1** Ce jeu de palet sur planche propose une face neutre et une face avec cible, pour une double utilisation. Composé de : 1 planche et 12 palets. L: 50 cm - l: 50 cm. Poids: 4,5 kg. Réalisé en BOIS (planche) et FONTE (palet).

56 409

l'ensemble

89,00 / 74,17



A + B + C

**KIT JEUX DE LANCIER EN BOIS**

1 jeu de quilles Kubbs,  
1 jeu de palets La Tour de Pise  
et 1 jeu de quilles finlandaises

54 387  
l'ensemble

99,90  
89,90 / 74,92

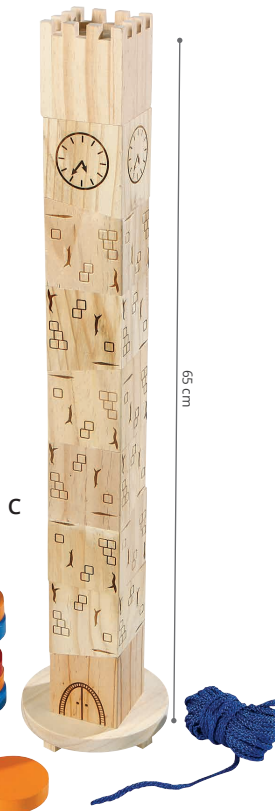

C

65 cm



# Mini-golf et croquet



E

**E** + 3 ans

**PARCOURS DE MINIGOLF** Composé de : 9 structures de jeux. Acapulco (tourbillons) : L: 50 cm - H: 10 cm - l: 38 cm. Looping 360° : L: 40 cm - l: 33 cm - H: 41 cm. Réalisé en PLASTIQUE. Muni d'un sac de rangement et d'un carnet de fiches de score.

30 380 l'ensemble **259,00** / 215,83



F

**F** + 3 ans

**KIT PARCOURS DE MINIGOLF** Composé de : 1 parcours de minigolf, 4 putters de golf, 4 balles souples. Muni d'un sac de rangement et d'un carnet de fiches de score.

35 033 l'ensemble **337,80** **314,00** / 261,67

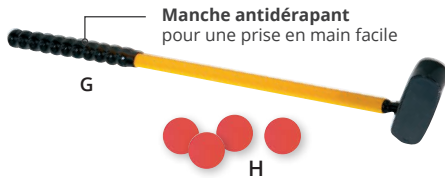

G

**Manche antidérapant**  
pour une prise en main facile

H

**G** + 3 ans

**PUTTER D'INITIATION AU GOLF** Ce putter est idéal pour commencer une activité de golf en toute sécurité. Grâce à son manche équilibré, l'enfant s'initiera aux premiers mouvements de balancer afin de frapper la balle avec précision. Pour droitiers et gauchers. L: 73 cm - l: 14 cm - ép: 3 cm. Réalisé en PLASTIQUE.

23 507 l'unité **19,00** / 15,83

à partir de 4 l'unité **17,00** / 14,17

**H** **BALLES SOUPLES Ø 4 cm** Réalisé en PLASTIQUE souple. Coloris MULTICOLORE (020).

32 150 les 4 **2,80** / 2,33

**I** + 3 ans

**CROQUET SOFT** Le kit de croquet se compose de balles et maillets en mousse. Particulièrement adapté pour une utilisation en intérieur, il peut également s'utiliser occasionnellement en extérieur. Les balles à faible rebond facilitent le contrôle de la vitesse. Les maillets, entièrement recouverts de mousse, permettent de s'exercer en silence, sans dégrader les sols et sans risque de se blesser. Composé de : 6 maillets, 6 balles, 9 arceaux et 2 fanions. Maillet: L: 64 cm - l: 18 cm. Balle : Ø 7 cm. Réalisé en MOUSSE, en PLASTIQUE et en ACIER. Utilisation à l'intérieur comme à l'extérieur.

11 350 l'ensemble **103,00** / 85,83

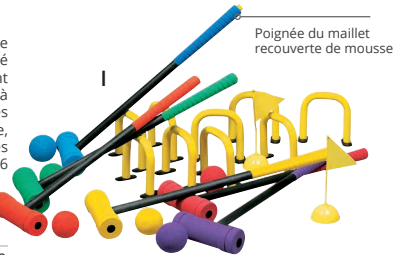

Poignée du maillet  
recouverte de mousse

I



J

**J** + 3 ans

**KIT PARCOURS D'INITIATION AU GOLF** Composé de : 6 putters, 6 cibles, 6 balles et 1 sac de transport. Putter: L: 74 cm. Balle: Ø 6 cm. Cible: Ø 20 cm. Livré dans un sac en tissu.

53 830 l'ensemble **99,00** / 82,50



+ 3 ans

**PARCOURS DE MINIGOLF EN BOIS**

Club : L: 52 cm - Piste Ø 12 cm.

53 852 l'ensemble **33,10** / 27,58

+ 3 ans

**JEU DE CROQUET EN BOIS**

Maillet: L: 47,5 cm - l: 9 cm.

53 770 l'ensemble **25,50** / 21,25

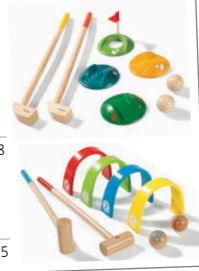

Tous nos produits doivent être utilisés dans le cadre d'une activité surveillée par un adulte.



Grégory,  
Chef de produits  
Sports chez Wesco

*La course d'orientation est un incontournable des programmes scolaires. Adaptée à toutes les tranches d'âge, elle offre de nombreux apports pédagogiques : repérage dans l'espace, développement des capacités motrices, capacité à adapter son effort à l'environnement, prise d'autonomie, communication, solidarité, etc.*



## Course d'orientation



MALLETE COURSE D'ORIENTATION  
**169,00 €**



+ 5 ans

**MALLETE COURSE D'ORIENTATION** Cette mallette est conçue pour l'encadrant afin de ranger tout le matériel nécessaire lors d'une initiation à la course d'orientation. Composé de : 10 balises 15 X 15 cm, 10 boussoles, 10 pinces avec cordon série A, 10 cartons de contrôle, 1 sifflet et 1 cordon. Mallette : L: 43 cm - l: 33 cm - Boussole : L: 9 cm - l: 5,5 cm. Réalisé en PLASTIQUE (boussole) et TISSU (mallette). Livré dans une valise de rangement.

51 023

l'ensemble

169,00 / 140,83



+ 5 ans

**MALLETE DE 24 BOUSSOLES** Mallette à compartiment conçue pour l'encadrant afin de ranger l'ensemble des boussoles à l'occasion d'un atelier d'orientation, d'une classe découverte ou d'une initiation à la course d'orientation. Composé de : 24 boussoles d'initiation. Mallette : L: 43 cm - l: 33 cm. Boussole : L: 9 cm - l: 5,5 cm. Réalisé en PLASTIQUE (boussoles) et TISSU (mallette). Livré dans une valise de rangement.

51 029

l'ensemble

189,00 / 157,50





**SAC À DOS Nomad 10 litres** Contenance 10 L. L: 20 cm - H: 36 cm - P: 10 cm. Réalisé en TOILE ENDUITE. Lavage à la main. Coloris au choix : ORANGE/ROUGE (116) - ROSE/ROUGE (036) - BLEU/BLEU CLAIR (059) - VERT/VERT CLAIR (169).

44 617 l'unité **24,40 / 20,33**  
à partir de 6 l'unité **22,30 / 18,58**



Grande  
résistance

**BOUSSOLE D'INITIATION** Cette boussole, amortie par huile, s'utilise pour un repérage simple sur carte. Échelle : 1:25 000. L: 8,3 cm - l: 5,3 cm - ép: 1 cm. Réalisé en PLASTIQUE antichoc. Livré avec une notice et un cordon.

27 692 l'unité **6,50 / 5,42**  
à partir de 5 l'unité **5,80 / 4,83**



+ 3 ans

**SIFFLET EN PLASTIQUE** Pour animer ou arbitrer des rencontres sportives en club et en milieu scolaire. L: 4 cm. Réalisé en PLASTIQUE.

54 759 l'unité **0,80 / 0,67**  
à partir de 6 l'unité **0,69 / 0,58**



**BOUSSOLE DE POCHE** Dim. ouverte : L: 10,5 cm - l: 4,7 cm - ép: 1,2 cm. Réalisé en PLASTIQUE.

19 429 l'unité **3,70 / 3,08**  
à partir de 6 l'unité **3,40 / 2,83**



+ 5 ans

**CARTONS DE CONTRÔLE** Pour valider les points de contrôle en course d'orientation. L: 21 cm - l: 10 cm. Réalisé en CARTON.

51 021 les 100 **12,90 / 10,75**



**SACHETS ZIP pour classeur A4** L: 31 cm - l: 21 cm. Réalisé en PLASTIQUE.

36 658 les 10 **15,40 / 12,83**



+ 5 ans

**BALISES SCOLAIRES INDÉCHIRABLES** Pour l'apprentissage de la course d'orientation. S'adaptent à votre pédagogie en donnant la possibilité d'ajouter des codes au crayon feutre. Livrées sans accroche. Impression recto verso, bords arrondis, 2 trous de fixation. L: 15 cm - l: 15 cm - ép: 0,03 cm. Réalisé en PLASTIQUE.

51 031 les 10 **29,00 / 24,17**

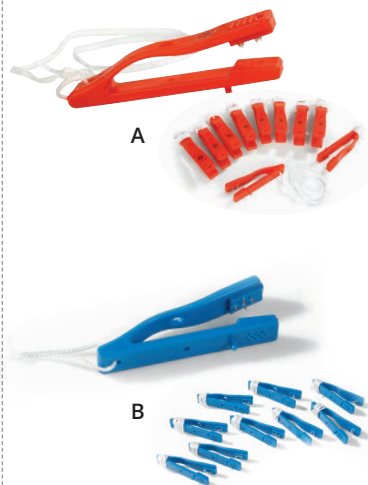

+ 5 ans

**PINCES DE CONTRÔLE** Pour le marquage au contrôle de la course d'orientation. Lot de 10 pinces permettant de créer 10 formes différentes. L: 10 cm - l: 3,5 cm. Réalisé en PLASTIQUE et MÉTAL.

**A** Série A 51 022 les 10 **29,90 / 24,92**  
**B** Série B 55 781 les 10 **29,90 / 24,92**

# Baby-foot et billard



Pieds en métal traité à la **peinture antiégratignure et résistante à l'eau**  
 Barres télescopiques Ø 16 mm en **acier haute résistance** avec un chromage à trois **couches anticorrosion et antirouille**  
 Joueurs en **plastique ultrarésistant, moulés sur les barres**  
 Boulons, vis et écrous traités antirouille  
 Récupération des balles immédiate par les deux hublots situés derrière les buts

## A + 6 ans

**BABY-FOOT pour l'intérieur** Structure robuste, excellente stabilité pour ce babyfoot idéal pour une utilisation en collectivités. L: 143 cm - l: 110 cm - H: 88 cm. Réalisé en MDF avec revêtement mélaminé. Livré à plat, à monter soi-même. Livré avec 10 balles blanches standard sous 4 semaines. Coloris GRIS (006).

31 424	l'unité	649,00 / 540,83
à partir de 2	l'unité	589,00 / 490,83

## B + 6 ans

**BABY-FOOT pour l'extérieur** L: 143 cm - l: 110 cm - H: 88 cm. Réalisé en BOIS contreplaqué multiplis, épaisseur de 30 mm revêtu de laminé en plastique. Livré pré-monté avec 10 balles orange standard sous 4 semaines. Coloris GRIS (006).

31 425	l'unité	853,00 / 710,83
à partir de 2	l'unité	785,00 / 654,17

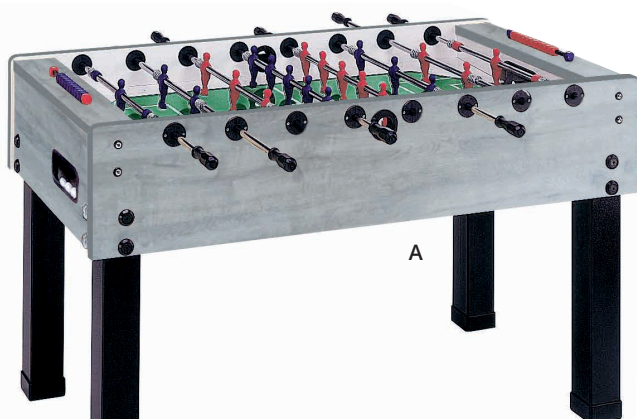

A

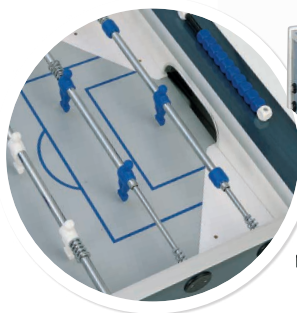

B  
Utilisable à l'extérieur

### BALLES DE BABY-FOOT EN LIÈGE PEINTES EN BLANC

23 310 les 20 29,00 / 24,17

Meilleure glisse et meilleure visibilité



### BALLES DE BABY-FOOT EN LIÈGE BRUT

23 309 les 20 27,00 / 22,50

Parfaits pour les débutants : meilleur contrôle agrippant



## + 6 ans

**BILLARD BOSTON** Excellent billard d'initiation au 8 pool américain avec un retour central des billes. Tapis de jeu de type professionnel. Plateau monobloc aux parfaites qualités de roulement (ép. 25 mm). Composé de : 1 table de jeu, 16 billes, 1 triangle, 2 queues de 1,45 cm et 1 craie. Spécial initiation. Retour central des billes. L: 208 cm - l: 116 cm - H: 79 cm - Poids: 108 kg. Réalisé en MÉLAMINE. Livraison sous 4 semaines. Pieds démontés.

41 919 l'ensemble 989,00 / 824,17

## + 6 ans

**QUEUE DE BILLARD** en bois L: 133 cm - Ø maxi 2,8 cm - Poids : 495 g. Réalisé en BOIS.

23 313	l'unité	22,90 / 19,08
à partir de 4	l'unité	21,00 / 17,50

## + 6 ans

**CRAIES DE BILLARD** Côté : 2,2 cm.

25 100 les 12 15,90 / 13,25



## + 6 ans

**BOULES DE BILLARD** pour jeu américain Composé de : 15 billes numérotées et 1 bille blanche. Ø 5,7 cm. Réalisé en RÉSINE.

23 304 l'ensemble 49,70 / 41,42



# Un large choix de tapis pour toutes leurs activités !

p. 4 à 12.



conception  
WESCO

FABRIQUÉ EN FRANCE

Sans phtalate.  
Toile non feu M2  
Uniquement pour vos  
exercices à l'intérieur



## TAPIS FLEXIBLE EN MOUSSE MOELLEUSE

pages 7, 10, 11

Pour la réception  
et l'amortissement des sauts.

**Grande souplesse et absorption**  
importante pour un amortissement optimal.

Composé de mousse de polyéther ou  
polyuréthane.



## TAPIS FLEXIBLE EN MOUSSE DENSE

page 7

Pour la motricité libre

**Grande flexibilité**  
pour épouser la forme du sol  
**Grande stabilité** lorsqu'on marche dessus

Composé de mousse agglomérée  
de polyuréthane



## TAPIS RIGIDE EN MOUSSE FERME

pages 8, 9

Pour les exercices au sol  
(gymnastique, danse, etc.)  
et les jeux de lutte.

**Ultra-ferme** (type tatami de judo). **Léger**

Composé de mousse de polyéthylène.

À votre  
service  
depuis plus  
de 40 ans !



1976



1987



1993



1997



2006



2011



2017

Ce document n'est pas contractuel. Des nuances de couleurs peuvent exister entre les matériaux et leur reproduction. Dans un souci permanent d'améliorer la qualité de ses modèles, le fabricant se réserve le droit d'y apporter des modifications pour perfectionnement. «Selon l'article L.335-2 du Code de la propriété intellectuelle, toute édition d'écrits, de dessins, de peintures ou de toute autre production, imprimée ou gravée en entier ou en partie, au mépris des lois et règlements relatifs à la propriété des auteurs est une contrefaçon et toute contrefaçon est un délit puni d'une peine d'emprisonnement et d'une peine d'amende, le débit, l'exportation et l'importation des ouvrages contrefaisants étant punis des mêmes peines». Ne pas jeter sur la voie publique.

Conception et réalisation : WESCO. Photos : Studio WESCO.

Edition SEPTEMBRE 2019 © WESCO 2019. WESCO S.A. Siège Social: CS 80184 - route de Cholet - 79141 CERIZAY cedex au capital de 1000 000 € RCS NIORT 304 764 863.

FR  
09/2019

# wesco

Le monde pour terrain de jeu

[www.wesco.fr](http://www.wesco.fr)

CS 80184 - Route de Cholet - 79141 CERIZAY cedex

mail : [serviceclient@wesco.fr](mailto:serviceclient@wesco.fr)

Tél. 05 49 800 166 • Fax. 05 49 800 333

0 800 311 297

Service & appel  
gratuits

APPEL GRATUIT

Vous pouvez composer ce numéro quelle que soit votre zone d'appel (même si votre téléphone ne vous permet pas de sortir de votre ville).

0 800 049 701

Service FAX  
& appel gratuits

APPEL GRATUIT

Pour toute commande passée par téléphone ou fax, n'oubliez pas de nous communiquer votre numéro client (indiqué avec votre adresse et commençant par "AA...").

## Large gamme de **ballons** de sports

En quantité, c'est **PLUS ÉCONOMIQUE** jusqu'à **-20 %**

p. 46 à 53



Qualité  
adaptée,  
de l'initiation  
à la compétition



Encore + rapide : commandez sur [www.wesco.fr](http://www.wesco.fr)



Wesco est certifié  
ISO 14001 : 2015  
et ISO 9001 : 2015,  
par SOCOTEC  
Certification France,  
pour la conception  
et la distribution des  
produits

### La SÉCURITÉ des utilisateurs

Chacun de nos produits soumis à une norme possède un certificat de conformité, délivré par des laboratoires indépendants agréés.

### La livraison rapide

Vous recevez votre commande **sous 5 jours** (si les produits commandés sont en stock).

### Des prix qui ne trompent pas !

Nos prix sont affichés en **Euro TOUTES TAXES COMPRISES** (et à titre indicatif en hors taxes).

### De nombreuses promotions

Au fil des pages, découvrez nos **offres promo**, nos produits avec prix dégressifs et faites des économies !



catalogue imprimé sur papier 100% recyclé